

## PRZEKRÓJ w km 0+000 - 0+121

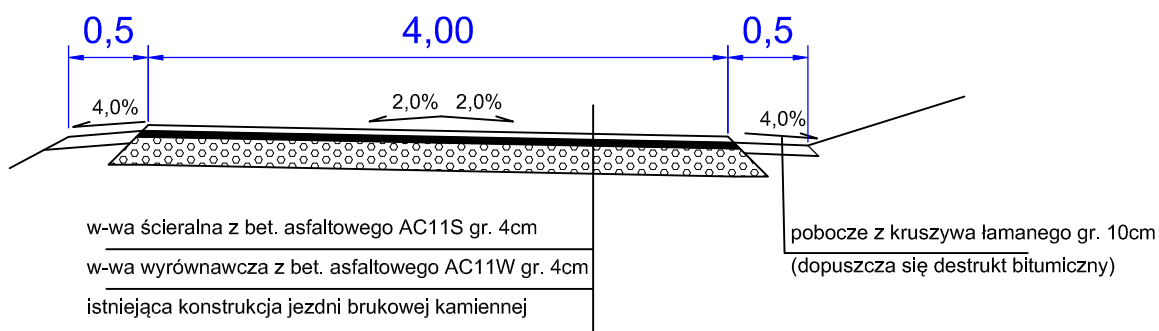

UWAGA:  
NA ODCINKU GDZIE JEZDNIA Z BRUKU KAMIENNEGO POSIADA SZEROKOŚĆ WIĘKSZĄ NIŻ  
PROJEKTOWANA JEZDNIA Z POBOCZAMI, NALEŻY POZOSTAWIĆ ISTNIEJĄCĄ NAWIERZCHNIĘ  
KAMIENNĄ JAKO ŚCIEK KRAWĘDZIOWY, NIE WYKONUJĄC PROJEKTOWANEGO POBOCZA

## PRZEKRÓJ w km 0+127 - 0+237 oraz 0+245 - 0+577

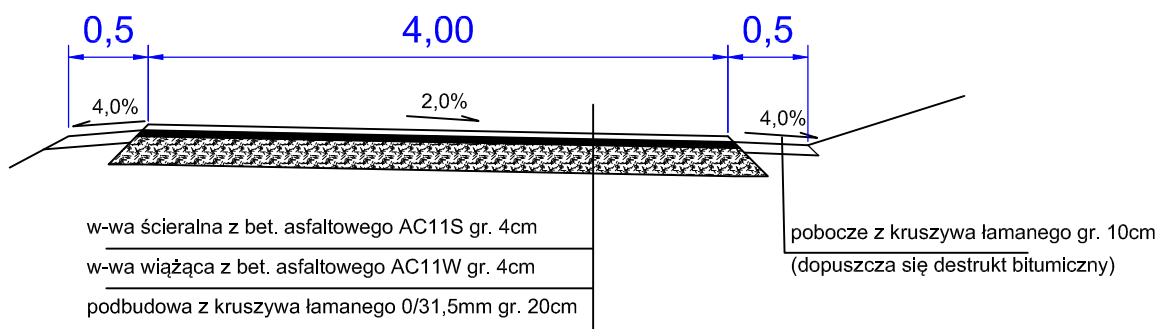

UWAGA:  
NIWELETĘ DOSTOSOWAĆ DO RZĘDNYCH ISTNIEJĄCYCH ZJAZDÓW  
ŚCIEK BETONOWY w km ZGODNIE Z PZT  
KONSTRUKCJA ZJAZDÓW: WARSTWA ŚCIERALNA z BETONU ASFALTOWEGO gr. 5cm  
na POBUDOWIE Z KRUSZYWA ŁAMANEGO 0/31,5mm o gr. 20cm

## PRZEKROJE NORMALNE

Przebudowa drogi powiatowej nr 1072F w miejscowości Wrzesiny		
INWESTOR	Powiat Żagański ul. Dworcowa 39 68 - 100 Żagań	NUMER RYSUNKU
PROJEKTANT	mgr inż. Daniel Sadowski	2
SKALA RYSUNKU	1 : 50	
DATA OPRACOWANIA	STYCZEŃ 2016	