

**ZAKŁAD BUDOWY DRÓG I MOSTÓW**

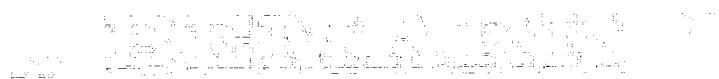

**WYDZIAŁ PROJEKTOWANIA**

68 – 300 LUBSKO , UL. BUDOWLANYCH 4 , TEL. 511 974 726.

---

**ROBOTY  
MOSTOWE**

**SZCZEGÓŁOWA SPECYFIKACJA TECHNICZNA**

**M – 11.01.04**

**ZASYPANIE WYKOPÓW FUNDAMENTOWYCH  
I WYKONANIE NASYPÓW  
PRZY OBIEKTACH INŻYNIERSKICH**

Lubsko, kwiecień 2014 r.

---

## **SPIS TREŚCI**

<b>1. WSTĘP</b> .....	<b>3</b>
<b>2. MATERIAŁY</b> .....	<b>4</b>
<b>3. SPRZĘT</b> .....	<b>5</b>
<b>4. TRANSPORT</b> .....	<b>5</b>
<b>5. WYKONANIE ROBÓT</b> .....	<b>6</b>
<b>6. KONTROLA JAKOŚCI ROBÓT</b> .....	<b>8</b>
<b>7. OBMIAR ROBÓT</b> .....	<b>9</b>
<b>8. ODBIÓR ROBÓT</b> .....	<b>10</b>
<b>9. PODSTAWA PŁATNOŚCI</b> .....	<b>10</b>
<b>10. PRZEPISY ZWIĄZANE</b> .....	<b>11</b>

---

## **NAJWAŻNIEJSZE OZNACZENIA I SKRÓTY**

OST	- ogólna specyfikacja techniczna
ST	- specyfikacja techniczna wykonania i odbioru robót budowlanych

## 1. WSTĘP.

### 1.1. Przedmiot SST.

Przedmiotem niniejszej szczegółowej specyfikacji technicznej są wymagania dotyczące wykonania i odbioru robót ziemnych związanych z wykonaniem zasypek wykopów fundamentowych i wykonaniem zasypek za obiektami oraz nasypów przy obiektach inżynierskich.

### 1.2. Zakres stosowania SST.

Szczegółowa specyfikacja techniczna (SST) jest materiałem pomocniczym do opracowania dokumentacji przetargowej, wykonania robót i ich odbioru przy realizacji zadania pt: „Remont mostu drogowego nr: JN1!)@\*\$@\$ w m. Chichy i przebudowa drogi dojazdowej w ciągu drogi powiatowej nr: 1042F wkm: 2+184,06 – 2+404,22”.

### 1.3. Zakres robót objętych SST.

Ustalenia zawarte w niniejszej specyfikacji dotyczą zasypania wykopów fundamentowych, wykonania zasypek za przyczółkami i murami oporowymi oraz wykonania nasypów z skarpami przy obiekcie, w tym stożków przyczółków.

Zasyпка za przyczółkami/murami oporowymi wg zasad niniejszej OST powinna być wykonana w obrębie klina odłamu, ograniczonego płaszczyzną odchyloną od poziomu pod kątem 45° i znajdującą się w odległości 1 m od tylnej krawędzi fundamentu.

### 1.4. Określenia podstawowe.

Określenia podane w niniejszej OST są zgodne z polskimi normami w tym zakresie oraz z określeniami podanymi w OST D-M-00.00.00 „Wymagania ogólne” [1], pkt 1.

1.4.1. Wskaźnik zagęszczenia gruntu - wielkość charakteryzująca stan zagęszczenia gruntu, określona wg wzoru:

$$I_s = \frac{\rho_d}{\rho_{ds}}$$

gdzie:

$\rho_d$  - gęstość objętościowa szkieletu gruntu w nasypie, określona wg BN-77/8931-12 [4], w gramach na centymetr sześcienny,

$\rho_{ds}$  - maksymalna gęstość objętościowa szkieletu gruntu zagęszczonego wg PN-B-04481:1988 [5], w gramach na centymetr sześcienny.

1.4.2. Wskaźnik różnoziarnistości - wielkość charakteryzująca zagęszczalność gruntów niespoistych, określona wg wzoru:

$$U = \frac{d_{60}}{d_{10}}$$

gdzie:

$d_{60}$  - średnica oczek sita, przez które przechodzi 60 % gruntu [mm],

$d_{10}$  - średnica oczek sita, przez które przechodzi 10 % gruntu [mm].

1.4.3. Wilgotność optymalna gruntu – wilgotność, przy której grunt ubijany w sposób znormalizowany uzyskuje maksymalną gęstość objętościową.

1.4.4. Ukop – miejsce pozyskania gruntu do wykonania nasypów, położone poza pasem robót ziemnych, lecz w obrębie pasa robót drogowych.

1.4.5. Dokop – miejsce pozyskania gruntu do wykonania nasypów, położone poza pasem robót drogowych.

### 1.5. Ogólne wymagania dotyczące robót

Ogólne wymagania dotyczące robót podano w OST D-M-00.00.00 „Wymagania ogólne” [1], pkt 1.5.

## 2. MATERIAŁY

### 2.1. Ogólne wymagania dotyczące materiałów

Ogólne wymagania dotyczące materiałów, ich pozyskiwania i składowania, podano w OST D-M-00.00.00 „Wymagania ogólne” [1], pkt 2.

### 2.2. Materiały do wykonania robót

#### 2.2.1. Materiał do zasyпки wykopów fundamentowych filarów

Materiałem stosowanym do zasypania wykopów fundamentowych filarów mogą być grunty wydobyte z wykopów fundamentowych, o ile są to grunty niezanieczyszczone gruntami organicznymi (zawartość części organicznych nie powinna przekraczać 2%), materiałami agresywnymi w stosunku do budowli, gruntami wysadzinowymi, ani odpadami chemicznymi.

Do zasypywania fundamentów wykonywanych w gruntach spoistych należy stosować grunt rodzimy lub inny grunt o podobnych właściwościach jak grunt pochodzący z wykopu. Do zasypywania fundamentów w gruntach niespoistych należy stosować grunt niespoisty.

Do zasypywania powinien być użyty grunt nie zamarznięty i bez jakichkolwiek zanieczyszczeń (np. torfu, darniny, korzeni, odpadków budowlanych lub innych materiałów).

#### 2.2.2. Materiał do zasyпки wykopów fundamentowych przyczółków/murów oporowych, zasyпки za przyczółkami/murami oporowymi i stożków przyczółków/nasypów (skarp) przy obiekcie

Jako materiał służący do zasyпки wykopów fundamentowych przyczółków/murów oporowych, zasyпки za przyczółkami/murami oporowymi i stożków przyczółków/nasypów (skarp) przy obiektach należy stosować żwiry, mieszanki i piaski co najmniej średnioziarniste o wskaźniku różnoziarnistości nie mniejszym od 5 i współczynnika filtracji  $k_{10} \geq 6 \times 10^{-5}$  m/s. Grunty nie mogą być zanieczyszczone gruntami organicznymi (zawartość części organicznych nie powinna przekraczać 2%).

Wykopy na instalacje (np. rury kanalizacyjne w gruncie) do wysokości 30 cm powyżej wysokości przewodu lub jego obudowy należy zasypywać gruntem piaszczystym lub pospółką o ziarnach nie większych niż 20 mm.

Trudno dostępne miejsca przestrzeni zasypywanej mogą być wypełnione gruntem stabilizowanym cementem.

Miejsce dokopu wybrane przez Wykonawcę powinno być zaakceptowane przez Inżyniera. Pozyskiwanie gruntu z dokopu może rozpocząć się dopiero po pobraniu próbek i zbadaniu przydatności zalegającego gruntu do wykonania zasypek oraz po wydaniu zgody na piśmie przez Inżyniera. Głębokość, na jaką należy ocenić przydatność gruntu powinna być dostosowana do objętości gruntu pozyskiwanego z dokopu.

### **3. SPRZĘT**

#### **3.1. Ogólne wymagania dotyczące sprzętu**

Ogólne wymagania dotyczące sprzętu podano w OST D-M-00.00.00 „Wymagania ogólne”[1], pkt 3.

#### **3.2. Sprzęt do wykonania robót**

Sprzęt zastosowany do wykonania zasypek podlega akceptacji przez Inżyniera.

Do zagęszczania zasypek można stosować:

- gładkie walce stalowe,
- walce ogumione,
- lekkie, średnie i ciężkie walce wibracyjne,
- ubijaki,
- lekkie i ciężkie płyty wibracyjne.

Dobór sprzętu zagęszczającego zależy od rodzaju gruntu i grubości zagęszczanej warstwy. Dobór sprzętu zagęszczającego Wykonawca ustali doświadczalnie przed przystąpieniem do wykonywania zasypek.

### **4. TRANSPORT**

#### **4.1. Ogólne wymagania dotyczące transportu**

Ogólne wymagania dotyczące transportu podano w OST D-M-00.00.00 „Wymagania ogólne”[1], pkt 4.

#### **4.2. Transport materiałów**

Zastosowane środki i sposób transportu powinny być dostosowane do kategorii gruntu, jego objętości, techniki odspojenia, sposobu załadunku i odległości transportu.

Załadunek, transport, rozładunek i składowanie materiału zasypki nie może powodować obniżenia jego właściwości.

Wykonawca ma obowiązek zorganizowania transportu z uwzględnieniem wymogów bezpieczeństwa zarówno w obrębie pasa drogowego, jak i poza nim. Przy ruchu po drogach publicznych środki transportu powinny spełniać wymagania podane w OST D-M-00.00.00 „Wymagania ogólne” [1].

### 5.5. Zagęszczenie gruntu zasypowego

Grunt należy zagęszczać niezwłocznie po wbudowaniu.

Każda warstwa gruntu nasypowego powinna być zagęszczana mechanicznie. Kolejną warstwę gruntu można układać po stwierdzeniu uzyskania wymaganych parametrów już ułożonej warstwy. Należy zwrócić uwagę, aby podczas zagęszczania nie uszkodzić izolacji fundamentu lub podpory.

Grubość zagęszczanych warstw winna wynosić:

- a) przy zagęszczaniu lekkimi walcami - max. 0,2 m,
- b) przy zagęszczaniu walcami wibracyjnymi, wibratorami lub ubijakami mechanicznymi - max. 0,4 m,
- c) przy ubijaniu ciężkimi tarczami - od 0,5 m do 1,0 m w zależności od ich masy i wysokości spadania, przy czym grubość ubijanej warstwy nie powinna być większa od średnicy tarczy.

Niedopuszczalne jest formowanie i zagęszczanie nasypów w granicy klina odłamu przy użyciu ciężkiego sprzętu. W okolicach urządzeń lub warstw odwadniających oraz instalacji grunt powinien być zagęszczany ręcznie do wysokości około 30 cm powyżej urządzenia lub warstwy odwadniającej, w taki sposób aby nie uszkodzić systemu odwadniającego.

Zagęszczanie gruntu powinno odbywać się przy jednoczesnej, stałej kontroli laboratoryjnej. Wskaźnik zagęszczenia powinien wynosić co najmniej:

- 1,03 wg Proctora dla górnej warstwy nasypu do głębokości 1,20 m,
- 1,0 wg Proctora dla warstwy nasypu poniżej 1,20 m i zasypek przy fundamentach podpór,
- 0,97 wg Proctora dla stożków nasypu.

Wilgotność technologiczna gruntu w czasie jego zagęszczania powinna być dostosowana do metody zagęszczania, rodzaju gruntu i rodzaju stosowanego sprzętu. Decydującym kryterium jest możliwość uzyskania wymaganego zagęszczenia gruntu. W przypadku zagęszczania walcami statycznymi wilgotność powinna być zbliżona do optymalnej (z tolerancją  $\pm 2\%$ ), w przypadku użycia sprzętu wibracyjnego zalecana jest wilgotność mniejsza od optymalnej, ustalona na podstawie wstępnych prób na polletku doświadczalnym. Jeżeli wilgotność gruntu przeznaczonego do zagęszczania jest większa od wilgotności optymalnej o wartość większą od odchyłeń podanych w pktcie 6, to grunt należy przesuszyć w sposób naturalny lub ulepszyć przez zastosowanie dodatku spoiw. Jeżeli zachodzi taka potrzeba, to zaleca się zwiększenie wilgotności gruntu przez zraszanie wodą.

Przy zagęszczaniu gruntów nasypowych, dla uzyskania równomiernego wskaźnika należy:

- rozścielać grunt warstwami poziomymi o równej grubości, sposobem ręcznym lub lekkim sprzętem mechanicznym,
- warstwę nasypanego gruntu zagęszczać na całej szerokości, przy jednakowej liczbie przejść sprzętu zagęszczającego,
- prowadzić zagęszczenie od krawędzi ku środkowi nasypu.

Zwiększenie odległości transportu ponad wartości zatwierdzone nie może być podstawą roszczeń Wykonawcy, dotyczących dodatkowej zapłaty za transport, o ile zwiększone odległości nie zostały wcześniej zaakceptowane na piśmie przez Inżyniera.

## **5. WYKONANIE ROBÓT**

### **5.1. Ogólne zasady wykonywania robót**

Ogólne zasady wykonywania robót podano w OST D-M-00.00.00 „Wymagania ogólne” [1], pkt 5.

Roboty ziemne powinny być wykonane zgodnie ze szczegółowymi wymaganiami technicznymi wykonania i badania określonymi w normie PN-S- 02205: 1998 [2].

### **5.2. Zasady wykonywania robót**

Sposób wykonania robót powinien być zgodny z dokumentacją projektową.

Podstawowe czynności przy wykonywaniu robót obejmują:

- roboty przygotowawcze,
- transport materiału wraz z załadunkiem i rozładunkiem,
- wykonanie zasypki,
- zagęszczenie zasypki,
- roboty wykończeniowe.

### **5.3. Roboty przygotowawcze**

Przed przystąpieniem do robót należy:

- a) ustalić materiały i sprzęt niezbędne do wykonania robót,
- b) określić kolejność, sposób i termin wykonania robót.

### **5.4. Wykonanie zasypek**

#### **5.4.1. Projekt organizacji i harmonogram robót**

Zасыpywanie wykopów należy prowadzić zgodnie z ustaloną kolejnością robót, na podstawie harmonogramu robót opracowanego przez Wykonawcę i zaakceptowanego przez Inżyniera. Harmonogram musi uwzględniać etapowanie robót.

#### **5.4.2. Ułożenie zasypek**

Zасыpywanie wykopów powinno być przeprowadzone bezpośrednio po wykonaniu w nich i odbiorze projektowanych robót, po uzyskaniu zgody Inżyniera. Przed rozpoczęciem zасыpania wykopów ich dno powinno być oczyszczone z torfów, gytii i namulów oraz ewentualnych innych zanieczyszczeń obcych, a w przypadku potrzeby odwodnione.

Ławy fundamentowe i ściany przyczółków można zасыpywać po ich zaizolowaniu i wykonaniu warstwy filtracyjnej za przyczółkiem.

Grunt zasypowy, w zależności od miejsca wbudowania, powinien spełniać wymagania podane w pkt 2.



Obiekty obsypywane obustronnie powinny być obsypywane i zagęszczane równomiernie z obu stron. Różnica poziomów zasyпки nie powinna w takim przypadku przekraczać 0,5 m, jeżeli nie jest to uzasadnione obliczeniami statycznymi.

Trudno dostępne miejsca przestrzeni mogą być wypełnione gruntem stabilizowanym cementem. Niedopuszczalne jest ich wypełnienie upłynnionym gruntem niespoistym.

#### **5.6. Wykonywanie zasypek w okresie mrozów**

Niedopuszczalne jest wykonywanie zasypek w temperaturze, przy której nie jest możliwe osiągnięcie w zasypce wymaganego wskaźnika zagęszczenia gruntów. Nie dopuszcza się wbudowania gruntów zamrzniętych lub gruntów przemieszanych ze śniegiem lub lodem. W czasie dużych opadów śniegu wykonywanie zasypek powinno być przerwane. Przed wznowieniem prac należy usunąć śnieg z powierzchni wykonanej już zasyпки.

Jeżeli warstwa niezagęszczonego gruntu zamrzła, to nie należy jej przed rozmarznięciem zagęszczać ani układać na niej następnych warstw.

#### **5.7. Roboty wykończeniowe**

Roboty wykończeniowe powinny być zgodne z dokumentacją projektową. Do robót wykończeniowych należą prace związane z dostosowaniem wykonanych robót do warunków budowy obiektu i roboty porządkujące.

### **6. KONTROLA JAKOŚCI ROBÓT**

#### **6.1. Ogólne zasady kontroli jakości robót**

Ogólne zasady kontroli jakości robót podano w OST D-M-00.00.00 „Wymagania ogólne” [1], pkt 6.

#### **6.2. Kontrola wykopu przed wykonaniem zasyпки**

Przed przystąpieniem do zasypania wykopów należy sprawdzić ich stan (czy są oczyszczone ze śmieci, torfów, gytii, namulów, wody).

#### **6.3. Badanie gruntu do wykonania zasypek**

Należy sprawdzić rodzaj i stan gruntu przeznaczonego do zasypania wykopów. Badania przydatności gruntów powinny być wykonane na próbkach pobranych z każdej partii pochodzącej z nowego źródła, jednak nie rzadziej niż 3 razy na obiekt.

Grunt powinien odpowiadać wymaganiom punktu 2 niniejszej OST, przy czym:

- a) skład granulometryczny i wskaźnik różnoziarnistości należy sprawdzać wg PN-B-04481:1988 [3]:
- grunty do zasypywania wykopów fundamentowych filarów nie powinny zawierać frakcji większych niż 100 mm,
  - wskaźnik różnoziarnistości gruntów do zasypania wykopów fundamentowych przyczółków, zasyпки za przyczółkami, stożków przyczółków i skarp przy obiekcie powinien być wyższy niż 5 zgodnie z PN-B-04481:1988 [3].

- b) zawartość części organicznych należy sprawdzać metodą chemiczną (I.W. Tiurina) przez utlenienie za pomocą dwuchromianu potasu, przy czym zawartość części organicznych w gruncie do zasypek nie powinna przekraczać 2%,
- c) współczynnik filtracji dopuszcza się ustalać na podstawie uziarnienia gruntu oraz jego porowatości (zaleca się korzystanie z danych empirycznych albo obliczanie ze wzorów Slichtera lub Bayera), a w przypadkach wątpliwych metodami laboratoryjnymi wg Instrukcji ITB nr 339 [6], przy czym współczynnik filtracji dla gruntów do zasypywania wykopów fundamentowych przyczółków, zasypek za przyczółkami i stożków przyczółków powinien wynosić  $k_{10} \geq 6 \times 10^{-5}$  m/s.

#### 6.4. Badanie stanu zagęszczenia wykonania zasypek

Jeżeli dokumentacja projektowa nie zaleca inaczej, badanie wskaźnika zagęszczenia, wg pktu 1.4.1 należy wykonywać co najmniej 3 razy na 500 m<sup>3</sup> objętości zasypki, lecz nie rzadziej niż 3 razy dla każdej podpory, przy czym wskaźnik zagęszczenia gruntu powinien być zgodny z pktem 5.6 z tolerancją  $\pm 2\%$ .

Jeżeli badania kontrolne wykażą, że zagęszczenie warstwy nie jest wystarczające, to Wykonawca powinien spulchnić warstwę, doprowadzić grunt do wilgotności optymalnej i powtórnie zagęścić. Jeżeli powtórne zagęszczenie nie spowoduje uzyskania wymaganego wskaźnika zagęszczenia, Wykonawca powinien usunąć warstwę i wbudować nowy materiał, o ile Inżynier nie zezwoli na ponowienie próby prawidłowego zagęszczenia warstwy. Wyniki kontroli zagęszczenia robót Wykonawca powinien wpisywać do dokumentów laboratoryjnych. Prawidłowość zagęszczenia konkretnej warstwy nasypu lub podłoża pod nasypem powinna być potwierdzona przez Inżyniera wpisem w dzienniku budowy.

Wilgotność optymalną należy oznaczać na podstawie próby normalnej metodą I wg PN-B-04481:1988 [3]. Odchylenia od wilgotności optymalnej w trakcie zagęszczania zasypki nie powinny przekraczać  $\pm 2\%$ .

#### 6.5. Kontrola rzędnych skarp i stożków

Rzędne wykonanych nasypów i ich spadki powinny być zgodne z dokumentacją projektową. Jeżeli dokumentacja projektowa nie podaje inaczej dopuszczalne odchyłki od ustaleń dokumentacji projektowej nie powinny przekraczać:

- 0,002 dla spadków,
- $\pm 2$  cm dla rzędnych.

Nierówność powierzchni wykonanego stożka lub skarpy (wybrzuszenia i wklęsnięcia) mierzona łąką długości 3 m nie powinna przekraczać  $\pm 2$  cm.

## 7. OBMIAR ROBÓT

### 7.1. Ogólne zasady obmiaru robót

Ogólne zasady obmiaru robót podano w OST D-M-00.00.00 „Wymagania ogólne” [1], pkt 7.

## **7.2. Jednostka obmiarowa**

Jednostką obmiarową dla M-11.01.04 jest m<sup>3</sup> (metr sześcienny) wykonanej zasypki.

## **8. ODBIÓR ROBÓT**

### **8.1. Ogólne zasady odbioru robót**

Ogólne zasady odbioru robót podano w OST D-M-00.00.00 „Wymagania ogólne” [1], pkt 8.

Roboty uznaje się za wykonane zgodnie z dokumentacją projektową, OST i wymaganiami Inżyniera, jeżeli wszystkie pomiary i badania z zachowaniem tolerancji wg punktu 6 dały wyniki pozytywne.

### **8.2. Odbiór robót zanikających i ulegających zakryciu**

Do robót zanikających i ulegających zakryciu należą:

- oczyszczenie dna wykopu,
- ułożenie i zagęszczenie poszczególnych warstw.

Odbiór tych robót powinien być zgodny z wymaganiami OST D-M-00.00.00 „Wymagania ogólne” [1].

## **9. PODSTAWA PŁATNOŚCI**

### **9.1. Ogólne ustalenia dotyczące podstawy płatności**

Ogólne ustalenia dotyczące podstawy płatności podano w OST D-M-00.00.00 „Wymagania ogólne” [1], pkt 9.

### **9.2. Cena jednostki obmiarowej**

Cena jednostkowa obejmuje:

- prace pomiarowe i przygotowawcze,
- dostarczenie gruntu z odkładu lub z dokopu (zakup), pozyskanie tego gruntu (odspojenie) wraz z transportem na miejsce wbudowania,
- oczyszczenie wykopów z zanieczyszczeń,
- przygotowanie gruntu o optymalnej wilgotności do wbudowania w wykopy,
- wbudowanie zaakceptowanego przez Inżyniera materiału z jego zagęszczeniem do poziomu określonego w dokumentacji projektowej,
- profilowanie skarp z nadaniem im spadków i pochyleń zgodnie z dokumentacją projektową,
- odwodnienie terenu w czasie wykonywania robót,
- prowadzenie badań w trakcie zagęszczania zasypki wg pktu 6,
- rekultywację dokopu,
- wykonanie i rozbiórka wszelkich urządzeń zabezpieczających roboty,
- uporządkowanie terenu i doprowadzenie terenu do stanu pierwotnego.

**9.3. Sposób rozliczenia robót tymczasowych i prac towarzyszących**

Cena wykonania robót określonych niniejszą specyfikacją obejmuje:

- roboty tymczasowe, które są potrzebne do wykonania robót podstawowych, ale nie są przekazywane Zamawiającemu i są usuwane po wykonaniu robót podstawowych,
- prace towarzyszące, które są niezbędne do wykonania robót podstawowych, niezaliczane do robót tymczasowych.

**10. PRZEPISY ZWIĄZANE****10.1. Ogólne Specyfikacje Techniczne (OST)**

1. D-M-00.00.00 Wymagania ogólne

**10.2. Normy**

2. PN-S- 02205: 1998 Drogi samochodowe. Roboty ziemne. Wymagania i badania
3. PN-B-04481:1988 Grunty budowlane. Badanie próbek gruntu
4. PN-B-11111:1996 Kruszywa mineralne. Kruszywo naturalne do nawierzchni drogowych. Żwir i mieszanka
5. BN-77/8931-01 Drogi samochodowe. Oznaczanie wskaźnika piaskowego

**10.3 Inne**

6. Instrukcja ITB nr 339, 1996 r. Badanie szczelności izolacji mineralnych składowisk odpadów

**SZCZEGÓŁOWA SPECYFIKACJA TECHNICZNA**

**M - 12.01.00**

**STAL ZBROJENIOWA**

Lubsko, kwiecień 2014 r.

---

## SPIS TREŚCI

<b>1. WSTĘP</b> .....	<b>3</b>
<b>2. MATERIAŁY</b> .....	<b>3</b>
<b>3. SPRZĘT</b> .....	<b>6</b>
<b>4. TRANSPORT</b> .....	<b>7</b>
<b>5. WYKONANIE ROBÓT</b> .....	<b>7</b>
<b>6. KONTROLA JAKOŚCI ROBÓT</b> .....	<b>11</b>
<b>7. OBMIAR ROBÓT</b> .....	<b>12</b>
<b>8. ODBIÓR ROBÓT</b> .....	<b>13</b>
<b>9. PODSTAWA PŁATNOŚCI</b> .....	<b>13</b>
<b>10. PRZEPISY ZWIĄZANE</b> .....	<b>14</b>

---

## NAJWAŻNIEJSZE OZNACZENIA I SKRÓTY

OST	- ogólna specyfikacja techniczna
ST	- specyfikacja techniczna wykonania i odbioru robót budowlanych
IBDiM	- Instytut Badawczy Dróg i Mostów
BHP	- bezpieczeństwo i higiena pracy

## **1. WSTĘP**

### **1.1. Przedmiot SST**

Przedmiotem niniejszej szczegółowej specyfikacji technicznej (SST) są wymagania dotyczące wykonania i odbioru robót budowlanych związanych z wykonaniem zbrojenia drogowych obiektów inżynierskich.

### **1.2. Zakres stosowania SST.**

Szczegółowa specyfikacja techniczna (SST) jest materiałem pomocniczym do opracowania dokumentacji przetargowej, wykonania robót i ich odbioru przy realizacji zadania pt: „Remont mostu drogowego nr: JN11024824 i przebudowa drogi dojazdowej w m. Chichy w ciągu drogi powiatowej nr: 1042F w km: 2+184,06 do km: 2+404,22”.

### **1.3. Zakres robót objętych SST**

Ustalenia zawarte w niniejszej specyfikacji dotyczą zasad prowadzenia robót związanych z wykonaniem i odbiorem zbrojenia z prętów stalowych wiotkich w żelbetowych elementach drogowych obiektów inżynierskich, takich jak ławy fundamentowe, korpusy podpór i murów oporowych, konstrukcje ustrojów niosących, płyty przejściowe, zabudowy chodnikowe.

### **1.4. Określenia podstawowe**

**1.4.1.** Pręty stalowe wiotkie – pręty stalowe o przekroju kołowym gładkie lub zębrowane o średnicy do 40 mm.

**1.4.2.** Partia wyrobu – wiązka drutów tego samego gatunku o jednakowej średnicy nominalnej, pochodząca z jednego wytopu.

**1.4.3.** Pozostałe określenia podstawowe są zgodne z obowiązującymi, odpowiednimi polskimi normami i z definicjami podanymi w OST D-M-00.00.00 „Wymagania ogólne” [1] pkt 1.4.

### **1.5. Ogólne wymagania dotyczące robót**

Ogólne wymagania dotyczące robót podano w OST D-M-00.00.00 „Wymagania ogólne” [1], pkt 1.5.

## **2. MATERIAŁY**

### **2.1. Ogólne wymagania dotyczące materiałów**

Ogólne wymagania dotyczące materiałów, ich pozyskiwania i składowania, podano w OST D-M-00.00.00 „Wymagania ogólne” [1] pkt 2.

## 2.2. Materiały do wykonania robót

### 2.2.1. Zgodność materiałów z dokumentacją projektową

Materiały do wykonania robót powinny być zgodne z ustaleniami dokumentacji projektowej i ST.

### 2.2.2. Stosowane materiały

Do wykonania zbrojenia betonu w elementach obiektu inżynierskiego można stosować następujące materiały:

- stal do zbrojenia betonu,
- drut montażowy,
- podkładki dystansowe,
- elektrody do spawania prętów zbrojeniowych.

### 2.2.3. Stal do zbrojenia betonu

Do zbrojenia betonu należy stosować stal klas: A-I, A-II, A-III i A-IIIN oraz gatunków zgodnych z dokumentacją projektową oraz ST. Pręty stalowe do zbrojenia betonu winny być zgodne z wymaganiami PN-91/S-10042 [2], PN-89/H-84023.06 [3], PN-82/H-93215 [4].

W technologicznej próbie zginania powierzchnia próbek nie powinna wykazywać pęknięć, naderwań i rozwarstwień.

Stal zbrojeniowa dostarczana na budowę powinna mieć certyfikat zgodności z ww. Polskimi Normami. W przypadku stosowania stali niezgodnej z PN musi ona posiadać aprobatę techniczną, potwierdzającą możliwość zastosowania prętów do zbrojenia betonu w obiektach mostowych oraz deklarację zgodności.

Nowe gatunki stali mogą być stosowane pod warunkiem uzyskania aprobaty technicznej wydanej przez upoważnioną jednostkę naukowo-badawczą (np. IBDiM), na podstawie wyników badań wykonanych zgodnie z wymaganiami odpowiednich norm.

Zastosowanie stali innych gatunków lub średnic, niż określono w dokumentacji projektowej, wymaga zgody Inżyniera oraz projektanta.

### 2.2.4. Zaświadczenie o jakości

#### 2.2.4.1. Atest

Do każdej partii walcówki lub prętów wytwórca jest obowiązany dołączyć zaświadczenie o jakości - atest, stwierdzające zgodność wyrobu z wymaganiami normy lub aprobaty technicznej. W atęcie należy podać:

- a) nazwę wytwórcy,
- b) oznaczenie wyrobu wg PN-82/H-93215 [4],
- c) numer wytopu lub numer partii,
- d) wszystkie wyniki przeprowadzonych badań oraz skład chemiczny wg analizy wytopowej,
- e) masę partii,
- f) rodzaj obróbki cieplnej (w przypadku dostawy prętów obrabianych cieplnie).



W oznaczeniu należy podać:

- nazwę wyrobu,
- średnicę wyrobu,
- długość prętów,
- znak stali,
- znak obróbki cieplnej,
- numer normy, wg której pręty zostały wyprodukowane.

#### 2.2.4.2. Cechowanie

Na przewieszkach metalowych przymocowanych co najmniej po dwie do każdej wiązki prętów, kręgów lub kręgu, należy podać w sposób trwały:

- a) znak wytwórcy,
- b) średnicę nominalną,
- c) znak stali,
- d) numer wytopu lub numer partii,
- e) znak obróbki cieplnej (w przypadku prętów obrabianych cieplnie).

Ponadto każdą wiązkę prętów i walcówki należy cechować trwałą czerwoną farbą olejną przez malowanie końców prętów od czoła z jednej strony każdej wiązki, natomiast na każdym kręgu walcówki - pasa o szerokości co najmniej 20 mm.

Nie ma konieczności badania stali zbrojeniowej spełniającej wymagania PN-91/S-10042 [2] (z potwierdzeniem certyfikatem zgodności) lub posiadającej aprobatę techniczną (z potwierdzeniem deklaracją zgodności).

Dostarczoną na budowę stal, która:

- nie ma deklaracji (certyfikatu) zgodności z Polską Normą lub aprobatą techniczną,
  - oględziny zewnętrzne nasuwają wątpliwości co do jej własności,
  - pęka przy wykonywaniu haków,
- należy odrzucić.

#### 2.2.5. Wady powierzchniowe

Powierzchnia walcówki i prętów powinna być bez pęknięć, pęcherzy i naderwań.

Na powierzchni czołowej prętów niedopuszczalne są pozostałości jamy usadowej, rozwarstwienia i pęknięcia widoczne nieuzbrojonym okiem. Wady powierzchniowe jak rysy, drobne łuski i zawalcowania, wtrącenia niemetaliczne, wżery, wypukłości, wgniecenia, zgorzeliny i chropowatości są dopuszczalne:

- jeśli mieszczą się w granicach dopuszczalnych odchyłek średnicy dla walcówki i prętów gładkich wg PN-82/H-93215 [4],
- jeśli nie przekraczają 0,5 mm, licząc od średnicy rdzenia dla walcówki i prętów żebrowanych o średnicy nominalnej do 25 mm, zaś 0,7 mm dla prętów o większych średnicach.

#### 2.2.6. Wymiary i masy

Wymiary przekroju poprzecznego, jak średnice nominalne i ich dopuszczalne odchyłki, przekroje nominalne, masy teoretyczne i ich dopuszczalne odchyłki oraz zakresy masy dla dopuszczalnych odchyłek, jak również wymiary i rozmieszczenie żeberek, średnice rdzenia powinny odpowiadać wymaganiom normy PN-82/H-93215 [4].

### 2.3. Drut montażowy

Do montażu prętów zbrojenia należy używać wyzarzonego drutu stalowego, tzw. wiązałkowego. Średnica drutu wiązałkowego powinna być dostosowana do średnicy prętów głównych w złączu, ale nie mniejsza niż 1,0 mm. Przy średnicach większych niż 12 mm należy stosować drut o średnicy 1,5 mm.

### 2.4. Podkładki dystansowe

Dopuszcza się stosowanie stabilizatorów i podkładek dystansowych z betonu lub zaprawy i z tworzyw sztucznych.

Podkładki dystansowe muszą być mocowane do prętów.

Nie dopuszcza się stosowania podkładek dystansowych z drewna, cegły lub prętów stalowych.

### 2.5. Elektrody do spawania zbrojenia

Elektrody oraz inne materiały do spawania należy stosować według norm przedmiotowych, odpowiednio do gatunku stali, metody i warunków spawania, po akceptacji Inżyniera.

## 3. SPRZĘT

### 3.1. Ogólne wymagania dotyczące sprzętu

Ogólne wymagania dotyczące sprzętu podano w OST D-M-00.00.00 „Wymagania ogólne”[1], pkt 3.

### 3.2. Sprzęt do wykonania robót

Wykonawca przystępujący do wykonania zbrojenia powinien mieć do dyspozycji następujący sprzęt:

- gietarki,
- prostowarki,
- nożyce do cięcia prętów,
- lekki żuraw samochodowy,
- sprzęt do transportu pomocniczego.

Zastosowany sprzęt wymaga akceptacji Inżyniera.

Sprzęt używany przy przygotowaniu i montażu zbrojenia wiotkiego w konstrukcjach mostowych powinien spełniać wymagania obowiązujące w budownictwie ogólnym. W szczególności wszystkie rodzaje sprzętu jak: gietarki, prostowarki, zgrzewarki, spawarki powinny być sprawne oraz posiadać fabryczną gwarancję i instrukcję obsługi. Sprzęt powinien spełniać wymagania BHP. Miejsca lub elementy szczególnie niebezpieczne dla obsługi, powinny być specjalnie oznaczone. Sprzęt ten powinien podlegać kontroli osoby odpowiedzialnej za BHP na budowie. Osoby obsługujące sprzęt powinny być odpowiednio przeszkolone.

## **4. TRANSPORT**

### **4.1. Ogólne wymagania dotyczące transportu**

Ogólne wymagania dotyczące transportu podano w OST D-M-00.00.00 „Wymagania ogólne”[1], pkt 4.

### **4.2. Transport i przechowywanie materiałów**

Pręty dostarcza się w wiązkach związanych drutem stalowym, walcówkę o średnicy do 8 mm lub taśmę co najmniej w trzech miejscach, a walcówkę w kręgach związanych co najmniej w dwóch miejscach równomiernie rozłożonych. Masa wiązki nie powinna przekraczać 5 t, jeżeli przy zamówieniu nie uzgodniono inaczej.

Pręty do zbrojenia powinny być przewożone odpowiednimi środkami transportu, w sposób zapewniający uniknięcie trwałych odkształceń oraz zgodnie z wymaganiami PN-88/H-01105 [5].

Stal zbrojeniowa nie jest zasadniczo zabezpieczana przed korozją w okresie przed wbudowaniem. Należy dążyć, by stal taka była magazynowana w miejscu nie narażonym na nadmierne zawilgocenie lub zanieczyszczenie.

Zabezpieczeniem przed nadmierną korozją stali zbrojeniowej, magazynowanej na otwartym powietrzu, może być powłoka wykonana z mleczka cementowego.

## **5. WYKONANIE ROBÓT**

### **5.1. Ogólne zasady wykonywania robót**

Ogólne zasady wykonywania robót podano w OST D-M-00.00.00 „Wymagania ogólne”[1], pkt 5.

### **5.2. Zasady wykonywania robót**

Sposób wykonania robót powinien być zgodny z dokumentacją projektową i ST. W przypadku braku wystarczających danych można korzystać z ustaleń podanych w niniejszej specyfikacji.

Podstawowe czynności przy wykonywaniu robót obejmują:

1. roboty przygotowawcze,
2. przygotowanie zbrojenia do ułożenia,
3. montaż zbrojenia,
4. łączenie prętów,
5. roboty wykończeniowe.

### **5.3. Roboty przygotowawcze**

Przed przystąpieniem do robót należy, na podstawie dokumentacji projektowej, ST lub wskazań Inżyniera:

- ustalić materiały niezbędne do wykonania robót,
- określić kolejność, sposób i termin wykonania robót.

Wykonawca przedstawi Inżynierowi do akceptacji projekt organizacji i harmonogram robót uwzględniający wszystkie warunki, w jakich będą wykonywane roboty

zbrojarskie, a także projekt technologiczny zbrojenia, w którym zostaną m.in. określone miejsca i sposób łączenia prętów, jeśli nie zostało to podane w dokumentacji projektowej.

#### 5.4. Przygotowanie zbrojenia

##### 5.4.1. Oczyszczenie zbrojenia

Pręty zbrojenia, przed ich ułożeniem w deskowaniu, należy oczyścić z zendry, luźnych płatków rdzy, kurzu i błota. Stal pokrytą rdzą oczyszcza się szczotkami ręcznie lub mechanicznie. Po oczyszczeniu należy sprawdzić wymiary przekroju poprzecznego prętów na zgodność z wymaganiami PN-82/H-93215 [4]. Stal tylko zabłoconą można zmyć strumieniem wody, a pręty oblodzone odmrażać strumieniem ciepłej wody. Stal narazoną na choćby chwilowe działanie słonej wody należy zmyć wodą słodką. Pręty zbrojenia zanieczyszczone tłuszczem (smary, oliwa) lub farbą olejną, należy opalać aż do całkowitego usunięcia zanieczyszczeń.

Możliwe są również inne sposoby czyszczenia stali zbrojeniowej akceptowane przez Inżyniera.

##### 5.4.2. Prostowanie zbrojenia

Pręty, używane do produkcji zbrojenia, powinny być proste. Dopuszczalna wielkość miejscowego wykrzywienia nie powinna przekraczać 4 mm; w przypadku większych odchyłek stal zbrojeniową należy prostować za pomocą kluczy, młotków, prostowników i wyciągarek.

##### 5.4.3. Cięcie i gięcie prętów

Cięcie prętów należy wykonywać przy maksymalnym wykorzystaniu materiałów. Wskazane jest sporządzenie w tym celu planu cięcia. Pręty ucinają się z dokładnością do 1 cm. Cięcie przeprowadza się przy pomocy mechanicznych noży. Dopuszcza się również cięcie palnikiem acetylenowym.

Gięcie prętów należy wykonywać zgodnie z dokumentacją projektową i normą PN-91/S-10042 [2]. Na zimno na budowie można wykonywać odgięcia prętów o średnicy  $d \leq 12$  mm.

Pręty o średnicy  $d > 12$  mm powinny być odginane z kontrolowanym podgrzewaniem.

Należy zwrócić uwagę przy odbiorze haków i odgięć na ich zewnętrzną stronę. Niedopuszczalne są tam pęknięcia powstałe podczas wyginania.

Walcówki i prętów nie należy zginać w strefie zgrzewania lub spawania. Minimalna odległość spoin od krzywizny odgięcia powinna wynosić 10 d.

W miejscach zagięć i załamań elementów konstrukcji, w których zagięciu ulegają jednocześnie wszystkie pręty zbrojenia rozciąganego, należy stosować średnicę zagięcia równą co najmniej 20 d. Wewnętrzna średnica odgięcia strzemion i prętów montażowych powinna spełniać warunki podane dla haków.

#### 5.5. Montaż zbrojenia

Rozstaw prętów zbrojenia powinien być zgodny z dokumentacją projektową i PN-91/S-10042 [2].

Układ zbrojenia w konstrukcji musi umożliwić jego dokładne otoczenie przez jednorodny beton. Po ułożeniu zbrojenia w deskowaniu, rozmieszczenie prętów względem siebie i względem deskowania nie może ulec zmianie. W konstrukcję można wbudować stal pokrytą co najwyżej nalotem nie łuszczącej się rdzy. Nie można wbudowywać stali zatłuszczonej smarami lub innymi środkami chemicznymi, zabrudzonej farbami, zabłoconej i oblodzonej, stali, która była wystawiona na działanie słonej wody.

Minimalna grubość otuliny zewnętrznej w świetle prętów i powierzchni przekroju elementu żelbetowego powinna być zgodna z dokumentacją projektową i powinna wynosić co najmniej:

- 0,7 m - dla zbrojenia głównego fundamentów i podpór masywnych,
- 0,055 m - dla strzemion fundamentów i podpór masywnych,
- 0,05 m - dla prętów głównych lekkich podpór i pali,
- 0,03 m - dla zbrojenia głównego dźwigarów,
- 0,025 m - dla strzemion dźwigarów głównych i zbrojenia płyt pomostów.

Dla właściwej grubości otulenia prętów betonem, należy stosować podkładowe dystansowe z tworzywa sztucznego, betonu lub zaprawy cementowej. Stosowanie innych sposobów zapewnienia otuliny, a szczególnie podkładek z prętów stalowych jest niedopuszczalne. Na wysokości ścian pionowych utrzymuje się konieczne otulenie za pomocą podkładek plastikowych pierścieniowych. Typ podkładek dystansowych powinien być zatwierdzony przez Inżyniera.

Szkielety zbrojenia powinny być, o ile możliwe, prefabrykowane na zewnątrz. W szkieletach tych węzły na przecięciach prętów powinny być połączone przez spawanie, zgrzewanie lub wiązanie na podwójny krzyż wyżarzonym drutem wiązałkowym o średnicy nie mniejszej niż 1,0 mm (przy średnicy prętów powyżej 12 mm o średnicy nie mniejszej niż 1,5 mm).

Układanie zbrojenia bezpośrednio na deskowaniu i podnoszenie na odpowiednią wysokość w trakcie betonowania jest niedopuszczalne.

Niedopuszczalne jest chodzenie i transportowanie materiałów po wykonanym szkielecie zbrojeniowym.

## 5.6. Łączenie prętów

### 5.6.1. Zasady łączenia prętów

Łączenie prętów należy wykonywać zgodnie z PN-91/S-10042 [2].

### 5.6.2. Łączenie prętów za pomocą spawania

Do zgrzewania i spawania prętów mogą być dopuszczeni tylko spawacze mający odpowiednie uprawnienia.

Nie należy spawać prętów zbrojeniowych w temperaturze niższej niż  $-5^{\circ}\text{C}$ .

Stal, w zależności od klasy, należy spawać przy zachowaniu warunków dodatkowych wg PN-89/H-84023.06 [3] albo aprobaty technicznej.

W mostowych obiektach drogowych dopuszcza się następujące rodzaje spawanych połączeń prętów:

- czołowe, elektryczne, oporowe,
- nakładkowe spoiny dwustronne - łukiem elektrycznym,
- nakładkowe spoiny jednostronne - łukiem elektrycznym,

- zakładkowe spoiny dwustronne - łukiem elektrycznym,
- zakładkowe spoiny jednostronne - łukiem elektrycznym,
- czołowe wzmocnione spoinami bocznymi z blachą półkolistą,
- czołowe wzmocnione jednostronną spoiną z płaskownikiem,
- czołowe wzmocnione dwustronną spoiną z płaskownikiem,
- zakładkowe wzmocnione jednostronną spoiną z płaskownikiem,
- czołowe wzmocnione dwustronną spoiną z miejscowym bokiem płaskownika.

Wymiary spoin i nośności połączeń spawanych należy przyjmować wg normy PN-91/S-10042 [2].

Miejsca spawania powinny być położone poza odcinkami krzywizn prętów. Minimalna odległość spoin od krzywizny odgięcia powinna wynosić 10 d.

### 5.6.3. Łączenie prętów na zakład bez spawania

Dopuszcza się łączenie na zakład bez spawania (wiązanie drutem) prętów prostych, prętów z hakami oraz zbrojenia wykonanego z drutów w postaci pętlic. Skrzyżowania prętów należy wiązać miękkim drutem lub spawać w ilości min. 30% skrzyżowań. Długości zakładów w połączeniach zbrojenia należy obliczać w zależności od ilości łączonych prętów w przekroju oraz ich wymaganej długości kotwienia wg normy PN-91/S-10042 [2].

Dopuszczalny procent prętów łączonych na zakład w jednym przekroju nie może być większy niż:

- dla prętów żebrowanych 50%,
- dla prętów gładkich 25%.

W jednym przekroju można łączyć na zakład bez spawania 100% dodatkowego zbrojenia poprzecznego, niepracującego. Odległość w świetle prętów łączonych w jednym przekroju nie powinna być mniejsza niż 2 d i niż 20 mm.

### 5.7. Kotwienie prętów

Rodzaje i długości kotwienia prętów w betonie w zależności od rodzaju stali i klasy betonu należy obliczać wg normy PN-91/S-10042 [2].

Minimalne długości kotwienia prętów prostych bez haków przyjmuje się:

- dla prętów gładkich ściskanych - 30 d,
- dla prętów żebrowanych ściskanych - 25 d,
- dla prętów gładkich rozciąganych - 50 d,
- dla prętów żebrowanych rozciąganych - 40 d.

Minimalne długości kotwienia prętów kl. A-I i A-II przed hakami i odgięciami przyjmuje się:

- dla prętów ściskanych ze stali kl. A-I i A-II - 20 d,
- dla prętów rozciąganych ze stali kl. A-I - 30 d,
- dla prętów rozciąganych ze stali kl. A-II - 25 d.

### 5.8. Roboty wykończeniowe

Roboty wykończeniowe powinny być zgodne z dokumentacją projektową i ST. Do robót wykończeniowych należą prace związane z dostosowaniem wykonanych robót do warunków budowy obiektu i roboty porządkujące.

## 6. KONTROLA JAKOŚCI ROBÓT

### 6.1. Ogólne zasady kontroli jakości robót

Ogólne zasady kontroli jakości robót podano w OST D-M-00.00.00 [1] „Wymagania ogólne”, pkt 6.

### 6.2. Badania przed przystąpieniem do robót

Przed przystąpieniem do robót Wykonawca powinien:

- uzyskać wymagane dokumenty, dopuszczające wyroby budowlane do obrotu i powszechnego stosowania (certyfikaty zgodności, deklaracje zgodności, aprobaty techniczne, ew. badania materiałów wykonane przez dostawców itp.), potwierdzające zgodność materiałów z wymaganiami pkt. 2 niniejszej specyfikacji,
- ew. wykonać własne badania właściwości materiałów przeznaczonych do wykonania robót, określone w pkt. 2 lub przez Inżyniera.

Wszystkie dokumenty oraz wyniki badań Wykonawca przedstawi Inżynierowi do akceptacji.

### 6.3. Kontrola zbrojenia, przed przystąpieniem do betonowania

#### 6.3.1. Kontrola materiałów

Kontrola jakości materiałów polega na sprawdzeniu jakości materiałów na zgodność z dokumentacją projektową oraz podanymi wyżej wymaganiami. Zbrojenie podlega odbiorowi jak dla robót zanikających.

Przy odbiorze stali dostarczonej na budowę, każdorazowo, zgodnie z normą PN-82/H-93215 [4] należy sprawdzić:

- zgodność zamówienia materiału z przywieszkami i atestami stali,
- stan powierzchni prętów,
- wymiary przekroju poprzecznego i długości prętów.

Nie ma konieczności badania stali zbrojeniowej spełniającej wymagania wg PN-91/S-10042 [2]. W przypadku wątpliwości, dla partii stali (poszczególnych średnic) wbudowywanej w podpory i ustrój nośny, po komisyjnym pobraniu próbek, Inżynier zadecyduje, a Wykonawca zleci do jednostki badawczej wykonanie badania:

- sprawdzenie masy (kg/m),
- granicy plastyczności  $R_e$  (MPa),
- wytrzymałości na rozciąganie  $R_m$  (MPa),
- wydłużenia  $A_5$  (%),
- zginania na zimno.

W przypadku wyników badań odbiegających od normy, należy odesłać partię stali z budowy.

W przypadku przewidywanego łączenia prętów przez spawanie w niskiej temperaturze należy zbadać stal na udarność. Nie należy spawać prętów zbrojeniowych w temperaturze niższej niż  $-5^{\circ}\text{C}$ .

### 6.3.2. Kontrola zbrojenia w trakcie montażu

Kontrola zbrojenia, przed przystąpieniem do betonowania, musi być dokonana przez Inżyniera i fakt ten potwierdzony wpisem do dziennika budowy. Inżynier winien stwierdzić zgodność ułożonego zbrojenia z dokumentacją projektową i odpowiednimi normami w zakresie gatunku i ilości prętów, ich średnic, długości i rozstawu oraz zakotwień, prawidłowego otulenia i pewności utrzymania położenia prętów w trakcie betonowania.

Przedmiotem sprawdzenia powinny być:

- średnice i ilości prętów,
- rozstaw prętów,
- rozstaw strzemion,
- odchylenie od przewidzianego projektem nachylenia,
- długość prętów,
- położenie miejsc zakończeń lub odgięć oraz zakotwień prętów,
- wielkość otulin zewnętrznych,
- powiązanie (połączenia) zbrojenia między sobą,
- pewności utrzymania położenia prętów w trakcie betonowania.

Dopuszczalne tolerancje:

- różnice w rozstawie między prętami głównymi nie powinny przekraczać  $\pm 0,5$  cm,
- różnice w rozstawie prętów w świetle nie powinny przekraczać  $\pm 1,0$  cm,
- odstęp od czoła elementu lub konstrukcji nie może się różnić od projektowanego o więcej niż  $\pm 1,0$  cm,
- długość pręta między odgięciami nie powinna się różnić od projektowanej o więcej niż  $\pm 1,0$  cm,
- rozstaw strzemion wzdłuż belek nie powinien różnić się więcej niż  $\pm 2,0$  cm,
- odchylenie pręta od przewidzianego nachylenia względem poziomu nie powinno przekraczać 3%,
- różnica w wymiarach oczek siatki nie powinna przekraczać  $\pm 0,5$  cm,
- otuliny zewnętrzne powinny być utrzymane w granicach wymagań projektowych z tolerancją dodatnią 0,5 cm,
- liczba uszkodzonych skrzyżowań w dostarczonych na budowę siatkach nie powinna przekraczać 20% wszystkich skrzyżowań (25% na jednym pręcie),
- odchylenie strzemion od linii prostopadłej do zbrojenia głównego nie powinno przekraczać 3%,
- miejscowe wykrzywienie pręta nie może przekraczać  $\pm 0,5$  cm.

Wykrycie w wykonanym elemencie ewentualnych nieprawidłowości obciąża Wykonawcę robót, niezależnie od dokonanych uprzednio odbiorów.

## 7. OBMIAR ROBÓT

### 7.1. Ogólne zasady obmiaru robót

Ogólne zasady obmiaru robót podano w OST D-M-00.00.00 „Wymagania ogólne” [1], pkt 7.



## 7.2. Jednostka obmiarowa

Jednostką obmiarową jest 1 kilogram wykonanego zbrojenia ze stali danej klasy, zgodnie z dokumentacją projektową. Do obliczania należności przyjmuje się teoretyczną ilość (kg) zmontowanego zbrojenia, tj. łączną teoretyczną długość prętów poszczególnych średnic pomnożoną odpowiednio przez ich masę jednostkową w kg/m. Nie uwzględnia się zwiększonej ilości materiału w wyniku stosowania przez Wykonawcę prętów o średnicach większych od wymaganych w dokumentacji projektowej.

W ST należy podać, czy do ilości jednostek obmiarowych wlicza się stal użytą na zakłady przy łączeniu prętów, przekładek montażowych i drutu wiązałkowego.

## 8. ODBIÓR ROBÓT

### 8.1. Ogólne zasady odbioru robót

Ogólne zasady odbioru robót podano w OST D-M-00.00.00. „Wymagania ogólne” [1], pkt. 8.

Roboty uznaje się za wykonane zgodnie z dokumentacją projektową, ST i wymaganiami Inżyniera, jeżeli wszystkie pomiary i badania z zachowaniem tolerancji wg punktu 6 dały wyniki pozytywne.

### 8.2. Odbiór robót zanikających i ulegających zakryciu

Odbiorowi robót zanikających i ulegających zakryciu podlegają:

- zgodność wykonania zbrojenia z dokumentacją projektową, pod względem gatunków stali, średnic i kształtów prętów,
- zgodności z dokumentacją projektową liczby prętów w poszczególnych przekrojach,
- usytuowania zbrojenia równoległe do kierunku pracy prętów,
- rozstawu prętów głównych i strzemion,
- prawidłowości wykonania haków, złącz i długości zakotwień prętów,
- zachowania wymaganej projektem otuliny zbrojenia,
- czystości zbrojenia w elemencie, a także niezmienności układu zbrojenia.

Odbiór tych robót powinien być zgodny z wymaganiami pktu 8.2 OST D-M-00.00.00 „Wymagania ogólne” [1] oraz niniejszej OST.

## 9. PODSTAWA PŁATNOŚCI

### 9.1. Ogólne ustalenia dotyczące podstawy płatności

Ogólne ustalenia dotyczące podstawy płatności podano w OST D-M-00.00.00 „Wymagania ogólne” [1], pkt 9.

### 9.2. Cena jednostki obmiarowej

Cena jednostkowa wykonania robót obejmuje:

- prace pomiarowe i roboty przygotowawcze,
- oznakowanie robót,
- dostarczenie materiałów i sprzętu,
- dostarczenie projektu technologicznego zbrojenia,

- oczyszczenie, wyprostowanie, wygięcie i przycinanie prętów stalowych,
- łączenie prętów, w tym spawanie „na styk” lub „na zakład” (ewentualnie z uwzględnieniem stali zużytej na zakłady),
- montaż zbrojenia przy użyciu drutu wiązałkowego w deskowaniu, zgodnie z dokumentacją projektową i niniejszą OST,
- wykonanie badań i pomiarów,
- oczyszczenie terenu robót z odpadów zbrojenia, stanowiących własność Wykonawcy i usunięcie ich poza pas drogowy.

Cena jednostkowa uwzględnia również budowę i rozbiórkę pomostów roboczych potrzebnych do montażu zbrojenia.

Wszystkie roboty powinny być wykonane według wymagań dokumentacji projektowej, ST i niniejszej specyfikacji technicznej.

### 9.3. Sposób rozliczenia robót tymczasowych i prac towarzyszących

Cena wykonania robót określonych niniejszą OST obejmuje:

- roboty tymczasowe, które są potrzebne do wykonania robót podstawowych, ale nie są przekazywane Zamawiającemu i są usuwane po wykonaniu robót podstawowych,
- prace towarzyszące, które są niezbędne do wykonania robót podstawowych, niezaliczane do robót tymczasowych.

## 10. PRZEPISY ZWIĄZANE

### 10.1. Ogólne specyfikacje techniczne (OST)

1. D-M-00.00.00 Wymagania ogólne

### 10.2. Normy

2. PN-91/S-10042 Obiekty mostowe. Konstrukcje betonowe, żelbetowe i sprężone. Projektowanie.
3. PN-89/H-84023.06 Stal określonego zastosowania. Stal do zbrojenia betonu. Gatunki
4. PN-82/H-93215 Walcówka i pręty stalowe do zbrojenia betonu
5. PN-88/H-01105 Stal. Półwyroby i wyroby hutnicze. Pakowanie, przechowywanie i transport

**SZCZEGÓŁOWA SPECYFIKACJA TECHNICZNA**

**M – 13.02.00**

**BETON NIEKONSTRUKCYJNY  
W OBIEKCIE MOSTOWYM**

Lunsko, kwiecień 2014 r.

---

<b>SPIS TREŚCI</b>	
<b>1. WSTĘP</b> .....	<b>3</b>
<b>2. MATERIAŁY</b> .....	<b>3</b>
<b>3. SPRZĘT</b> .....	<b>8</b>
<b>4. TRANSPORT</b> .....	<b>8</b>
<b>5. WYKONANIE ROBÓT</b> .....	<b>9</b>
<b>6. KONTROLA JAKOŚCI ROBÓT</b> .....	<b>11</b>
<b>7. OBMIAR ROBÓT</b> .....	<b>13</b>
<b>8. ODBIÓR ROBÓT</b> .....	<b>13</b>
<b>9. PODSTAWA PŁATNOŚCI</b> .....	<b>13</b>
<b>10. PRZEPISY ZWIĄZANE</b> .....	<b>14</b>

---

#### **NAJWAŻNIEJSZE OZNACZENIA I SKRÓTY**

OST	- ogólna specyfikacja techniczna
ST	- specyfikacja techniczna wykonania i odbioru robót budowlanych
IBDiM	- Instytut Badawczy Dróg i Mostów

## **1. WSTĘP.**

### **1.1. Przedmiot SST.**

Przedmiotem niniejszej szczegółowej specyfikacji technicznej (SST) są wymagania dotyczące wykonania i odbioru robót budowlanych, związanych z wykonaniem oraz ułożeniem betonu niekonstrukcyjnego klasy poniżej B25, w drogowych obiektach inżynierskich.

### **1.2. Zakres stosowania SST.**

Szczegółowa specyfikacja techniczna (SST) jest materiałem pomocniczym do opracowania dokumentacji przetargowej, wykonania robót i ich odbioru przy realizacji zadania pt: „Remont mostu drogowego nr: JN1024824 i przebudowa drogi dojazdowej w m. Chichy w ciągu drogi powiatowej nr: 1042F w km: 2+184,06 do km: 2+404,22”.

### **1.3. Zakres robót objętych SST.**

Ustalenia zawarte w niniejszej specyfikacji dotyczą zasad prowadzenia robót związanych z wykonaniem i odbiorem betonu niekonstrukcyjnego klasy poniżej B25, oraz ułożeniu go w niekonstrukcyjnych elementach (jak podłoże ław fundamentowych, podwalina umocnienia stożka przyczółka, nadbeton i inne) drogowych obiektów inżynierskich.

### **1.4. Określenia podstawowe.**

**1.4.1.** Beton niekonstrukcyjny – beton w elementach obiektu mostowego, ustalonych w dokumentacji projektowej, o wytrzymałości mniejszej niż wytrzymałość betonu klasy B 25.

**1.4.2.** Pozostałe określenia podstawowe są zgodne z obowiązującymi, odpowiednimi polskimi normami i z definicjami podanymi w OST D-M-00.00.00 „Wymagania ogólne” [1] pkt 1.4 oraz z OST M-13.01.00 „Beton konstrukcyjny w obiekcie mostowym” [2].

### **1.5. Ogólne wymagania dotyczące robót**

Ogólne wymagania dotyczące robót podano w OST D-M-00.00.00 „Wymagania ogólne” [1], pkt 1.5.

## **2. MATERIAŁY**

### **2.1. Szczegółowe wymagania dotyczące materiałów**

Ogólne wymagania dotyczące materiałów, ich pozyskiwania i składowania, podano w OST D-M-00.00.00 „Wymagania ogólne” [1] pkt 2.

Dla betonu niekonstrukcyjnego, tzn. klasy niższej niż B25, stosowanego w drogowych obiektach inżynierskich nie obowiązują wymagania podane w Rozporządzeniu Ministra Transportu i Gospodarki Morskiej z dnia 30 maja 2000 r. w sprawie warunków technicznych, jakim powinny odpowiadać drogowe obiekty inżynierskie i ich usytuowanie [16]. Beton powinien być wykonany zgodnie z zasadami podanymi w PN-88/B-06250 [14].

## 2.2. Wytrzymałość betonu

Beton powinien mieć wytrzymałość określoną klasą zgodną z dokumentacją projektową.

## 2.3. Składniki mieszanki betonowej

### 2.3.1. Cement

Do wykonania betonu klasy poniżej B25 powinien być stosowany cement portlandzki CEM I niskoalkaliczny klasy 32,5 N spełniający wymagania normy PN-EN 197-1:2002 [3].

Dopuszczalne jest stosowanie jedynie cementu czystego (bez dodatków).

Przed użyciem cementu do wykonania mieszanki betonowej należy przeprowadzić kontrolę obejmującą:

- oznaczenie czasu wiązania wg PN-EN 196-3:1996 [5],
- oznaczenie zmiany objętości wg PN-EN 196-3:1996 [5].

Wyniki badań powinny być zgodne z wymaganiami dla cementu klasy 32,5 N podanymi w normie PN-EN 197-1:2002 [3].

Nie dopuszcza się występowania grudek nie dających się rozgnieść w palcach.

Cement należy przechowywać w sposób zgodny z postanowieniami PN-EN 197-1:2002 [3] oraz BN-88/6731-08 [6].

Do każdej partii dostarczonego cementu musi być dołączone świadectwo jakości (atest) wraz z wynikami badań z uwzględnieniem wymagań ST. Każda partia cementu przed jej użyciem do betonu musi uzyskać akceptację Inżyniera.

### 2.3.2. Kruszywo

Kruszywo do wykonania betonu klasy poniżej B25 powinno być marki nie mniejszej niż 20 i odpowiadać wymaganiom normy PN-86/B-06712 [7] dla kruszyw mineralnych. Ponadto kruszywo powinno spełniać poniższe wymagania:

- jako kruszywo grube powinien być stosowany żwir o maksymalnym wymiarze ziarna nie większym niż 31,5 mm,
- łączne uziarnienie kruszywa powinno mieścić się w granicach podanych na rysunku 1,
- przy ustalaniu proporcji kruszyw frakcji piaskowej i grubszych należy uwzględnić wymagania pktu 2.4,
- ziarna kruszywa nie powinny być większe niż 1/3 najmniejszego przekroju poprzecznego elementu i 3/4 odległości w świetle między prętami zbrojenia, leżącymi w jednej płaszczyźnie prostopadłej do kierunku betonowania.

Rysunek 1. Graniczne krzywe uziarnienia kruszywa 0÷31,5 mm (dla betonu klasy poniżej B25)

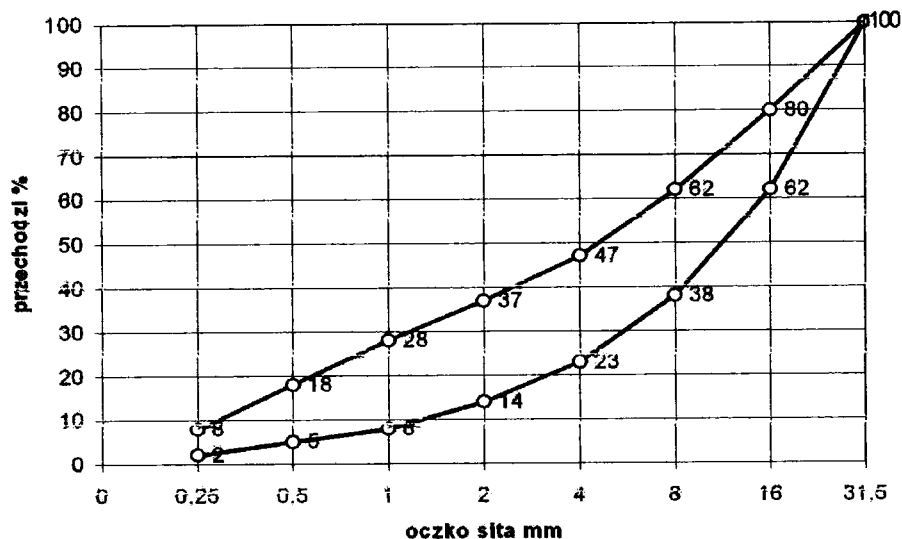

Przed użyciem poszczególnych partii kruszywa do betonu konieczna jest akceptacja Inżyniera, która powinna być wydana na podstawie:

- a) świadectwa jakości kruszywa wystawionego przez dostawcę (deklaracji lub certyfikatu zgodności z PN-86/B-06712 [7]) i zawierającego wyniki pełnych badań zgodnie z PN-86/B-06712 [7] oraz okresowo wynik badania specjalnego dotyczącego reaktywności alkalicznej,
- b) przeprowadzonych na budowie badań kruszywa obejmujących:
  - oznaczenie składu ziarnowego wg PN-EN 933-1:2000 [8],
  - oznaczenie kształtu ziarn wg PN-EN 933-4:2001 [9] (dotyczy kruszywa grubego),
  - oznaczenie zawartości zanieczyszczeń obcych wg PN-76/B-06714.12 [10],
  - oznaczenie zawartości grudek gliny (oznaczać jak zawartość zanieczyszczeń obcych),
  - oznaczenie zawartości pyłów mineralnych wg PN-78/B-06714.13 [11],
  - należy prowadzić bieżącą kontrolę wilgotności kruszywa wg PN-771097-6:2000 [12] oraz stałości zawartości frakcji 0 ÷ 2 mm dla korygowania recepty roboczej betonu.

W przypadku, gdy kontrola wykaże niezgodność cech danego kruszywa z wymaganiami PN-86/B-06712 [7], użycie takiego kruszywa może nastąpić po jego uszlachetnieniu, np. przez dodatek odpowiednich frakcji kruszywa.

### 2.3.3. Woda zarobowa do betonu

Wodę zarobową do betonu należy czerpać z wodociągów miejskich. Stosowanie wody wodociągowej nie wymaga badań. Woda zarobowa dla betonu powinna odpowiadać wymaganiom normy PN-EN 1008:2004[13].

#### 2.3.4. Domieszki i dodatki do betonu

Dopuszcza się zastosowanie domieszek i dodatków do betonu pod warunkiem przeprowadzenia kontroli skutków ubocznych, takich jak: zmniejszenie wytrzymałości, zwiększenie nasiąkliwości i skurczu po stwardnieniu betonu. Należy też ocenić wpływy domieszek na zmniejszenie trwałości betonu. Ze względu na wymaganie osiągnięcia przez beton określonego stopnia mrozoodporności należy stosować domieszki napowietrzające.

Dla zastosowanej domieszki Wykonawca powinien przedstawić aprobatę techniczną wydaną przez IBDiM oraz atest producenta.

#### 2.4. Skład mieszanki betonowej

##### 2.4.1. Ustalanie składu mieszanki betonowej

Skład mieszanki betonowej powinien być ustalony zgodnie z ST oraz normą PN-88/B-06250 [14] tak, aby przy najmniejszej ilości wody zapewnić szczelne ułożenie mieszanki w wyniku zagęszczania przez wibrowanie. Skład mieszanki betonowej ustala laboratorium Wykonawcy lub wytwórni betonów i wymaga on zatwierdzenia przez Inżyniera.

Skład mieszanki betonowej powinien być ustalony zgodnie z następującymi zasadami:

- 1) skład mieszanki betonowej powinien przy najmniejszej ilości wody zapewnić szczelne ułożenie mieszanki w wyniku zagęszczania przez wibrowanie,
- 2) wartość stosunku w/c powinna być nie większa niż 0,6 dla betonu narażonego bezpośrednio na działanie czynników atmosferycznych i niż 0,55 dla betonu narażonego na stały dostęp wody przed zamarznięciem,
- 3) odpowiednią urabialność mieszanki uzyskuje się przez dobór konsystencji mieszanki oraz dobór odpowiedniej ilości zaprawy i łącznej ilości cementu i frakcji kruszywa poniżej 0,125 mm:
  - konsystencja mieszanki nie powinna być rzadsza od plastycznej od 7s do 13 s (K-3 wg PN-88/B-06250 [14]), sprawdzona aparatem Ve-Be lub od 2 cm do 5 cm wg metody stożka opadowego. Dopuszcza się badanie stożkiem opadowym wyłącznie w warunkach budowy. Różnice między założoną konsystencją mieszanki, a kontrolowaną nie mogą przekroczyć  $\pm 20\%$  wartości wskaźnika Ve-Be i  $\pm 10$  mm przy pomiarze stożkiem opadowym.
  - ilość zaprawy i łączną ilość cementu i frakcji kruszywa poniżej 0,125 mm podano w tablicy 1.



Tablica 1. Ilość zaprawy, cementu i kruszywa zapewniające urabialność mieszanki betonowej

Rodzaj elementu	Zalecana ilość zaprawy w $\text{dm}^3$ na $1 \text{ m}^3$ mieszanki betonowej	Najmniejsza suma objętości absolutnych cementu i ziarn kruszywa poniżej 0,125 mm, w $\text{dm}^3$ na $1 \text{ m}^3$ mieszanki betonowej
Żelbetowe i betonowe elementy i konstrukcje o najmniejszym wymiarze przekroju większym niż 60 mm i kruszywem do 31,5 mm	450 ÷ 550	80

- 4) stosunek poszczególnych frakcji kruszywa grubego ustalany doświadczalnie powinien odpowiadać najmniejszej jamistości. Zawartość powietrza w mieszance betonowej, badana metodą ciśnieniową wg PN-88/B-06250 [14], nie powinna przekraczać:
- wartości 2 % w przypadku niestosowania domieszek napowietrzających,
  - przedziałów wartości podanych w tablicy 2 w przypadku stosowania domieszek napowietrzających,

Tablica 2. Zawartość powietrza w mieszance betonowej z domieszkami napowietrzającymi

Lp.	Rodzaj betonu	Zawartość powietrza w %, przy uziarnieniu kruszywa 0 ÷ 31,5 mm
1	Beton narażony na czynniki atmosferyczne	3 ÷ 5
2	Beton narażony na stały dostęp wody, przed zamarznięciem	4 ÷ 6

- 5) maksymalne ilości cementu nie powinny przekraczać  $450 \text{ kg/m}^3$ . Dopuszcza się przekroczenie tej ilości o 10 % w uzasadnionych przypadkach za zgodą Inżyniera.
- Najmniejsza dopuszczalna ilość cementu na  $1 \text{ m}^3$  mieszanki betonowej wynosi:
- dla betonu narażonego bezpośrednio na działanie czynników atmosferycznych: 270 kg (dla betonu zbrojonego) i 250 kg (dla betonu niezbrojonego),
  - dla betonu narażonego na stały dostęp wody, przed zamarznięciem: 270 kg,
- 6) recepta mieszanki betonowej może być ustalona dowolną metodą doświadczalną lub obliczeniowo-doświadczalną, zapewniającą uzyskanie betonu o wymaganych właściwościach. Przy projektowaniu składu mieszanki betonowej zagęszczanej przez wibrowanie i dojrzewającej w warunkach naturalnych (średnia temperatura dobowa nie niższa niż  $10^\circ \text{C}$ ), średnią wymaganą wytrzymałość na ściskanie należy określić jako równą  $1,3 R_b^G$ .

#### 2.4.2. Wymagane właściwości betonu

Jeżeli ST nie podaje inaczej, beton powinien spełniać wymagania zestawione w tablicy 3.

Tablica 3. Wymagane właściwości betonu

Lp.	Cecha	Wymaganie	Metoda badań wg
1	Nasiąkliwość	Do 5 %	PN-88/B-06250 [15]
2	Wodoszczelność	Większa od 0,8 MPa (W8)	PN-88/B-06250 [15]
3	Mrozoodporność	Ubytek masy nie większy od 5%. Spadek wytrzymałości nie większy od 20 % po 150 cyklach zamrażania i odmrażania (F150)	PN-88/B-06250 [15]

W przypadku zastosowania dodatków i domieszek badanie odporności na działanie mrozu powinno być wykonane wg PN-88/B-06250 [14], z zastosowaniem wody oraz 2% roztworu solnego (NaCl), na oddzielnych próbkach.

Uwaga:

Dla betonu podłoża, którego zadaniem jest jedynie ochrona zbrojenia fundamentów przed zanieczyszczeniem gruntem, powyższe wymagania mogą być odpowiednio zmniejszone w ST lub dokumentacji projektowej. W podobny sposób mogą być obniżone wymagania dla betonu niekonstrukcyjnego w innych, mniej odpowiedzialnych elementach obiektu.

### 3. SPRZĘT

#### 3.1. Ogólne wymagania dotyczące sprzętu

Ogólne wymagania dotyczące sprzętu podano w OST D-M-00.00.00 „Wymagania ogólne” [1], pkt 3.

#### 3.2. Sprzęt do wykonania robót

Sprzęt do wykonania robót powinien spełniać wymagania podane w OST M-13.01.00 [2], pkt 3.

### 4. TRANSPORT

#### 4.1. Ogólne wymagania dotyczące transportu

Ogólne wymagania dotyczące transportu podano w OST D-M-00.00.00 „Wymagania ogólne” [1], pkt 4.

#### 4.2. Transport i przechowywanie składników mieszanki betonowej

Transport i przechowywanie składników mieszanki betonowej powinny być zgodne z wymaganiami podanymi w OST M-13.01.00 [2], pkt 4.2 i 4.3.

#### 4.3. Ogólne zasady transportu masy betonowej

Zasady transportu mieszanki betonowej powinny być zgodne z wymaganiami podanymi w OST M-13.01.00 [2].

## 5. WYKONANIE ROBÓT

### 5.1. Ogólne zasady wykonywania robót

Ogólne zasady wykonywania robót podano w OST D-M-00.00.00 „Wymagania ogólne” [1], pkt 5.

### 5.2. Zalecenia ogólne

#### 5.2.1. Zgodność wykonywania robót z dokumentacją

Sposób wykonania robót powinien być zgodny z dokumentacją projektową, ST i z wymaganiami normy PN-88/B-06250 [14] oraz dokumentacją technologiczną dostarczoną przez Wykonawcę i zatwierdzoną przez Inżyniera.

Dokumentacja technologiczna dostarczona przez Wykonawcę powinna zawierać projekt organizacji i harmonogram robót uwzględniający wszystkie warunki, w jakich będą wykonywane roboty betoniarskie, ewentualne projekty wykonawcze deskowań, projekt technologiczny betonowania.

Projekt technologiczny betonowania powinien obejmować:

- wybór składników betonu,
- opracowanie receptur laboratoryjnych i roboczych,
- sposób wytwarzania mieszanki betonowej,
- sposób transportu mieszanki betonowej,
- kolejność i sposób betonowania,
- wskazanie przerw roboczych i sposobu łączenia betonu w przerwach,
- sposób pielęgnacji betonu,
- warunki rozformowania elementu konstrukcji,
- zestawienie koniecznych badań.

#### 5.2.2. Zakres robót

Podstawowe czynności przy wykonywaniu robót obejmują:

1. roboty przygotowawcze (w tym wykonanie deskowań),
2. wytworzenie mieszanki betonowej,
3. podawanie, układanie i zagęszczanie mieszanki betonowej,
4. pielęgnację betonu,
5. rozbiórkę deskowań,
6. wykańczanie powierzchni betonu,
7. roboty wykończeniowe.

### 5.3. Roboty przygotowawcze

Przed przystąpieniem do robót betoniarskich, powinna być stwierdzona przez Inżyniera prawidłowość wykonania wszystkich robót poprzedzających betonowanie, a w szczególności:

- prawidłowość wykonania deskowań,
- prawidłowość wykonania zbrojenia, jeśli występuje,
- zgodność rzędnych z dokumentacją projektową,
- czystość deskowania oraz obecność wkładek dystansowych zapewniających wymaganą wielkość otuliny (w przypadku betonu zbrojonego),

- przygotowanie powierzchni betonu uprzednio ułożonego w miejscu przerwy roboczej,
- prawidłowość wykonania wszystkich robót zanikających,
- prawidłowość rozmieszczenia i niezmienność kształtu elementów wbudowywanych w betonową konstrukcję (np. marki),
- gotowość sprzętu i urządzeń do prowadzenia betonowania.

W uzasadnionych przypadkach Wykonawca dostarczy projekt techniczny deskowań wykonany w oparciu o rysunki zawarte w dokumentacji projektowej lub wg własnego opracowania. Ustalona konstrukcja deskowań powinna być sprawdzona na siły wywołane parciem świeżej masy betonowej i uderzenia przy jej wylewaniu z pojemników z uwzględnieniem szybkości betonowania i sposobu zagęszczenia.

Konstrukcja deskowania powinna spełniać następujące warunki:

- zapewniać odpowiednią sztywność i niezmienność kształtu konstrukcji,
- zapewniać wykończenie powierzchni betonu, zgodnie z wymaganiami dokumentacji projektowej (w przypadku elementów widocznych),
- zapewniać odpowiednią szczelność,
- wykazywać odporność na deformację pod wpływem warunków atmosferycznych,
- powierzchnie deskowań stykające się z betonem powinny być pokryte warstwą specjalnego oleju do form, zaakceptowanego przez Inżyniera.

Deskowania powinny zapewniać wykonanie elementów betonowych z dokładnością  $\pm 1$  cm.

#### **5.4. Wytwarzanie mieszanki betonowej**

Wytwarzanie mieszanki betonowej powinno się odbywać zgodnie z zasadami podanymi w OST M-13.01.00 [2] pkt 5.4.

#### **5.5. Podawanie i układanie mieszanki betonowej**

Zasady podawania i układania mieszanki betonowej, w tym roboty przygotowawcze, układanie i zagęszczanie, dostosowanie do warunków atmosferycznych w trakcie betonowania oraz pielęgnacja betonu powinny być zgodne z OST M-13.01.00 [2], pkt 5.5.

#### **5.6. Rozbiórka deskowań**

Rozformowanie konstrukcji może nastąpić po osiągnięciu przez beton pełnej wytrzymałości projektowej i po okresie dojrzewania określonym w ST i dokumentacji projektowej.

#### **5.7. Wykańczanie powierzchni betonu**

Powierzchnie betonu w elementach niekonstrukcyjnych powinny być odpowiednio wykańczane wtedy, jeżeli dokumentacja projektowa lub ST stawiają takie warunki. W takich przypadkach, powierzchnie należy wykańczać zgodnie z OST M-13.01.00 [2] pkt 5.8.

### 5.8. Roboty wykończeniowe

Roboty wykończeniowe powinny być zgodne z dokumentacją projektową i ST. Do robót wykończeniowych należą prace związane z dostosowaniem wykonanych robót do istniejących warunków terenowych, takie jak:

- odtworzenie elementów czasowo usuniętych,
- roboty porządkujące otoczenie terenu robót.

## 6. KONTROLA JAKOŚCI ROBÓT

### 6.1. Ogólne zasady kontroli jakości robót

Ogólne zasady kontroli jakości robót podano w OST D-M-00.00.00 [1] „Wymagania ogólne”, pkt 6.

### 6.2. Badania przed przystąpieniem do robót

Przed przystąpieniem do robót Wykonawca powinien:

- a) uzyskać wymagane dokumenty, dopuszczające wyroby budowlane do obrotu i powszechnego stosowania (certyfikaty zgodności, deklaracje zgodności, aprobaty techniczne, ew. badania materiałów wykonane przez dostawców itp.) i na ich podstawie sprawdzić właściwości zastosowanych materiałów na zgodność z wymaganiami podanymi w ST,
- b) wykonać własne badania właściwości materiałów przeznaczonych do wykonania robót, określone w pkt 2 lub przez Inżyniera.

Wszystkie dokumenty oraz wyniki badań Wykonawca przedstawia Inżynierowi do akceptacji.

### 6.3. Badania składników mieszanki betonowej

Bezpośrednio przed użyciem cementu do wykonania mieszanki betonowej należy przeprowadzić kontrolę obejmującą:

- oznaczenie czasu wiązania wg PN-EN 196-3:1996 [5],
- oznaczenie zmiany objętości wg PN-EN 196-3:1996 [5],
- obecności grudek gliny.

Wyniki badań powinny odpowiadać wymaganiom podanym w tablicy 4.

Tablica 4. Wymagania dla cementu

Klasa cementu	Wytrzymałość na ścislenie, MPa,			Początek czasu wiązania, min	Stałość objętości (rozszerzalność), mm
	wczesna		normowa, po 28 dniach		
	po 2 dniach	po 7 dniach			
Klasa 32,5	-	≥ 16	≥ 32,5 ≤ 52,5	≥ 75	≤ 10

Nie dopuszcza się obecności grudek gliny.

W przypadku gdy:

- czas wiązania lub zmiany objętości nie odpowiadają PN-EN 196-3:1996 [5],
- cement przechowywany jest niezgodnie z postanowieniami PN-EN 197-1:2002 [3],

- okres przechowywania cementu jest dłuższy niż podano w PN-EN 197-1:2002 [3], obowiązuje oznaczenie wytrzymałości cementu na ściskanie wg PN-EN 196-1:1996 [4]

Przed użyciem kruszywa do wykonania mieszanki betonowej, dla każdej dostarczonej partii, należy przeprowadzić kontrolę obejmującą:

- oznaczenie składu ziarnowego wg PN-EN 933-1:2000 [8],
- oznaczenie kształtu ziarn wg PN-EN 933-4:2001 [9] (dotyczy kruszywa grubego),
- oznaczenie zawartości zanieczyszczeń obcych wg PN-76/B-06714.12 [10],
- oznaczenie zawartości grudek gliny (oznaczają jak zawartość zanieczyszczeń obcych),
- oznaczenie zawartości pyłów mineralnych wg PN-78/B-06714.13 [11].

Wyniki badań powinny być zgodne z wymaganiami podanymi w PN-86/B-06712 [7] dla żwiru marki 20.

Przed użyciem wody do wykonania mieszanki betonowej oraz w przypadku stwierdzenia zanieczyszczeń należy przeprowadzić badania zgodnie z PN-B-32250 [14].

Dodatki i domieszki do betonu należy badać zgodnie z ich aprobatą techniczną wydaną przez IBDiM.

Wszystkie dokumenty oraz wyniki badań Wykonawca przedstawi Inżynierowi do akceptacji.

#### 6.4. Kontrola jakości mieszanki betonowej i betonu

Kontroli podlegają następujące właściwości mieszanki betonowej:

- konsystencja mieszanki betonowej,
  - zawartość powietrza w mieszance betonowej,
- oraz betonu:
- wytrzymałość betonu na ściskanie,
  - nasiąkliwość betonu,
  - odporność betonu na działanie mrozu,
  - przepuszczalność wody przez beton.

Zwraca się uwagę na konieczność wykonania planu kontroli jakości betonu zawierającego m.in. szczegółowe określenie liczebności i terminów pobierania próbek do kontroli jakości mieszanki i betonu. Plan kontroli jakości betonu podlega akceptacji Inżyniera.

Kontrolę jakości mieszanki betonowej i betonu należy przeprowadzać zgodnie z PN-88/B-06250 [14] oraz OST M-13.01.00 pkt 6.3. Wyniki kontroli powinny być zgodne z pkt 2.4 niniejszej OST.

#### 6.5. Tolerancje wymiarów

Jeżeli ST i dokumentacja projektowa nie przewidują inaczej, to wymiary elementów nie powinny różnić się od projektowanych więcej niż o 1,0 cm.

#### 6.6. Kontrola deskowań

Każde deskowanie powinno podlegać odbiorowi. Przedmiotem kontroli w czasie odbioru powinny być:

- rodzaj użytego materiału na zgodność z projektem technologicznym,
- szczelność deskowań w płaszczyznach i narożach,

- poziom górnej krawędzi i powierzchni deskowań przed betonowaniem i po nim oraz porównanie z poziomem wymaganym.

Deskowania w czasie betonowania powinny być przedmiotem kontroli geodezyjnej w nawiązaniu do niezależnych reperów.

#### **6.7. Kontrola wykończenia powierzchni betonowych**

Jeżeli dokumentacja projektowa oraz ST nie przewidują inaczej, wszystkie widoczne powierzchnie betonowe powinny być gładkie i mieć jednolitą barwę i fakturę. Na powierzchniach tych nie mogą być widoczne żadne zabrudzenia, przebarwienia czy inne wady pozostawione przez wewnętrzną wykładzinę deskowań, która powinna być odpowiednio przymocowana do deskowania. Wszystkie nieprawidłowości wykończenia powierzchni muszą być naprawione przez Wykonawcę.

### **7. OBMIAR ROBÓT**

#### **7.1. Ogólne zasady obmiaru robót**

Ogólne zasady obmiaru robót podano w OST D-M-00.00.00 „Wymagania ogólne” [1], pkt 7.

#### **7.2. Jednostka obmiarowa**

Jednostką obmiarową jest m<sup>3</sup> (metr sześcienny) wbudowanego betonu danej klasy.

### **8. ODBIÓR ROBÓT**

#### **8.1. Ogólne zasady odbioru robót**

Ogólne zasady odbioru robót podano w OST D-M-00.00.00 „Wymagania ogólne” [1], pkt 8.

Roboty uznaje się za wykonane zgodnie z dokumentacją projektową, ST i wymaganiami Inżyniera, jeżeli wszystkie pomiary i badania z zachowaniem tolerancji wg punktu 6 dały wyniki pozytywne.

#### **8.2. Odbiór robót zanikających i ulegających zakryciu**

Odbiorowi robót zanikających i ulegających zakryciu podlegają:

- wykonanie deskowań,
- wykonanie betonu w konstrukcjach ulegających zakryciu (np. podłoża pod fundamenty).

Odbiór tych robót powinien być zgodny z wymaganiami pktu 8.2 OST D-M-00.00.00 „Wymagania ogólne” [1] oraz niniejszej OST.

### **9. PODSTAWA PŁATNOŚCI**

#### **9.1. Ogólne ustalenia dotyczące podstawy płatności**

Ogólne ustalenia dotyczące podstawy płatności podano w OST D-M-00.00.00 „Wymagania ogólne” [1], pkt 9.

## 9.2. Cena jednostki obmiarowej

Cena wykonania 1 m<sup>3</sup> betonu obejmuje:

- prace pomiarowe i roboty przygotowawcze,
- oznakowanie robót,
- dostarczenie materiałów i sprzętu,
- wykonanie i uzgodnienia projektów technologicznych,
- opracowanie recept laboratoryjnych mieszanek betonowych,
- wykonanie deskowania,
- oczyszczenie deskowania,
- przygotowanie i transport mieszanki,
- ułożenie mieszanki betonowej z zagęszczeniem i pielęgnacją,
- przygotowanie betonu i wykonanie warstw szparych w przypadku przerw roboczych,
- wykonanie dojazdów i stanowisk roboczych dla sprzętu,
- wykonanie przerw dylatacyjnych,
- wykonanie w konstrukcji wszystkich wymaganych dokumentacja projektową otworów jak również osadzenie potrzebnych zakotwień, marek, rur itp.,
- rozbiórkę deskowań,
- oczyszczenie stanowiska pracy i usunięcie, będących własnością Wykonawcy, materiałów rozbiórkowych,
- wykonanie badań i pomiarów wymaganych w specyfikacji technicznej,
- odwiezienie sprzętu.

Wszystkie roboty powinny być wykonane wg wymagań dokumentacji projektowej, ST i specyfikacji technicznej.

## 9.3. Sposób rozliczenia robót tymczasowych i prac towarzyszących

Cena wykonania robót określonych niniejsza OST obejmuje:

- roboty tymczasowe, które są potrzebne do wykonania robót podstawowych, ale nie są przekazywane Zamawiającemu i są usuwane po wykonaniu robót podstawowych,
- prace towarzyszące, które są niezbędne do wykonania robót podstawowych, niezaliczane do robót tymczasowych.

## 10. PRZEPISY ZWIĄZANE

### 10.1. Ogólne specyfikacje techniczne (OST)

- |                 |   |
|-----------------|---|
| 1. D-M-00.00.00 | Wymagania ogólne                        |
| 2. M-13.01.00   | Beton konstrukcyjny w obiekcie mostowym |

### 10.2. Normy

- |                     |   |
|---------------------|---|
| 3. PN-EN 197-1:2002 | Cement. Część 1: Skład, wymagania i kryteria zgodności dotyczące cementów powszechnego użytku |
| 4. PN-EN 196-1:1996 | Metody badania cementu – Oznaczanie wytrzymałości.  |
| 5. PN-EN 196-3:1996 | Metody badania cementu – Oznaczanie czasu wiązania i stałości objętości                       |
| 6. BN-88/6731-08    | Cement. Transport i przechowywanie  |



- 
- |     |                  |  |
|-----|------------------|--|
| 7.  | PN-86/B-06712    | Kruszywa mineralne do betonu   |
| 8.  | PN-EN 933-1:2000 | Badanie geometrycznych właściwości kruszyw.<br>Oznaczenie składu ziarnowego  |
| 9.  | PN-EN 933-4:2001 | Badanie geometrycznych właściwości kruszyw. Część 4.<br>Oznaczenie kształtu ziarn  |
| 10. | PN-76/B-06714.12 | Kruszywa mineralne. Badania. Oznaczenie zawartości<br>zanieczyszczeń obcych  |
| 11. | PN-76/B-06714.13 | Kruszywa mineralne. Badania. Oznaczenie zawartości<br>pyłów mineralnych  |
| 12. | PN-771097-6:2000 | Badanie mechanicznych i fizycznych właściwości<br>kruszyw. Oznaczenie zawartości gęstości ziaren i<br>nasiąkliwości  |
| 13. | PN-EN 1008:2004  | Woda zarobowa do betonu. Specyfikacja pobierania<br>próbek, badanie i ocena przydatności wody zarobowej do<br>betonu, w tym wody odzyskanej z procesów produkcji<br>betonu |
| 14. | PN-88/B-06250    | Beton zwykły   |
| 15. | PN-85/B-04500    | Zaprawy budowlane. Badanie cech fizycznych i<br>wytrzymałościowych   |

### 10.3. Inne

16. Rozporządzenie Ministra Transportu i Gospodarki Morskiej z dnia 30 maja 2000 r. w sprawie warunków technicznych, jakim powinny odpowiadać drogowe obiekty inżynierskie i ich usytuowanie. Dz.U. nr 63, poz. 735

**SZCZEGÓŁOWA SPECYFIKACJA TECHNICZNA**

**M – 14.02.01b**

**POKRYWANIE POWŁOKAMI MALARSKIMI  
NOWEJ KONSTRUKCJI STALOWEJ  
NIEOCYNKOWANEJ**

Lubsko, kwiecień 2014 r.

---

<b>SPIS TREŚCI</b>	
<b>1. WSTĘP</b> .....	<b>3</b>
<b>2. MATERIAŁY</b> .....	<b>4</b>
<b>3. SPRZĘT</b> .....	<b>7</b>
<b>4. TRANSPORT</b> .....	<b>9</b>
<b>5. WYKONANIE ROBÓT</b> .....	<b>10</b>
<b>6. KONTROLA JAKOŚCI ROBÓT</b> .....	<b>18</b>
<b>7. OBMIAR ROBÓT</b> .....	<b>24</b>
<b>8. ODBIÓR ROBÓT</b> .....	<b>25</b>
<b>9. PODSTAWA PŁATNOŚCI</b> .....	<b>25</b>
<b>10. PRZEPISY ZWIĄZANE</b> .....	<b>26</b>
<b>11. ZAŁĄCZNIKI</b> .....	<b>31</b>

---

#### **NAJWAŻNIEJSZE OZNACZENIA I SKRÓTY**

OST	- ogólna specyfikacja techniczna
ST	- specyfikacja techniczna wykonania i odbioru robót budowlanych
IBDiM	- Instytut Badawczy Dróg i Mostów

## 1. WSTĘP.

### 1.1. Przedmiot SST.

Przedmiotem niniejszej szczegółowej specyfikacji technicznej (SST) są wymagania dotyczące wykonania i odbioru zabezpieczenia antykorozyjnego elementów konstrukcji stalowej ustroju niosącego drogowych obiektów inżynierskich.

### 1.2. Zakres stosowania SST.

Szczegółowa specyfikacja techniczna (SST) jest materiałem pomocniczym do opracowania dokumentacji przetargowej, wykonania robót i ich odbioru przy realizacji zadania pt: „Remont mostu drogowego nr: JN1024824 i przebudowa drogi dojazdowej w m. Chichy w ciągu drogi powiatowej nr: 1042F w km: 2+184,06 do km: 2+404,22”.

### 1.3. Zakres robót objętych SST.

Ustalenia zawarte w niniejszej specyfikacji dotyczą zasad prowadzenia robót związanych z wykonaniem zabezpieczenia antykorozyjnego przez pokrywanie powłokami malarskimi nowych, stalowych elementów obiektów inżynierskich, uprzednio nie ocynkowanych.

Poniższa SST dotyczy zabezpieczeń malarskich o trwałości powyżej 15 lat w środowisku korozyjnym w klasie C4 - C5 wg PN-EN ISO 12944-2:2001 [3].

### 1.4. Określenia podstawowe.

1.4.1. Czas przydatności wyrobu do stosowania – czas, w którym wyrób lakierowy po zmieszaniu składników nadaje się do nanoszenia na podłoże.

1.4.2. Farba – wyrób lakierowy pigmentowany, tworzący powłokę kryjącą, która spełnia przede wszystkim funkcję ochronną.

1.4.3. Punkt rosy – temperatura, przy której zawarta w powietrzu para wodna osiąga stan nasycenia. Po obniżeniu temperatury powietrza lub malowanego obiektu poniżej punktu rosy następuje wykraplanie się wody zawartej w powietrzu.

1.4.4. Podkład gruntujący – warstwy nałożone bezpośrednio na podłoże w celu jego zabezpieczenia.

1.4.5. Międzywarstwa – farba przeznaczona na powłokę międzywarstwową, mającą różne funkcje, np. izolacyjną, wypełnienie porów, wygładzenie małych nierówności, zabezpieczenie przeciwko uderzeniu, itp.

1.4.6. Warstwa nawierzchniowa – ostatnia, zewnętrzna powłoka malarska.

1.4.7. Obróbka strumieniowo-ścierna – uderzanie strumienia ścierniwa, charakteryzującego się wysoką energią kinetyczną, w powierzchnię, która ma być przygotowana.

1.4.8. Ścierniwo do obróbki strumieniowo-ścierniej – materiał stały przeznaczony do stosowania w obróbce strumieniowo-ścierniej.

1.4.9. Rdzewienie nalotowe – nieznaczne tworzenie się rdzy na przygotowanej powierzchni stalowej, bezpośrednio po jej przygotowaniu.

1.4.10. Zgorzelina walcownicza – gruba warstwa tlenków utworzona na stali podczas przetwórstwa na gorąco lub obróbki na gorąco.

1.4.11. Rdza – widoczne produkty korozji składające się, w przypadku metali żelaznych, głównie z uwodnionych tlenków żelaza.

1.4.12. Pozostałe określenia podstawowe są zgodne z obowiązującymi, odpowiednimi polskimi normami i z definicjami podanymi w OST D-M-00.00.00 „Wymagania ogólne” [1] pkt 1.4.

### 1.5. Ogólne wymagania dotyczące robót

Ogólne wymagania dotyczące robót podano w OST D-M-00.00.00 „Wymagania ogólne” [1], pkt 1.5.

## 2. MATERIAŁY

### 2.1. Ogólne wymagania dotyczące materiałów

Ogólne wymagania dotyczące materiałów, ich pozyskiwania i składowania, podano w OST D-M-00.00.00 „Wymagania ogólne” [1] pkt 2.

Przed przystąpieniem do wbudowywania materiału Wykonawca zobowiązany jest do przedstawienia przy każdej dostawie deklaracji zgodności lub certyfikatu zgodności materiału z Polską Normą lub aprobatą techniczną IBDiM lub europejską aprobatą techniczną, a także kart technicznych poszczególnych materiałów. Za sprawdzenie przydatności materiałów oraz jakość wbudowania odpowiada Wykonawca.

### 2.2. Właściwości ogólne materiałów malarskich do zabezpieczenia antykorozyjnego

Niniejsza OST dotyczy zastosowań powłok malarskich o piętnastoletniej trwałości w rozumieniu normy PN-EN ISO 12944-1:2001 [2], nadających się na nie ocynkowane powierzchnie stalowe. Należy stosować materiały malarskie, należące do jednego systemu. Kolor farb powinien być zgodny z dokumentacją projektową lub ST. Wykonawca powinien zastosować system powłokowy do stosowania na powierzchniach narażonych na wpływy warunków atmosferycznych, okresowy wpływ soli zimowego utrzymania dróg i eksploatowanych w środowisku o kategorii korozyjności zgodnej z dokumentacją projektową, określonej zgodnie z PN-EN-ISO 12944-2:2001 [3].

Przy wyborze rodzaju powłoki należy zwrócić uwagę, czy przez producenta podane jest wyraźne stwierdzenie przydatności do stosowania. Producent powinien określić ją w pierwszym rzędzie na danych z praktyki, odnoszących się do podobnych przypadków zastosowań, determinowanych przez warunki środowiskowe, kształt konstrukcji, przygotowanie powierzchni pod powłokę, sposób aplikacji materiału.

Ostateczne zatwierdzenie zestawu materiałów będzie dokonane przez Inżyniera po ocenie wykonanych przez Wykonawcę próbnych, kompletnych powłok (powierzchnie referencyjne) (pkt 5.4). Miejsca do prób wskazuje Inżynier wybierając miejsca o różnym

stanie powierzchni, różnej ekspozycji na czynniki zewnętrzne i dostępie do czyszczenia i malowania.

Jeżeli ST i dokumentacja projektowa nie podają inaczej, do wykonania robót można stosować materiały o właściwościach podanych poniżej.

### 2.3. Farby stosowane na poszczególne warstwy zabezpieczenia antykorozyjnego

#### 2.3.1. Systemy malarskie nadające się na nowe, nie ocynkowane powierzchnie stalowe

Przy wyborze systemu malarskiego należy stosować zasady podane w „Zaleceniach do wykonania i odbioru antykorozyjnych zabezpieczeń konstrukcji stalowych drogowych obiektów mostowych” [38].

Zgodnie z zaleceniami [38] na nie ocynkowaną powierzchnię należy zastosować jeden z systemów podanych w tablicy 1.

Tablica 1. Systemy malarskie do stosowania na nowe, nie ocynkowane powierzchnie stalowe

System	Przygotowanie powierzchni	Podkład gruntujący	Międzywarstwa	Warstwa nawierzchniowa	Grubość całkowita powłok malarskich (µm)
1	2	3	3	5	6
W2a EP/PUR lub AY lub PS	Sa 2 ½	EPZn, EP Misc.IIB, EP (R)	EP Misc.II B PS	PUR AY PS	280 - 400
W2b EP/PS	Sa 2 ½	EPZn	-	PS	240 - 320
W3a*) ESIZn EP/PUR lub AY	Sa 2 ½	ESIZn i powłoka uszczelniająca bazu- jąca na żywicach niskocząsteczkowych	EP, EPMisc, EP (R)	PUR AY	240 - 320
W3b*) ESIZn/PS	Sa 2 ½	ESIZn i powłoka uszczelniająca	-	PS	220 - 240
W4**) Wodny lub mieszany. W wersji wodnej mogą być powłoki epoksydowe, poli- retanowe, akrylowe	Sa 2 ½	EP HB PUR HB	EP HB PUR HB	AY PUR	320 - 400
W5 PUR	Sa 2 ½	PUR lub PUR mod.	PUR HB	PUR	280 - 400
W6***) Proszkowy do elementów drobnowymia- rowych	Sa 2 ½ Powłoka konwersyjna	Proszkowy epoksydowy wysokocynkowy		Poliestrowa do zastosowań zewnętrznych	120 - 140 (powłoka prosz- kowa epoksydowa wysokocynkowa o gr. 60-70 µm i powłoka poliestro- wa do zastosowań zewnętrznych o gr. 60-70 µm)

1	2	3	3	5	6
	Powłoka cynkowo-zanurzeniowa Powłoka konwersyjna	Poliestrowa o cechach antygazowania			120 - 140
W7a Do przestrzeni zamkniętych	Systemy W2a, W3a, W4, W5 bez powłoki nawierzchniowej, grubość uzupełniona pozostałymi powłokami do grubości podanej dla tych systemów				
W7b Do przestrzeni zamkniętych	Sa 2 ½	EPZn		EP lub PUR/bitum	280 - 400
<p>*) Trwałość systemu powinna wynosić co najmniej 25 lat; miejsca uszkodzeń powłok etylokrzemianowych należy zabezpieczać tą samą technologią lub stosować farby, które są zawiesiną zmikronizowanego cynku w żywicy węglowodorowej (powyżej 99,5% wag. cynku w suchej powłoce) lub jednoskładnikowej modyfikowanej farby etylokrzemianowe. Powłoka uszczelniająca jest specjalną farbą do tego celu bazującą na żywicach niskocząsteczkowych. Należy ją nakładać nie później niż przed wystawieniem na działanie zanieczyszczeń.</p> <p>**) Rozcieńczenie powyżej dopuszczalnej ilości niszczy farbę. Wilgotność względna powietrza przy aplikacji nie powinna być wyższa niż 70%.</p> <p>***) Nadają się do aplikacji w wytwórniach bądź zakładach posiadających specjalistyczne urządzenia aplikacyjne do nanoszenia powłok konwersyjnych i proszkowych.</p>					

Oznaczenie farb w tablicy 1:

EP - farby epoksydowe

EPZn - farby epoksydowe wysokocynkowe (zawartość cynku w suchej powłoce  $\geq 85\%$  wag.)

EP/bitum - farby eposydowo-bitumiczne

Misc - wypełniacze płatkowe

R-pigmenty aktywne (np. fosforany cynku)

PUR - farby poliuretanowe

PUR/bitum - farby poliuretanowo-bitumiczne

AY - farby akrylowe

PS - farby hybrydowe polisiloksanowe antykorozyjne

ESIZn - farby etylokrzemianowe wysokocynkowe

HB-farby o wysokiej zawartości części stałych

(R) - pigmenty aktywne (np. fosforany cynku)

### 2.3.2. Warunki stosowania systemów malarskich

Niezależnie od zalecanych w tablicy 1 grubości, grubość powłoki powinna być zgodna z zaleceniami producenta podanymi w karcie technicznej produktu.

W przypadku stosowania farb w warunkach specjalnych (na wilgotne powierzchnie, na gorzej przygotowaną powierzchnię, na wilgotną powierzchnię, w niskich temperaturach) farby muszą mieć adnotację w aprobacie technicznej lub karcie technicznej o dopuszczeniu do tych zastosowań.

## 2.4. Materiały do przygotowania powierzchni do malowania

### 2.4.1. Materiały do odtuszczania powierzchni

Do odtuszczania powierzchni stalowej można stosować wodne środki myjące lub rozpuszczalniki organiczne. Zaleca się stosowanie środków myjących nie zawierających fosforanów. Z wodnych środków myjących zaleca się średnio alkaliczne fosforanowe środki myjące z wysoką zawartością środków powierzchniowo czynnych. Ze względu na właściwości szkodliwe dla środowiska należy unikać stosowania środków zawierających chlorofluorowęglowodory.

### 2.4.2. Materiały do obróbki strumieniowo-ścierniej

Do przygotowania powierzchni należy użyć jednego z następujących materiałów ściernych:

- śrutu z żeliwa utwardzonego, wg PN-EN ISO 11124-2:2000 [27],
- żuźla pomiedziowego, wg PN-EN ISO 11126-3:2000 [28],
- żuźla paleniskowego, wg PN-EN ISO 11126-4:2002 [29],
- elektrokorundu, wg PN-EN ISO 11126-7:2001 [30].

Materiał ścierny, niezależnie od typu, powinien być czysty i suchy. Materiały ściernie używane w obiegu zamkniętym nie powinny być wcześniej używane do innych celów, gdyż mogą zawierać zanieczyszczenia wprowadzone wskutek np. obróbki strumieniowo-ścierniej tworzyw sztucznych, usuwania powłok, obróbki powierzchni zaolejonych lub zanieczyszczonych w inny sposób. Odpowiednią chropowatość można uzyskać tylko przez stosowanie ostrokątnego materiału ściernego. Wielkość ziarna materiału ściernego powinna być każdorazowo dobrana do konkretnego przypadku. Wielkość ta na ogół zawiera się między 0,5 mm i 1,5 mm.

Sprężone powietrze używane do obróbki strumieniowo-ścierniej również powinno być wystarczająco czyste i suche, aby uniknąć zanieczyszczenia materiału lub powierzchni części przeznaczonej do natryskiwania.

## 3. SPRZĘT

### 3.1. Ogólne wymagania dotyczące sprzętu

Ogólne wymagania dotyczące sprzętu podano w OST D-M-00.00.00 „Wymagania ogólne”[1], pkt 3.

Sprzęt do wykonania robót musi uzyskać akceptację Inżyniera.

### 3.2. Sprzęt do czyszczenia konstrukcji

Czyszczenie konstrukcji należy przeprowadzić mechanicznie urządzeniami o działaniu strumieniowo-ściernym zaakceptowanym przez Inżyniera. Należy stosować sprężarki śrubowe o wydajności minimum  $5\div 7$  m<sup>3</sup>/minutę sprężonego powietrza (na jedno stanowisko piaskarskie) o ciśnieniu tak dobranym, aby zapewnić otrzymanie wymaganych parametrów przygotowania podłoża, tj. ok. 0,6÷1,2 MPa. Urządzenia ciśnieniowe stosowane przy czyszczeniu powinny być przystosowane do pracy ciągłej przy ciśnieniu min. 1,0 MPa. Sprężone powietrze powinno być odpowiedniej jakości tzn. odolejone,



odwodnione, nie zawierać czynników przyspieszających korozję stali. W tym celu należy stosować sprężarki bezolejowe, filtry sprężonego powietrza oraz odwadniacze. Zaleca się stosowanie inżektorowego urządzenia do czyszczenia powietrza i młotka igłowego. Przy projektowaniu ilości sprzętu można założyć, że jeden piaskarz na dobę jest w stanie oczyścić 20÷80 m<sup>2</sup> powierzchni, a w obiekcie o powierzchni zabezpieczanej ok. 20 000 m<sup>2</sup>, przy dwumiesięcznym terminie wykonania robót, potrzebne są trzy piaskarki jedno stanowiskowe lub jedna trzystanowiskowa. W czasie czyszczenia metodą strumieniowo-ścierną należy stosować urządzenia zmniejszające pylenie oraz urządzenie do natychmiastowego odsysania ścierniwa i odspojonych zanieczyszczeń. Przy oczyszczaniu przestrzeni zamkniętych niezbędny jest system wentylacji z odpylaniem. Do wybierania ścierniwa zaleca się stosowanie pompy odsysającej (np. pompy Rootsa o mocy 30 kW).

Do czyszczenia konstrukcji wodą należy stosować urządzenie myjące, zapewniające ciśnienie minimum 20 MPa o wydajności 30÷50 l/min. Do odsysania wody można stosować zwykłą pompę wirnikową.

Podczas prac w niekorzystnych warunkach atmosferycznych, po osłonięciu obiektu, gdy wilgotność powietrza jest zbyt wysoka lub gdy temperatura jest za niska, zalecane jest stosowanie osuszacza powietrza i ewentualnie podgrzewacza powietrza oraz urządzeń do wyciągania powietrza w celu dokładnej wentylacji. Wydajność instalacji wyciągowej musi być taka, aby w czasie czyszczenia była zapewniona należyta widoczność.

### 3.3. Sprzęt do malowania

Nanoszenie farb należy wykonywać zgodnie z kartami technicznymi produktów, instrukcjami nakładania farb dostarczonymi przez producenta farb. Wymaganie to odnosi się przede wszystkim do metod aplikacji i parametrów technologicznych nanoszenia.

Do czyszczenia konstrukcji wodą należy stosować urządzenie myjące, zapewniające ciśnienie minimum 20 MPa o wydajności 30÷50 l/min. Do odsysania wody można stosować zwykłą pompę wirnikową.

Do mieszania farb przed użyciem należy stosować mieszadło zasilane sprężonym powietrzem.

Do filtrowania farb, należy stosować siatki fosforobrazowe o gęstości zalecanej przez producenta wyrobu lub sita wibracyjne.

Farby należy nakładać za pomocą natrysku bezpowietrznego lub powietrznego o ciśnieniu i pod kątem zalecanym przez producenta materiałów. Do malowania nowoczesnymi materiałami o dużej zawartości części stałych, niezbędna jest maszyna do malowania hydrodynamicznego, tłokowa, o przełożeniu minimum 1:60; ich liczba powinna być proporcjonalna do wielkości obiektu, na przykład w obiekcie o powierzchni zabezpieczanej 20 000 m<sup>2</sup> i dwumiesięcznym terminie wykonania robót potrzebne są 2÷3 maszyny.

Podczas prac w niekorzystnych warunkach atmosferycznych, po osłonięciu obiektu, zalecane jest stosowanie osuszacza powietrza i podgrzewacza oraz urządzeń do wyciągania powietrza w celu dokładnej wentylacji. Wydajność instalacji wyciągowej musi być taka, aby w czasie czyszczenia była zapewniona dostateczna widoczność, a w czasie malowania nie dochodziło do nadmiernego gromadzenia się rozpuszczalników (nie

przekraczania dopuszczalnych NDS-ów). Trzeba na bieżąco wykonywać pomiary, aby dostatecznie często wymieniać powietrze; częstość wymian warunkuje wielkość wentylatorów.

#### 3.4. Sprzęt do testowania przygotowania powierzchni

Wykonawca powinien dysponować następującym sprzętem do testowania przygotowania powierzchni, właściwości powłok i warunków atmosferycznych:

- wzorce stopni przygotowania powierzchni wg PN-ISO 8501-1:2002[31] w przypadku obróbki strumieniowo-ściernej na sucho i wg PN-EN ISO 8501-4:2008 [32] w przypadku czyszczenia wodą i wg standardów International „Slurryblasting Standards” w przypadku obróbki hydrościernej,
- wzorce stopni przygotowania spoin, ostrych krawędzi i wad powierzchniowych wg PN-ISO 8501-3:2004 [33],
- wzorce profilu chropowatości powierzchni wg PN-EN ISO 8503-2:1999 [34] lub inny przyrząd do pomiaru chropowatości powierzchni,
- taśmę do oceny stopnia zapylenia wg PN-EN ISO 8502-3:2000 [8],
- konduktometr lub inne przyrządy lub zestawy chemiczne zgodne z normami z grupy PN EN ISO 8502 (PN EN ISO 8502-5:2005 [21], PN EN ISO 8502-9:2002 [22]) do oceny rozpuszczalnych zanieczyszczeń jonowych,
- termometr do oceny temperatury powietrza, podłoża i wilgotnościomierz od oceny wilgotności względnej powietrza oraz tabele do odczytu temperatury punktu rosy lub przyrząd do odczytu punktu rosy,
- grubościomierz do pomiaru grubości powłok,
- przyrząd do pomiaru przyczepności powłok (hydrauliczny lub pneumatyczny).

Rodzaj użytego sprzętu powinien być zaakceptowany przez Inżyniera. Prawidłowe ustalenie parametrów malowania należy przeprowadzić na próbnym powierzchniach i uzyskać akceptację Inżyniera.

## 4. TRANSPORT

### 4.1. Ogólne wymagania dotyczące transportu

Ogólne wymagania dotyczące transportu podano w OST D-M-00.00.00 „Wymagania ogólne” [1], pkt 4.

### 4.2. Składowanie materiałów malarskich

Materiały malarskie należy przechowywać w magazynach zamkniętych, stanowiących wydzielone budynki lub wydzielone pomieszczenia, odpowiadające przepisom dotyczącym magazynów materiałów łatwo palnych zgodnie z normą PN-C-81400:1989 [4]. Temperatura wewnątrz pomieszczeń magazynowych powinna wynosić  $+5\pm 25^{\circ}\text{C}$ . Ponadto materiały powinny być przechowywane wg określonych przez producenta okresach podanych w gwarancji i warunkach przechowywania.

Na każdym opakowaniu produktu powinna być umieszczona etykieta zawierająca następujące dane:

- nazwę i adres producenta,

- nazwę farby,
- datę produkcji i okres przydatności do stosowania,
- masę netto,
- warunki przechowywania,
- klasę bezpieczeństwa pożarowego,
- opis środków ostrożności i wymagań BHP,
- informację, że wyrób posiada aprobatę techniczną.

#### 4.3. Transport materiałów do zabezpieczenia antykorozyjnego

Transport wyrobów do zabezpieczenia antykorozyjnego winien odbywać się z zachowaniem obowiązujących przepisów o przewozie materiałów niebezpiecznych określonych w normach przedmiotowych i wg PN-C-81400:1989 [4].

#### 4.4. Transport elementów zagruntowanych

Stalowe elementy pokryte powłoką gruntującą powinny być przechowywane w odpowiednich warunkach. Elementy zagruntowane, ale bez międzywarstwy powinny być chronione przed wpływami temperatury. W trakcie transportu elementy te powinny być zabezpieczone gumowymi lub filcowymi podkładkami przed obtarciami. Zagruntowane elementy powinny być składowane na drewnianych, betonowych lub stalowych paletach z 30 cm prześwitem nad ziemią. Zagruntowane elementy mogą być transportowane tylko po całkowitym wyschnięciu farby. Zabrania się transportu zabezpieczonych elementów konstrukcji przed całkowitym utwardzeniem powłok. Grozi to uszkodzeniami mechanicznymi, nieodwracalnym wbudowaniem się brudu w strukturę powłoki, a dla niektórych typów powłok nieodwracalnym zahamowaniem procesu utwardzania.

### 5. WYKONANIE ROBÓT

#### 5.1. Ogólne zasady wykonywania robót

Ogólne zasady wykonywania robót podano w OST D-M-00.00.00 „Wymagania ogólne” [1], pkt 5.

Wykonawca w trakcie wykonywania i po wykonaniu robót wypełni odpowiednie protokoły, których wzory zostały przedstawione w załącznikach do niniejszej OST i przedstawi je Inżynierowi do zatwierdzenia.

#### 5.2. Wymagania wobec Wykonawcy zabezpieczenia antykorozyjnego

Jeżeli warunki kontraktu nie podają inaczej, Wykonawca zabezpieczenia antykorozyjnego powinien przedstawić:

- referencje z ostatnich 3 lat na wykonanie prac antykorozyjnych na powierzchni nie mniejszej niż 80% projektowanej powierzchni zabezpieczenia, wykonanej w takim samym lub krótszym czasie jak przewiduje kontrakt,
- deklarację rodzaju i liczby sprzętu, którym będzie dysponować przy wykonywaniu zamówienia,
- zezwolenie na prowadzenie działalności, w której powstają odpady, zgodnie z Ustawą o odpadach [37] lub przedstawienie bezodpadowej technologii wykonania zamówienia,

- dokumenty potwierdzające kwalifikacje osoby kierującej na miejscu budowy robotami antykorozyjnymi: co najmniej 5-letni staż pracy w robotach antykorozyjnych i ukończenie szkolenia w dziedzinie ochrony antykorozyjnej mostów.

Jeśli określona w warunkach zamówienia data zakończenia robót wypada później niż 15 września, Wykonawca powinien obligatoryjnie określić swoje przygotowanie sprzętowe do prowadzenia prac w osłonach, pozwalających utrzymywać korzystne dla jakości robót warunki mikroklimatyczne. Wykonawca musi udokumentować, że jest w stanie na każdym etapie pracy zapewnić jakość zgodną z odpowiednimi przepisami.

W przypadku, gdy generalnym Wykonawcą jest firma nie wykonująca sama zabezpieczeń antykorozyjnych, w ofercie przetargowej powinna przedstawić umowę wstępną z konkretną firmą specjalizującą się w tej dziedzinie wraz z wyżej podanymi danymi o tej firmie.

Wykonawca zabezpieczeń antykorozyjnych przedstawi do zatwierdzenia Inżynierowi Program Zapewnienia Jakości (PZJ) i zadeklaruje w nim w sposób wiążący:

- skład kierownictwa robót z udokumentowaniem kwalifikacji,
- organizację brygad roboczych,
- wyposażenie w sprzęt robót podstawowych,
- sposób zabezpieczenia sprzętowego i organizacyjnego bezpieczeństwa prac i ochrony otoczenia,
- organizację, zabezpieczenie kadrowe i sprzętowe kontroli wewnętrznej,
- technologię i organizację usuwania odpadów,
- organizację dostaw materiałów i metodykę kontroli ich jakości,
- podstawowe dane o proponowanej technologii nanoszenia powłok z uwzględnieniem czynników klimatycznych i umiejscowienia czasowego w ogólnym harmonogramie wznoszenia obiektu,
- określenie sposobu umożliwiania Inżynierowi dostępu do frontu prac celem dokonania odbiorów cząstkowych we wszystkich fazach technologicznych i odbioru końcowego.

Zmiany w ustaleniach przedstawionych w PZJ muszą być zaakceptowane przez Inżyniera.

### 5.3. Powierzchnie referencyjne

Powierzchnie referencyjne służą do:

- ustalenia akceptowalnego standardu wykonania robót,
- sprawdzenia czy dane podane przez producentów i innych kontrahentów są zgodne z kartą wyrobu i technologiami,
- określenia zachowania systemów lakierowych w wymaganym czasie.

Zasady wyznaczania i oceny powierzchni referencyjnych należy oprzeć na normie PN-EN ISO 12944-7:2001 [5] załącznik A i PN-EN ISO 12944-8:2001 [6] załącznik B.

Powierzchnie referencyjne powinien wyznaczyć Inżynier. Roboty na powierzchniach referencyjnych wykonuje Wykonawca w obecności Inżyniera i przedstawiciela materiałów. Powierzchnie referencyjne powinny znajdować się na każdym ważnym elemencie konstrukcji uwzględniając różnice zagrożeń korozyjnych na różnych elementach. Powinny one zawierać spawy, połączenia, krawędzie i inne element o dużym zagrożeniu korozyjnym.

Proponowaną liczbę i wielkość powierzchni referencyjnych w zależności od wielkości konstrukcji podano w tablicy 2.

Tablica 2. Liczba powierzchni referencyjnych wg PN-EN ISO 12944-7:2001 [5]

Powierzchnia zabezpieczenia [m <sup>2</sup> ]	Proponowana liczba powierzchni referencyjnych	Proponowana całkowita powierzchnia powierzchni referencyjnych [m <sup>2</sup> ]
< 2 000	3	12
2 000 ÷ 5 000	5	25
5 001 ÷ 10 000	7	50
10 001 ÷ 25 000	7	75
25 001 ÷ 50 000	9	100
> 50 000	9 na każde 50 000 m <sup>2</sup>	200 na każde 50 000 m <sup>2</sup>

#### 5.4. Przygotowanie powierzchni do malowania

##### 5.4.1. Odtłuszczenie

Przed obróbką strumieniowo-ścierną należy bardzo starannie usunąć z powierzchni wszelkie ślady zanieczyszczeń z oleju i tłuszczów. Szczególną uwagę należy zwrócić na otwory i kanały. Powinien być umożliwiony odpływ cieczy z czyszczonej konstrukcji. Odtłuszczenie można wykonywać przez podgrzewanie, zanurzenie lub spryskiwanie, z dodatkowym wspomaganie mechanicznym lub bez niego z użyciem ultradźwięków, szczotek względnie strumieniem pary. Do odtłuszczenia można stosować środki myjące wg pktu 2.4.1. Po odtłuszczeniu powierzchnię należy spłukać czystą, świeżą wodą i wysuszyć.

##### 5.4.2. Obróbka strumieniowo-ścierna

Rdza i zgorzliny powinny być usunięte metodą obróbki strumieniowo-ścierną na sucho lub na mokro. W trakcie przygotowywania powierzchni Wykonawca wypełni protokół. Wzór protokołu został przedstawiony w załączniku 2B.

Przed czyszczeniem należy zeszlifować krawędzie cięte na gorąco. Następnie przy pomocy obróbki strumieniowo-ścierną należy usunąć z powierzchni zanieczyszczenia w postaci rdzy, zgorzliny (warstw tlenków), zadziorów, nierówności po spawaniu. Obróbkę strumieniowo-ścierną należy wykonać zgodnie z PN-EN ISO 8504-2:2002 [35]. Parametry obróbki strumieniowo-ścierną powinny umożliwiać uzyskanie stopnia chropowatości wg PN-ISO 8503-4:1999 [19], zgodnego z kartą techniczną produktu. Należy wygładzić spoiny oraz usunąć topnik po spawaniu przy pomocy szlifowania, tak aby niemożliwe było gromadzenie się zanieczyszczeń w obrębie spoin. Wszystkie krawędzie należy wyokrąglić promieniem nie mniejszym niż  $r = 2$  mm.

W procesie obróbki strumieniowo-ścierniej należy przestrzegać następujących zasad:

1. obróbkę strumieniowo-ścierną powierzchni można wykonywać gdy temperatura powierzchni jest o 3°C wyższa od temperatury punktu rosy, lecz nie niższa od 5°C przy wilgotności względnej powietrza nie wyższej od 85 %. Na wolnym powietrzu wykonywać czyszczenie tylko przy dobrej pogodzie (nie dopuszczalne jest wykonywanie czyszczenia przy silnym wietrze lub opadach atmosferycznych),
2. należy stosować suche i pozbawione zanieczyszczeń ścierniwo,
3. nie należy prowadzić czyszczenia w bezpośredniej bliskości świeżo pomalowanych powierzchni,
4. odległość między narzędziem a podłożem powinna wynosić od 200 mm do 400 mm,
5. nie wolno dopuścić do powstania nalotu korozyjnego po oczyszczeniu powierzchni:
6. nie należy dotykać powierzchni oczyszczonej gołymi rękami oraz zostawiać na niej śladów pyłów po obróbce strumieniowo-ścierniej,
7. jeżeli malowanie gruntem nie zostanie rozpoczęte zaraz po przygotowaniu powierzchni, to przy wyższej wilgotności powietrza pojawi się rdza nalotowa. Wówczas przed malowaniem wymagane jest ponowne oczyszczenie powierzchni lub zastosowanie farb tolerujących powstały stopień rdzy nalotowej,
8. osoby przeprowadzające czyszczenie muszą mieć odpowiedni strój ochronny, a zwłaszcza maski na twarzy, chroniące drogi oddechowe przed pyłem oraz mechanicznym uszkodzeniem przez odbite cząstki ścierniwa bądź oczyszczonego materiału.

#### 5.4.3. Czyszczenie końcowe

Dokładne czyszczenie końcowe powierzchni obrobionej strumieniowo-ściernie z resztek materiału ściernego i pyłu należy przeprowadzić za pomocą odsysania lub odmuchiwania suchym i pozbawionym oleju strumieniem sprężonego powietrza.

#### 5.4.4. Zabezpieczenie oczyszczonej powierzchni stalowej

Po oczyszczeniu powierzchni, przed malowaniem, należy zabezpieczyć ją gruntem (podkładem gruntującym) ochrony czasowej. Miejsca, w których grunt zostanie uszkodzony należy oczyścić przed nakładaniem powłok.

Można nie stosować gruntu ochrony czasowej, gdy proces produkcyjny odbywa się w hali z kontrolowaną wilgotnością poniżej 50%.

#### 5.5. Warunki wykonywania prac malarskich

Optymalna temperatura powietrza podczas prowadzenia prac malarskich wynosi od +15°C do +30°C, a nie powinna być niższa niż +5°C. Wilgotność względna powietrza nie może przekraczać 80 %, nie wolno prowadzić robót malarskich w czasie deszczu, mgły i w czasie występowania rosy oraz przy silnym wietrze (4° Beauforta). Dla niektórych rodzajów farb wymagana jest minimalna wilgotność powietrza przy aplikacji. Temperatura podłoża powinna wynosić co najmniej +10°C i powinna być o 3°C wyższa od punktu rosy.

Należy przestrzegać warunku, by świeża powłoka malarska nie była narażona w czasie schnięcia na działanie kurzu i deszczu. Po 15 września prace malarskie powinny być wykonywane pod osłonami z możliwością regulacji temperatury i wilgotności.

Oprócz ww. warunków należy przestrzegać warunków podanych przez producenta materiałów malarskich w kartach technicznych materiałów.

W czasie prowadzenia robót Wykonawca powinien sporządzić protokół z warunków klimatycznych panujących w trakcie robót. Wzór protokołu z warunków klimatycznych podano w załączniku 1.

#### 5.6. Przygotowanie materiałów malarskich oraz sprzętu

Przed przystąpieniem do wbudowania materiału Wykonawca zobowiązany jest do przedstawienia przy każdej dostawie deklaracji zgodności materiału z Polską Normą lub aprobatą techniczną IBDiM lub europejską aprobatą techniczną.

Przed użyciem materiałów malarskich należy sprawdzić ich termin przydatności do aplikacji oraz szczelność opakowania. Inżynier może zalecić wykonanie badań kontrolnych danego materiału wg metod przewidzianych w odpowiednich normach. Wykonawca zobowiązany jest do złożenia u Inżyniera sporządzonych przez producenta kart technicznych stosowanych materiałów i przestrzegania zawartych w nich ograniczeń.

Po otwarciu pojemnika z farbą należy sprawdzić zgodnie z normą PN-EN ISO 1513:1999 [7] i zapisać w protokole:

- stan opakowania,
- ocenę kożuszenia,
- ocenę konsystencji (np. żelowanie),
- rozdział faz,
- obecność zanieczyszczeń,
- ocenę osadu.

Z kontroli jakości farb Wykonawca powinien sporządzić protokół. Wzór protokołu z kontroli jakości farb podano w załączniku 2A.

W przypadku wystąpienia kożucha należy go usunąć. Nie nadają się do użytku farby zawierające zanieczyszczenia, żelowane oraz zawierające twarde osady. Osady miękkie należy wymieszać, żeby ujednorodnić farbę.

Poza tym każdy materiał powłokowy należy przygotowywać do stosowania ściśle wg procedury podanej we właściwej dla danego materiału karcie technicznej. Procedura ta powinna zawierać:

- sposób mieszania składników farb w celu otrzymania jednolitej konsystencji,
- dozowanie składników,
- minimalny czas schnięcia dla farby.

Jeśli jest to możliwe należy stosować mieszadła mechaniczne.

W przypadku zastosowania materiałów dwukomponentowych, mieszanie składników musi odbywać się zgodnie z zaleceniami producenta, w szczególności w zakresie czasu mieszania i czasu przydatności produktu do stosowania. Należy bezwzględnie przestrzegać zużywania całej ilości farby w okresie, w którym zachowuje ona swoją żywotność.

Sprzęt do malowania (pistolety natryskowe, pompy, węże, pędzle) należy myć bezpośrednio po użyciu rozpuszczalnikiem zalecanym przez producenta.

## 5.7. Nakładanie warstw farby

### 5.7.1. Warunki ogólne

Podczas schnięcia i utwardzania powłok należy zapewnić warunki otoczenia zgodnie z kartami technicznymi produktu.

Podczas wykonywania każdej kolejnej powłoki konieczne jest:

- 1) przestrzeganie czasu nałożenia kolejnej powłoki zgodnie z zaleceniami producenta farb,
- 2) sprawdzenie czy poprzednia powłoka w procesach międzyoperacyjnych nie uległa zabrudzeniu i ewentualne usunięcie zabrudzenia.

W przypadku, gdy kolejną powłokę wykonuje się po przerwie zimowej lub jakiegokolwiek dłuższej przerwie, należy zbadać poziom zanieczyszczeń jonowych. W przypadku przekroczenia dopuszczalnych stężeń należy powierzchnię konstrukcji umyć wodą pod ciśnieniem minimum 20 MPa.

Jeżeli przerwa w nanoszeniu powłok była dłuższa niż zalecana w karcie technicznej danej farby lub dłuższa niż 1 miesiąc dla powłok epoksydowych (jeśli producent nie zaleca inaczej), powierzchnię przed nakładaniem kolejnej warstwy należy uszorstnić poprzez omiecenie drobnym ścierniwem (frakcji 0,4 ÷ 0,8 mm z przewagą frakcji drobnej; kąt czyszczenia nie większy niż 60°). Nie dopuszcza się uaktywniania powierzchni substancjami chemicznymi zagrażającymi środowisku (np. rozpuszczalnikami zawierającymi węglowodory aromatyczne).

Jeśli dokumentacja projektowa, ani ST nie podają inaczej, w wytwórni powinny zostać naniesione wszystkie powłoki zabezpieczenia antykorozyjnego z wyjątkiem powłoki ostatejnej, której naniesienie jest przeniesione na budowę. Wykonawca powinien zaopatrzyć się w dostateczną ilość farby nawierzchniowej, aby z tej samej szarży farby można było dokonywać poprawek na budowie.

### 5.7.2. Nakładanie kolejnych powłok

Warstwę gruntującą należy nakładać na powierzchnię przygotowaną wg pktu 5.4 – suchą, pozbawioną produktów korozji, soli, tłuszczu i kurzu. Zaleca się nakładać farbę natryskiem bezpowietrznym lub powietrznym. Spoiny i krawędzie powinny być dokładnie pokryte farbą gruntującą, a przy krawędziach, przeznaczonych do późniejszego spawania należy pozostawić nie pomalowane pasy szerokości 50 mm. Pasy te powinny w czasie transportu być chronione przy zastosowaniu spawalnego primeru, który zapewni tymczasową ochronę na okres przynajmniej 12 miesięcy. Środek ten powinien być kompatybilny z innymi stosowanymi primerami, lub powinien mieć postać:

- primeru natryskiwanego (grubość warstwy około 20 mikronów, usuwanego przed spawaniem),
- papieru.

Drugą warstwę (międzywarstwę) można nakładać po upływie czasu zalecanego przez producenta, w zależności od temperatury otoczenia, wilgotności powietrza i rodzaju farby (zwykle w temp. 20° C wynosi on 2 godz.). Przed ułożeniem drugiej warstwy farby należy przeprowadzić ewentualne, zalecane przez producenta farb przygotowanie powierzchni np. przez ponowne umycie konstrukcji ewentualnie zszorstkowanie mechaniczne. Powierzchnia powinna być sucha, pozbawiona tłuszczu, kurzu i soli. Farbę należy nakładać natryskiem bezpowietrznym (chyba, że producent zaleca inaczej).



Temperatura farby w trakcie nakładania powinna wynosić co najmniej 15°C. Warstwę nawierzchniową można nakładać po upływie czasu podanego przez producenta systemu ( w temp. 20°C wynosi on zwykle 8 godz.). Po przetransportowaniu konstrukcji, rozładowaniu i zmontowaniu powierzchnie stalowe pokryte międzywarstwą należy pokryć warstwą nawierzchniową. Jeżeli upłynął dopuszczalny, przez producenta farb, okres między nałożeniem międzywarstwy i warstwy nawierzchniowej, międzywarstwę należy poddać obróbce zaleconej przez producenta systemu malowania.

Warstwę nawierzchniową należy nakładać po ułożeniu izolacji, zamontowaniu systemu drenazowego i dylatacji. Przed naniesieniem warstwy nawierzchniowej Inżynier powinien odebrać wcześniej ułożone warstwy i zlecić ewentualne, konieczne naprawy. Uszkodzenia, niedomalowania i złącza należy uzupełnić tym samym, jak w wytwórni, systemem powłokowym. Warunki aplikacji, jak i sezonowanie farb muszą być zgodne z wymaganiami producenta. Jeśli międzywarstwa nie wymaga naprawy, powierzchnię należy przygotować do nakładania warstwy nawierzchniowej następująco:

- całą powierzchnię należy umyć wodą, aby usunąć zabrudzenia, zatłuszczenia i zanieczyszczenia jonowe (najlepiej ciepłą wodą z dodatkiem biodegradowalnego detergentu, a następnie spłukać czystą wodą),
- przygotować powierzchnię do malowania zgodnie z wymaganiami zawartymi w karcie technicznej farb (uszczerbienie powierzchni, itd.),
- w przypadku dużych zabrudzeń powłok należy uzgodnić z producentem farb metodę przygotowania powierzchni i ustalić wzorce jej oczyszczenia.

Warstwę nawierzchniową należy nakładać na suchą powierzchnię, pozbawioną zanieczyszczeń, wolną od tłuszczu i kurzu. Zaleca się stosowanie natrysku bezpowietrznego.

Czas schnięcia farby w temp. 20°C wynosi około 3 ÷ 8 godz., czas pełnego utwardzenia powłoki 7 dni.

Na budowie malowanie należy zakończyć na godzinę (w temp. 20°C) przed zachodem słońca. Umożliwi to wyschnięcie powłoki przed osadzeniem się wieczornej rosy. Powłoka, w określonym przez producenta okresie utwardzania, musi być zabezpieczona przed nadmierną wilgocią.

Po wykonaniu każdej z warstw Wykonawca wypełni protokół wg załącznika 2C. Po wykonaniu całego systemu powłokowego Wykonawca wypełni protokół wg załącznika 2D.

## **5.8. Warunki dotyczące bezpieczeństwa i higieny pracy**

### **5.8.1. Czynności wstępne**

Przed przystąpieniem do robót antykorozyjnych należy:

- sprawdzić wszystkie środki dostępu (rusztowania, wózki, drabiny itp.); pracownicy biorący udział w procesie muszą znać maksymalne dopuszczalne obciążenie i nigdy go nie przekraczać,
- sprawdzić, czy wszystkie stanowiska pracy spełniają wymagania szczegółowo podane w „Rozporządzeniu Ministra Gospodarki i Polityki Społecznej z dnia 14 stycznia 2004 r. w sprawie bezpieczeństwa i higieny pracy przy czyszczeniu powierzchni, malowaniu natryskowym i natryskiwaniu cieplnym” [36],

- sprawdzić, czy wszystkie wyroby posiadają, zgodnie z wymaganiami Ustawy z dnia 11 stycznia 2001 r. o substancjach i preparatach chemicznych [39], karty charakterystyki substancji niebezpiecznej, czy są wymagane specyficzne środki ochrony i zapoznać pracowników z zagrożeniem pożarowym i wybuchowym materiałów,
- zapoznać pracowników ze szczegółami procesu technologicznego,
- sprawdzić w kartach charakterystyki substancji niebezpiecznych, czy są wymagane specyficzne środki ochrony i zapoznać pracowników z zagrożeniem pożarowym i wybuchowym materiałów,
- w wypadku prac na gotowym obiekcie, wykonać odpowiednie osłony i zabezpieczenia zapobiegające zanieczyszczeniu gleby i wód.

#### 5.8.2. Czyszczenie powierzchni

Przed przystąpieniem do czyszczenia powierzchni należy:

- sprawdzić, czy operatorzy sprzętu posiadają odpowiednie uprawnienia,
- skontrolować, czy pracownicy posiadają odpowiednie ubranie ochronne przed uderzeniem cząstek ścierniwa,
- przetestować węże doprowadzające powietrze i ścierniwo wraz ze złączkami ciśnieniem wyższym niż robocze,
- sprawdzić zawory bezpieczeństwa, czujniki blokujące i zabezpieczenia przeciwdziałające uszkodzeniu ciała,
- sprawdzić, czy obróbka strumieniowo-ścierna nie zagraża innym pracownikom lub urządzeniom,
- w sytuacji, gdy pracownik obsługujący dyszę nie widzi operatora oczyszczarki, ustalić sposób komunikacji między nimi,
- sprawdzić, czy powietrze doprowadzone do hełmów jest odpowiedniej czystości i czy jest podłączona sygnalizacja wzrostu temperatury i obecności tlenu węgla,
- sprawdzić, czy wentylacja zapewni wystarczająco niski poziom zapylenia, jeżeli elementy konstrukcji są czyszczone w warsztatach, w pomieszczeniach nie będących typowymi komorami śrutowniczymi.

Dopuszczalne stężenie pyłów określa Rozporządzenie Ministra Gospodarki i Pracy z dnia 10 października 2005 r. zmieniające rozporządzenie w sprawie najwyższych dopuszczalnych stężeń i natężeń czynników szkodliwych dla zdrowia w środowisku pracy [40].

#### 5.8.3. Malowanie

Przy malowaniu należy:

- sprawdzić, jeżeli proces nakładania powłok prowadzony jest nie w malarni, lecz w pomieszczeniu z wentylacją, czy odciągi wywiewne są w stanie zapewnić bezpieczne stężenie oparów rozpuszczalnika w powietrzu, które przyjmuje się na poziomie 10% dolnej granicy wybuchowości. To samo dotyczy wentylacji przestrzeni zamkniętych (np. konstrukcji skrzynkowych). Opary rozpuszczalników są cięższe od powietrza stąd gromadzą się w najniższych partiach; wyciągane powietrze musi być uzupełniane świeżym,

- przed przystąpieniem do nakładania farb zlokalizować i usunąć możliwe źródła ognia (spawanie, szlifowanie, grzejniki, urządzenia elektryczne nie będące w wersji przeciwwybuchowej),
- w wypadku pracy na gotowych obiektach sprawdzić, czy powierzchnie przeznaczone do malowania nie są nadmiernie podgrzane (np. promieniami słońca). Farby nie powinny nakładać się na powierzchnie, których temperatura przekracza 40°C,
- sprawdzić sprzęt do aplikacji, węże powietrzne i złączki przetestować ciśnieniem wyższym od roboczego,
- ściśle przestrzegać wszystkich zapisów rozporządzenia [36].

### 5.9. Warunki gwarancji

Zamawiający w umowie z Wykonawcą zabezpieczenia antykorozyjnego powinien precyzyjnie określić kryterium, wg którego będzie egzekwowane wykonanie poprawek. W przypadku, gdy inaczej nie zostało ustalone w warunkach kontraktu, zalecane jest:

- a) sprawdzenie stanu powłoki w ramach przeglądu gwarancyjnego nastąpi 5 lat po dacie odbioru końcowego,
- b) ocena stanu powłoki dokonana zostanie wg raportu z inspekcji powłok, w którym oceniane będą:
  - stan powłok wg wzorców zawartych w normach: PN-EN ISO 4628-2:2005 [10], PN-EN ISO 4628-3:2005 [11], PN-EN ISO 4628-4:2005 [12], PN-EN ISO 4628-5:2005 [13], PN-EN ISO 4628-6:2001 [14],
  - przyczepność powłok metodą nacięć wg PN-EN ISO 2409:1999 [15] lub ASTM:D 3359-97 [16] i metodą odrywania wg PN-EN ISO 4624:2004 [17] z podaniem przyrzędu, którym będzie wykonane badanie.

Do wykonania poprawek kwalifikują się powłoki na tych elementach konstrukcji, na których występuje skorodowanie większe niż na wzorcu R<sub>1</sub> (powierzchnia skorodowana 0,05%), kredowanie powyżej stopnia 2, jakiegokolwiek pęcherzenie, łuszczenie i pęknięcie powłok, wyłączając uszkodzenia mechaniczne spowodowane przez użytkowników dróg; adhezja do podłoża i adhezja międzywarstwowa powłok powinna mieć stopień 1 wg PN-EN ISO 2409:1999 [15] (dla powłok z farb tiksotropowych 2) lub powyżej 3A wg ASTM:D 3359-97 [16] i wartość powyżej 4 MPa wg PN-EN ISO 4624:2004 [17]. W przypadku pojedynczych lokalnych uszkodzeń elementu (do 0,05% powierzchni elementu) dopuszcza się wykonanie napraw zgodnie z PN-ISO 8501-2:2002 [9].

## 6. KONTROLA JAKOŚCI ROBÓT

### 6.1. Ogólne zasady kontroli jakości robót

Ogólne zasady kontroli jakości robót podano w OST D-M-00.00.00 „Wymagania ogólne” [1] pkt 6.

## 6.2. Sprawdzenie jakości materiałów malarskich i materiałów do czyszczenia powierzchni

Można stosować jedynie materiały mające odpowiednie dokumenty dopuszczające do obrotu i stosowania w budownictwie komunikacyjnym, zgodnie z Ustawą z dnia 16 kwietnia 2004 r. o wyrobach budowlanych [41].

Przed przystąpieniem do wbudowywania materiału, Wykonawca przedstawi przy każdej dostawie deklarację zgodności lub certyfikat zgodności materiału z Polską Normą lub aprobatą techniczną IBDiM lub europejską aprobatą techniczną. Materiały, na podstawie powyższych dokumentów, powinny spełniać wymagania podane w pktcie 2 niniejszej OST. Materiały nie spełniające wymogów należy wyeliminować. Przed wbudowaniem materiału Wykonawca musi przedstawić Inżynierowi karty techniczne poszczególnych materiałów. Przed rozpoczęciem malowania należy doświadczalnie ustalić parametry malowania. Wykonawca powinien przeprowadzić próbne malowanie powierzchni za pomocą wybranego systemu farb i przedstawić Inżynierowi do akceptacji. Wykonawca ma obowiązek kontrolować lepkość materiału malarskiego każdego pojemnika. Materiały do czyszczenia powierzchni należy kontrolować na podstawie atestu producenta na zgodność z wymaganiami podanymi w pktcie 2.4.

Za sprawdzenie przydatności materiałów oraz jakość wbudowania odpowiada Wykonawca.

## 6.3. Sprawdzenie przygotowania powierzchni do malowania

### 6.3.1. Wizualna ocena stanu powierzchni

Przed przystąpieniem do czyszczenia powierzchni należy sprawdzić warunki, w których będą wykonywane roboty, na zgodność z pktm 5.4.

Wizualną ocenę przygotowania powierzchni do metalizacji należy przeprowadzić wg PN-EN-ISO 8501-1:2002 [31]. Powierzchnię stali należy obejrzeć w rozproszonym świetle dziennym lub w sztucznym z żarówką o mocy co najmniej 100 W i porównać z fotografiami wzorców zamieszczonych w normie. Wzorce należy umieścić obok ocenianej powierzchni. Jako wynik dla danego elementu należy przyjąć najgorszy stwierdzony stopień czystości powierzchni, najbliższy wyglądowi ocenianej powierzchni stalowej.

Stopień oczyszczenia powierzchni powinien być zgodny z zaleceniami producenta produktu, ale nie niższy niż Sa 2 ½, chyba że producent systemu malarskiego dopuszcza inaczej.

### 6.3.2. Badanie odłuszczenia

Powierzchnia powinna wykazywać brak zatuszczenia.

Ocenę ilościową przeprowadza się poprzez zdjęcie z powierzchni zatuszczeń metodą Bresle'a wg PN-EN ISO 8502-6:2007 [20] z użyciem cykloheksanu jako rozpuszczalnika, a następnie oznaczenie kolorymetryczne tłuszczów w reakcji z kwasem siarkowym i dwuchromianem potasu.

Do oceny jakościowej zaleca się stosować metodę fluorescencyjną dla wszystkich zatuszczeń, które świecą w świetle UV. Metoda polega na oświetleniu badanej powierzchni światłem UV o długości fali w zakresie 380 ÷ 430 nm. Badanie należy przeprowadzić w ciemności, większość zanieczyszczeń tłuszczowych świeci w ciemności

pod wpływem oświetlenia światłem UV. Ocenę należy przeprowadzić przynajmniej w trzech miejscach badanej powierzchni. Dla zanieczyszczeń tłuszczowych, które nie świecą w świetle UV ocenę przeprowadza się wg normy PN-H-97052:1970 [18]. Na badaną powierzchnię nakłada się 2÷3 krople benzyny ekstrakcyjnej. Po upływie 10 s na badane miejsce przykładą się krążek bibuły do sączenia, a na drugi krążek wzorcowy z tej samej bibuły daje się 2÷3 krople tej samej benzyny. Po odparowaniu benzyny porównuje się krążki przy świetle dziennym.

Różnica wyglądu krążków (obecność lub brak plamy tłuszczowej) świadczy o zatłuszczeniu powierzchni. Ocenę należy przeprowadzić przynajmniej w trzech miejscach badanej powierzchni.

### 6.3.3. Ocena chropowatości powierzchni

Ocenę należy przeprowadzać wg PN-ISO 8503-4:1999 [19].

Chropowatość powierzchni powinna być zgodna z wymaganiami producenta produktu (np. dla systemu W2 wymagana jest chropowatość  $R_{y5} = 30\div 50 \mu\text{m}$ , dla systemu W3  $R_{y5} = 50\div 70 \mu\text{m}$ ).

Podczas badania chropowatości należy unikać zanieczyszczenia powierzchni przygotowanych części. Należy zwrócić uwagę, czy nie nastąpił niepożądany ubytek materiału, spowodowany zbyt intensywną obróbką strumieniowo-ścierną.

### 6.3.4. Badanie skuteczności odpylenia

Ocenę przeprowadza się zgodnie z PN-EN ISO 8502-3:2000 [8]. Na badaną powierzchnię nakłada się pasek taśmy samoprzylepnej Celofix A długości 15 cm i trzykrotnie przeciąga kciukiem przez całą długość taśmy. Taśmę po zdjęciu nakłada się na kontrastowe podłoże i porównuje ze wzorcami podanymi w normie.

Ocenę należy przeprowadzić przynajmniej w trzech miejscach badanej powierzchni. Stopień zapylenia powinien być nie wyższy niż 3.

### 6.3.5. Skuteczność usunięcia zanieczyszczeń jonowych

#### a) Metoda zdejmowania zanieczyszczeń z powierzchni

Metodę zdejmowania zanieczyszczeń jonowych z powierzchni obiektu opisano w normie PN-EN ISO 8502-5:2005 [21].

W miejscu pomiarowym nakleja się szablon o wymiarach  $10 \times 10 \text{ cm}$  z papieru samoprzylepnego celem ograniczenia powierzchni pobrania próbki. Z tego obszaru zdejmuje się zanieczyszczenia za pomocą trzech tamponów z waty zamoczonych w wodzie destylowanej o maksymalnym przewodnictwie  $5 \mu\text{scm}^{-1}$ . Tampony moczy się w pojemniku ze 100 ml wody destylowanej. Po przetarciu ograniczonego szablonem obszaru tampon umieszcza się w suchym pojemniku. Po zakończeniu zdejmowania zanieczyszczeń ograniczony obszar wyciera się suchym tamponem i umieszcza się go też w pojemniku. Do pojemnika z tamponami wlewa się resztę niewykorzystanej wody destylowanej i intensywnie miesza.

Liczbę punktów zdejmowania zanieczyszczeń jonowych należy przyjmować wg tablicy 3.

Tablica 3. Liczba punktów pomiarowych przy metodzie zdejmowania zanieczyszczeń z powierzchni

Lp.	Wielkość powierzchni w m <sup>2</sup>	Liczba punktów pomiarowych
1	Do 100	5
2	101 ÷ 1000	10
3	1001 ÷ 5000	20
4	powyżej 5000	20 punktów na każde 5000 m <sup>2</sup>

#### b) Oznaczanie zanieczyszczeń w zdjętej próbce

Oznaczenia dokonuje się zgodnie z PN-EN ISO 8502-9:2002 [22].

Przewodność roztworu wody destylowanej ze zdjętymi zanieczyszczeniami mierzy się konduktometrem z kompensacją temperatury. Od tak zmierzonego przewodnictwa odejmuje się przewodnictwo użytej do zdejmowania zanieczyszczeń wody destylowanej. Wynik w temperaturze 20°C podaje się w ms/m.

Poziom zanieczyszczeń jonowych powinien wynosić poniżej 15 ms/m.

#### 6.3.6. Sprawdzenie braku zawilgocenia powierzchni

Powierzchnia powinna wykazywać brak zawilgocenia, sprawdzony wg PN-EN ISO 8502-4:2000 [23] i PN-EN ISO 8502-8:2006 [24].

#### 6.3.7. Wady powierzchni

Dopuszczalne wady powierzchni przygotowanej do malowania należy przyjmować jak dla „P3”, wg PN-ISO 8501-3:2004 [33].

#### 6.4. Kontrola nakładania powłok malarskich

Kontrola nakładania powłok malarskich winna przebiegać pod kątem sprawności użytego sprzętu i techniki nakładania materiału malarskiego oraz przestrzegania zaleceń dotyczących warunków pogodowych i zabezpieczenia świeżo wykonanych powłok oraz przestrzegania czasu schnięcia i aklimatyzacji powłok. Rozpoczynając nanoszenie powłok, a także przy wszystkich zmianach sprzętu i materiałów, należy na bieżąco kontrolować grubość nakładanej warstwy mierząc jej grubość na mokro grzebieniem malarskim, zgodnie z PN-EN ISO 2808:2000 [25] metoda 7B. Wykonywanie i kontrolę robót ułatwia przyjęcie różnych kolorów dla każdej powłoki.

Należy kontrolować tzw. wyrabianie, czyli pogrubienie powłoki wykonywane po wyschnięciu naniesionej powłoki na krawędziach, obrzeżach otworów, szczelinach, spoinach, śrubach. Do „wyrabiania” należy stosować farbę w innym kolorze niż kolor danej powłoki.

#### 6.5. Sprawdzenie jakości wykonanych powłok

##### 6.5.1. Zgodność wykonania powłok malarskich z przepisami

Wykonawca wykaże, że poszczególne powłoki malarskie zostały wykonane zgodnie z przedmiotowymi normami, dokumentacją projektową i specyfikacją projektową:

- po zagruntowaniu,
- po wykonaniu międzywarstwy, przed wysyłką z warsztatu,

- po wykonaniu warstwy nawierzchniowej.  
Ocenę jakości powłok malarskich przeprowadza się kontrolując:
- wygląd zewnętrzny powłoki (ocena niedomalowań, zacieków, wtrąceń, zmarszczeń, cofania się wymalowania, kraterowania igłowego, kraterowania z pękającymi pęcherzami, spękań, skórki pomarańczowej, suchego natrysku, podnoszenia, zgodności koloru z projektowanym),
- grubość powłok,
- przyczepność powłok,
- twardość powłoki.

### 6.5.2. Wygląd zewnętrzny powłoki (ocena staranności wykonania powłok)

#### 6.5.2.1. Sposób oceny i liczba miejsc obserwacji

Ocenę wyglądu dokonuje się nieuzbrojonym okiem przy świetle dziennym lub sztucznym o mocy 100 W z odległości 0,5 ÷ 1,0 m od powierzchni. Za miejsce obserwacji przyjmuje się obszar w kształcie kwadratu o boku 10 cm, dobrze widoczny z odległości 0,5 ÷ 1,0 m.

W wypadku stwierdzenia wyraźnych różnic w jakości wymalowania w danym rejonie można go podzielić na części różniące się między sobą i każdą z nich traktować jako oddzielną część. Miejsca obserwacji powinny być w równomierny sposób rozmieszczone na ocenianej powierzchni. Liczbę miejsc obserwacji można przyjmować wg tablicy 4.

Tablica 4. Liczba miejsc obserwacji wyglądu zewnętrznego powłoki

Lp.	Powierzchnia w m <sup>2</sup>	Liczba miejsc obserwacji
1	do 50	1÷2
2	od 51 do 100	2÷4
3	od 101 do 1000	5
4	na każde następne 1000	5

Wynik obserwacji powinien zawierać:

- liczbę wszystkich miejsc obserwacji w cyfrach bezwzględnych obejmującą 100% ocenianej powierzchni,
- liczbę miejsc zaliczonych do poszczególnych klas w cyfrach bezwzględnych,
- procentowe obliczanie udziału miejsc zaliczonych do poszczególnych klas w stosunku do wszystkich miejsc obserwacji.

#### 6.5.2.2. Ocena wyglądu powłok pośrednich

Powłoki pośrednie w zestawie podlegają jedynie ocenie pod kątem wad niedopuszczalnych. Za niedopuszczalne wady powłok malarskich uznaje się wady wynikające ze złej jakości farb lub zastosowania w zestawie farb niewspółpracujących ze

sobą oraz niestarannego prowadzenia prac malarskich, w wyniku czego występuje na ogół podnoszenie się pokrycia, spęcherzenie i zmarszczenie.

Za wady niedopuszczalne należy uznać:

- grube zacieki w formie firanek z występującymi na nich spęcherzeniami powłoki,
- grube zacieki kończące się kroplami farby,
- skórkę pomarańczową i kratery wynikające z podnoszenia się pokrycia,
- kratery przebijające powłokę do podłoża,
- duże spęcherzenia,
- zmarszczenia, spękania wgłębne,
- spękania deseniowe.

Wystąpienie choćby jednej z wymienionych wad dyskwalifikuje powłokę na danym fragmencie powierzchni.

#### 6.5.2.3. Ocena wyglądu powłoki nawierzchniowej

W ocenie koloru należy posługiwać się kartą kolorów RAL. Wymagana jest klasa II wyglądu powłoki na minimum 70% miejsc obserwacji oraz klasa III na maksymalnie 30% miejsc obserwacji (wg tablicy 5).

Tablica 5. Klasy jakości powłok malarskich

Lp.	Wady powłoki	Klasa II	Klasa III
1	Zmiana koloru i odcienia	Kolor zgodny z kartą kolorów; nieznaczna zmiana odcienia na zaciekach	Kolor zgodny z kartą kolorów; nieznaczne różnice w odcieniu
2	Zanieczyszczenia mechaniczne	Pojedyncze zanieczyszczenia wmalowane w powłokę lub osadzone w warstwie nawierzchniowej	Zanieczyszczenia w formie pojedynczych zgrupowań, których powierzchnia nie przekracza 1 cm <sup>2</sup>
3	Zacieki	Nieznaczne zacieki uwidaczniające się jedynie zmianą odcienia powłoki	Małe, płaskie niekończące się kroplami farby
4	Uklucia igłą, kratery	Pojedyncze uklucia igłą	Dość liczne uklucia igłą, pojedyncze kratery
5	Zmarszczenia, spęcherzenia, skórkę pomarańczową, spękania powierzchniowe	Bardzo nieznaczne drobne zmarszczenia, niedopuszczalne spękania, skórkę pomarańczową i spęcherzenia	Drobne zmarszczenia, nieznaczna skórkę pomarańczową, niedopuszczalne spękania i spęcherzenia

#### 6.5.3. Grubość powłoki

Pomiar należy przeprowadzić zgodnie z PN-EN ISO 2808:2000 [25]. Zaleca się metodę nieniszczącą (metodę 6). Do pomiaru należy stosować miernik elektromagnetyczny z czujnikiem integralnym lub na przewodzie. Wyniki pomiarów przy prawidłowej grubości zestawu powinny spełniać wymóg, aby 90% wyników pomiarów wykazywało nie niższą od wartości nominalnej, a najwyżej 10% pomiarów może mieć wartość co najmniej 0,9



wartości nominalnej. Maksymalna grubość nie może być większa od dwukrotnej grubości nominalnej, lecz nie większa niż 600  $\mu\text{m}$ . Liczbę punktów pomiarowych należy określić zgodnie z PN-EN ISO 2808:2000 [25].

#### 6.5.4. Przyczepność powłok

Przyczepność powłok należy testować metodą odrywową (pull-off) wg PN-EN ISO 4624:2004 [17] i jedną z metod nacięciowych: metodą siatki nacięć wg PN-EN ISO 2409:1999 [15] lub metodą nacięcia krzyżowego wg ASTM D 3359:1997 [16].

Przyczepność powinna wynosić:

- nie mniej niż 5MPa wg metody odrywowej,
- stopień nie wyższy niż 1 wg metody siatki nacięć,
- stopień nie niższy niż 4A wg metody krzyża.

Po dokonaniu pomiaru każdą z wymienionych metod należy uzupełnić zniszczoną powłokę malarską tym samym systemem lakierowym, który stosowano uprzednio przy malowaniu. Liczbę punktów pomiarowych przyczepności należy określać wg tablicy 6.

Tablica 6. Liczba punktów pomiarowych przy badaniu przyczepności powłoki

Lp.	Wielkość powierzchni w $\text{m}^2$	Liczba punktów pomiarowych
1	do 100	3
2	101÷1000	5
3	1001÷10000	6
4	powyżej 10000	6 na każde 10000 $\text{m}^2$

#### 6.5.5. Twardość powłoki

Twardość powłoki badana wg PN-ISO 15184:2001 [26] powinna  $>1\text{H}$ .

#### 6.6. Protokół z kontroli

Wzór protokołu z kontroli całego systemu powłokowego oraz karty dokumentacji powykonawczej zostały przedstawione w załącznikach 2D i 3.

### 7. OBMIAR ROBÓT

#### 7.1. Ogólne zasady obmiaru robót

Ogólne zasady obmiaru robót podano w OST D-M-00.00.00 „Wymagania ogólne” [1], pkt 7.

#### 7.2. Jednostka obmiarowa

Jednostką obmiarową jest  $\text{m}^2$  (metr kwadratowy) powierzchni podlegającej malowaniu.

## 8. ODBIÓR ROBÓT

### 8.1. Ogólne zasady odbioru robót

Ogólne zasady odbioru robót podano w OST D-M.00.00.00 "Wymagania ogólne", pkt 8.

### 8.2. Odbiór robót zanikających i ulegających zakryciu

Odbiór robót ulegających zakryciu polega na finalnej ocenie jakości i ilości robót przed ich zakryciem. Odbioru tego dokonuje Inżynier, po zgłoszeniu przez Wykonawcę i potwierdza w formie pisemnej.

Odbiór częściowy polega na ocenie jakości, ilości i wartości sprzedanej wykonywanych robót objętych odbiorem częściowym. Przedmiotem odbioru częściowego mogą być wyłącznie zakończone elementy obiektu (np. przeszło).

Odbiór ostateczny polega na ostatecznej ocenie jakości, ilości i wartości sprzedanej wykonanych robót. Przedmiotem odbioru końcowego mogą być tylko całkowicie zakończone roboty na obiekcie.

Do robót zanikających i podlegających zakryciu należy przygotowanie powierzchni do malowania, nałożenie warstw gruntującej i międzywarstwy. Odbiory następują na podstawie wyników badań przedstawionych w pkt 6. Jeżeli wszystkie badania dały wyniki pozytywne, roboty należy uznać za wykonane zgodnie z wymaganiami ST. Jeżeli choć jedno badanie dało wynik ujemny wykonane roboty należy uznać za niezgodne z wymaganiami. W tym wypadku Wykonawca jest zobowiązany doprowadzić roboty do zgodności z ST i przedstawić je do ponownego odbioru.

## 9. PODSTAWA PŁATNOŚCI

### 9.1. Ogólne ustalenia dotyczące podstawy płatności

Ogólne ustalenia dotyczące podstawy płatności podano w OST D-M-00.00.00 „Wymagania ogólne” [1], pkt 9.

### 9.2. Cena jednostki obmiarowej

Cena wykonania powłoki malarskiej obejmuje:

- roboty przygotowawcze,
- dostarczenie projektu technologicznego wykonania zabezpieczenia antykorozyjnego i PZJ,
- zakup i dostarczenie wszystkich czynników produkcji,
- przygotowania powierzchni konstrukcji do malowania,
- wykonanie powłok malarskich przewidzianych w dokumentacji projektowej i ST,
- wykonanie projektu rusztowań i konstrukcji zabezpieczających,
- wykonanie niezbędnych rusztowań i ich przekładanie,
- wykonanie prac zabezpieczających,
- przeprowadzanie badań przewidzianych w specyfikacji technicznej,

- dostosowanie się do warunków pogodowych oraz do wymaganych przerw między poszczególnymi operacjami (warstwami),
- naprawa uszkodzonej powłoki antykorozyjnej,
- zabezpieczenie otoczenia przed szkodliwym oddziaływaniem robót,
- zabezpieczenie wykonanych powłok w trakcie ich schnięcia przed skutkami czynników atmosferycznych oraz zanieczyszczeń,
- demontaż rusztowań ,
- zapewnienie odpowiednich warunków przechowywania materiałów malarskich i składowania dostarczonych z wytwórni elementów konstrukcji,
- zabezpieczenie odpowiednich warunków bezpieczeństwa i higieny pracy,
- wykonanie próbnych powłok malarskich,
- wykonanie badań i przygotowanie odpowiednich protokołów i raportów ,
- uporządkowanie miejsca robót.

### 9.3. Sposób rozliczenia robót tymczasowych i prac towarzyszących

Cena wykonania robót określonych niniejszą OST obejmuje:

- roboty tymczasowe, które są potrzebne do wykonania robót podstawowych, ale nie są przekazywane Zamawiającemu i są usuwane po wykonaniu robót podstawowych,
- prace towarzyszące, które są niezbędne do wykonania robót podstawowych, niezaliczane do robót tymczasowych.

## 10. PRZEPISY ZWIĄZANE

### 10.1. Ogólne specyfikacje techniczne (OST)

1. D-M-00.00.00 Wymagania ogólne

### 10.2. Normy

2. PN EN ISO 12944-1:2001 Farby i lakiery. Ochrona przed korozją konstrukcji stalowych za pomocą ochronnych systemów malarskich. Część 1: Ogólne wprowadzenie
3. PN-EN ISO 12944-2:2001 Farby i lakiery. Ochrona przed korozją konstrukcji stalowych za pomocą ochronnych systemów malarskich. Część 2: Klasyfikacja środowisk
4. PN-C-81400:1989 Farby i lakiery. Pakowanie, przechowywanie, transport
5. PN-EN ISO 12944-7:2001 Farby i lakiery. Ochrona przed korozją konstrukcji stalowych za pomocą systemów malarskich. Część 7: Wykonywanie i nadzór prac malarskich
6. PN-EN ISO 12944-8:2001 Farby i lakiery. Ochrona przed korozją konstrukcji stalowych za pomocą systemów malarskich. Część 8: Opracowanie dokumentacji dotyczącej nowych prac i renowacji
7. PN-EN ISO 1513:1999 Farby i lakiery. Sprawdzenie przygotowania próbek do badań

- 
- |     |                       |  |
|-----|-----------------------|--|
| 8.  | PN-EN ISO 8502-3:2000 | Przygotowanie podłoży stalowych przed nakładaniem farb i podobnych produktów. Wzrokowa ocena czystości powierzchni. Stopnie skorodowania i stopnie przygotowania niezabezpieczonych podłoży stalowych oraz podłoży stalowych po całkowitym usunięciu wcześniej nałożonych powłok |
| 9.  | PN-ISO 8501-2:2002    | Przygotowywanie podłoży stalowych przed nakładaniem farb i podobnych produktów. Wzrokowa ocena czystości powierzchni. Stopnie przygotowania wcześniej pokrytych powłokami podłoży stalowych po miejscowym usunięciu tych powłok (kolorowe wzorce)                                |
| 10. | PN-EN ISO 4628-2:2005 | Farby i lakiery. Ocena zniszczenia powłok. Określanie ilości i rozmiaru uszkodzeń oraz intensywności jednolitych zmian w wyglądzie. Część 2: Ocena stopnia spęcherzenia  |
| 11. | PN-EN ISO 4628-3:2005 | Farby i lakiery. Ocena zniszczenia powłok. Określanie ilości i rozmiaru uszkodzeń oraz intensywności jednolitych zmian w wyglądzie. Część 3: Ocena stopnia zardzewienia  |
| 12. | PN-EN ISO 4628-4:2005 | Farby i lakiery. Ocena zniszczenia powłok. Określanie ilości i rozmiaru uszkodzeń oraz intensywności jednolitych zmian w wyglądzie. Część 4: Ocena stopnia spękania  |
| 13. | PN-EN ISO 4628-5:2005 | Farby i lakiery. Ocena zniszczenia powłok. Określanie ilości i rozmiaru uszkodzeń oraz intensywności jednolitych zmian w wyglądzie. Część 5: Ocena stopnia złuszczenia   |
| 14. | PN-EN ISO 4628-6:2001 | Farby i lakiery. Ocena zniszczenia powłok. Określanie intensywności, ilości i rozmiaru podstawowych rodzajów uszkodzeń. Ocena stopnia skredowania metodą taśmy   |
| 15. | PN-EN ISO 2409:1999   | Farby i lakiery. Metoda siatki nacięć  |
| 16. | ASTM D 3359:1997      | Oznaczenie przyczepności powłoki do podłoża metodą taśmy (metoda krzyża Andrzeja)  |
| 17. | PN-EN ISO 4624:2004   | Farby i lakiery. Próba odrywania do oceny przyczepności  |
| 18. | PN-H-97052:1970       | Ochrona przed korozją. Ocena przygotowania powierzchni stali, staliwa i żeliwa do malowania  |
| 19. | PN-EN ISO 8503-4:1999 | Przygotowanie podłoży stalowych przed nakładaniem farb i podobnych produktów. Charakterystyki chropowatości powierzchni podłoży stalowych po obróbce strumieniowo-ściernej. Część 4: Metoda kalibrowania wzorców ISO profilu   |

- 
- powierzchni do określania profilu powierzchni. Sposób postępowania z użyciem przyrządu stykowego
20. PN-EN ISO 8502-6:2007 Przygotowanie podłoży stalowych przed nakładaniem farb i podobnych produktów. Badania służące do oceny czystości powierzchni. Część 6: Ekstrakcja rozpuszczalnych zanieczyszczeń do analizy. Metoda Bresle'a
21. PN-EN ISO 8502-5:2005 Przygotowanie podłoży stalowych przed nakładaniem farb i lakierów i podobnych produktów. Badania służące do oceny czystości powierzchni. Część 5: Oznaczanie chlorków na powierzchniach stalowych przygotowanych do malowania (metoda rurki wskaźnikowej)
22. PN-EN ISO 8502-9:2002 Przygotowanie podłoży stalowych przed nakładaniem farb i podobnych produktów. Badania służące do oceny czystości powierzchni. Część 9: Terenowa metoda konduktometrycznego oznaczania soli rozpuszczalnych w wodzie
23. PN-EN ISO 8502-4:2000 Przygotowanie podłoży stalowych przed nakładaniem farb i podobnych produktów. Badania służące do oceny czystości powierzchni. Wytyczne dotyczące oceny prawdopodobieństwa kondensacji pary wodnej przed nakładaniem farby
24. PN-EN ISO 8502-8:2006 Przygotowanie podłoży stalowych przed nakładaniem farb i podobnych produktów. Badania służące do oceny czystości powierzchni. Część 8: Metoda połowa refraktometrycznego oznaczania wilgoci
25. PN-EN ISO 2808:2000 Farby i lakiery. Oznaczanie grubości powłoki
26. PN-ISO 15184:2001 Farby i lakiery. Sprawdzenie twardości metodą ołówkową
27. PN-EN ISO 11124-2:2000 Przygotowanie podłoży stalowych przed nakładaniem farb i podobnych produktów. Wymagania techniczne dotyczące metalowych ścierniw stosowanych w obróbce strumieniowości. Ostrokatny śrut z zeliwa utwardzonego
28. PN-EN ISO 11126-3:2000 Przygotowanie podłoży stalowych przed nakładaniem farb i podobnych produktów. Wymagania techniczne dotyczące niemetalowych ścierniw stosowanych w obróbce strumieniowości. Żużel pomiedziowy

- 
- |     |                        |   |
|-----|------------------------|---|
| 29. | PN-EN ISO 11126-4:2002 | Przygotowanie podłoży stalowych przed nakładaniem farb i podobnych produktów. Wymagania techniczne dotyczące niemetalowych ścierniw stosowanych w obróbce strumieniowo-ścierniej. Część 4: Żużel pomiedziowy  |
| 30. | PN-EN ISO 11126-7:2001 | Przygotowanie podłoży stalowych przed nakładaniem farb i podobnych produktów. Wymagania techniczne dotyczące niemetalowych ścierniw stosowanych w obróbce strumieniowo-ścierniej. Część 7: Elektrokorund  |
| 31. | PN-ISO 8501-1:2002     | Przygotowanie podłoży stalowych przed nakładaniem farb i podobnych produktów. Wzrokowa ocena czystości powierzchni. Stopnie skorodowania i stopnie przygotowania niezabezpieczonych podłoży stalowych oraz podłoży stalowych po całkowitym usunięciu wcześniej nałożonych powłok                                |
| 32. | PN-EN ISO 8501-4:2008  | Przygotowanie podłoży stalowych przed nakładaniem farb i podobnych produktów. Wzrokowa ocena czystości powierzchni. Część 4: Stany wyjściowe powierzchni, stopnie przygotowania i stopnie rdzy nalotowej w powiązaniu z oczyszczeniem strumieniem wody pod ciśnieniem   |
| 33. | PN-ISO 8501-3:2004     | Przygotowanie podłoży stalowych przed nakładaniem farb i podobnych produktów. Wzrokowa ocena czystości powierzchni. Część 3: Stopnie przygotowania spoin, ostrych krawędzi i innych obszarów z wadami powierzchni   |
| 34. | PN-EN ISO 8503-2:1999  | Przygotowanie podłoży stalowych przed nakładaniem farb i podobnych produktów. Charakterystyki chropowatości powierzchni podłoży stalowych po obróbce strumieniowo-ścierniej. Część 2: Metoda stopniowania profilu powierzchni stalowych po obróbce strumieniowo-ścierniej. Sposób postępowania z użyciem wzorca |
| 35. | PN-EN ISO 8504-2:2002  | Przygotowanie podłoży stalowych przed nakładaniem farb i podobnych produktów. Metody przygotowania powierzchni. Część 2: Obróbka strumieniowo-ścierna   |

**10.2. Inne dokumenty**

36. Rozporządzenie Ministra Gospodarki i Polityki Społecznej z dnia 14 stycznia 2004 r. w sprawie bezpieczeństwa i higieny pracy przy czyszczeniu powierzchni, malowaniu natryskowym i natryskiwaniu cieplnym (Dz.U. z 2004 r. nr 16 poz. 156)
37. Ustawa o odpadach z dnia 27 kwietnia 2001 r. (Dz.U. z 2001 r., nr 62, poz. 628)
38. Zalecenia do wykonania i odbioru antykorozyjnych zabezpieczeń konstrukcji stalowych drogowych obiektów mostowych, nowelizacja w 2006 r. stanowiąca załącznik do zarządzenia nr 15 Generalnego Dyrektora Dróg Krajowych i Autostrad z dnia 8 marca 2006 r.
39. Ustawa z dnia 11 stycznia 2001 r. o substancjach i preparatach chemicznych (Dz.U. z 2001 r. nr 11, poz. 84 wraz z późniejszymi zmianami)
40. Rozporządzenie Ministra Gospodarki i Pracy z dnia 10 października 2005 r. zmieniające rozporządzenie w sprawie najwyższych dopuszczalnych stężeń i natężeń czynników szkodliwych dla zdrowia w środowisku pracy (Dz.U. z 2005 r. nr 212, poz. 1769)
41. Ustawa z dnia 16 kwietnia 2004 r. o wyrobach budowlanych (Dz.U. z 2004 r. nr 92, poz.881)





## Załącznik 2

## PROTOKÓŁ KONTROLI JAKOŚCI

Załącznik 2A. Farby *)	
Obiekt	
A1	Producent
A2	Nazwa
A3	Nr partii
A4	Świadectwo kontroli jakości nr
A5	Stan opakowania: Uszkodzone Nieszkodzone
A6	Kożuszenie
A7	Osad: Łatwy do rozmieszania Trudny do rozmieszania Niemożliwy do rozmieszania
A8	Wtrącenia
A9	Rozdział faz
A10	Konsystencja (np. żelowanie)
A11	Kolor
A12	Uwagi

\*) należy wypełnić dla każdej partii farby

Załącznik 2B. Przygotowanie powierzchni*)	
B1	Obiekt
B2	Fragment konstrukcji wg szkicu; (element)
B3	Informacje dotyczące mycia konstrukcji (ciśnienie detergentu, jego stężenie itp.)
B4	Przygotowanie powierzchni do pierwszego malowania
B4.1	Data i godziny czyszczenia
B4.2	Rodzaj i parametry ścierniwa (granulacja, czystość jonowa itd)
B4.3	Stopień przygotowania powierzchni
B4.4	Stopień odpylenia
B4.5	Profil powierzchni
B4.6	Zanieczyszczenie jonowe
B5	Zakres drugiego przygotowania powierzchni po naniesieniu gruntu (stan powłoki, zastosowane operacje, itd.)
B6	Zakres trzeciego przygotowania powierzchni po naniesieniu międzywarstwy (stan powłoki, zastosowane operacje itd.)
B7	Zakres czwartego przygotowania powierzchni po naniesieniu międzywarstwy (stan powłoki, zastosowane operacje itd.)
B8	Data przeprowadzenia oceny
B9	Uwagi

\*) należy wypełniać każdego dnia po skończonym fragmencie pracy

<b>Załącznik 2C. Nakładanie powłok</b>	
<b>Powłoka (grunt, międzywarstwa, nawierzchniowa)*</b>	
C1	Obiekt
C2	Fragment konstrukcji wg szkicu (element)
C3	Parametry powierzchni przed malowaniem
C4	Rodzaj farby
C5	Technika aplikacji (parametry aplikacji)
C6	Czas malowania
C7	Wygląd: Cofanie się wymalowania Zacieki Zanieczyszczenia wmalowane w powłokę Kraterowania igłowe Kraterowania z pękającymi pęcherzami Zmarszczenia Spękania Skórka pomarańczowa Suchy natrysk Podnoszenie Niedomalowania
C8	Grubość [ $\mu\text{m}$ ] ( liczba wykonanych pomiarów, zakres wyników, czy spełnia zasadę, że max. 10% pomiarów jest poniżej 0,9 wartości nominalnej, a grubość max. nie przekracza trzykrotnej wartości nominalnej)
C9	Przyczepność (w przypadkach wątpliwych)
C10	Data przeprowadzenia oceny
C11	Uwagi

\* należy wypełniać każdego dnia po skończonym fragmencie pracy

<b>Załącznik 2D. Kontrola całego systemu powłokowego</b>	
<b>Powłoki</b>	
D1	Obiekt
D2	Fragment konstrukcji wg szkicu (element)
D3	Parametry powierzchni przed malowaniem
D4	Rodzaje farb w kolejnych powłokach
D5	Wygląd:
D6	Grubość [ $\mu\text{m}$ ] (liczba wykonanych pomiarów, zakres wyników, czy spełnia zasadę, że max. 10% pomiarów jest poniżej 0,9 wartości nominalnej, a grubość max. nie przekracza trzykrotnej wartości nominalnej)
D7	Przyczepność całego systemu do podłoża (w przypadkach wątpliwych)
D8	Przyczepność międzywarstwowa ( w przypadkach wątpliwych)
D9	Data przeprowadzenia oceny
D10	Uwagi

Podpisy:

Wykonawca

Inżynier

Nadzór producenta farb

.....

.....

.....

## Załącznik 3

**KARTA DOKUMENTACJI POWYKONAWCZEJ**

1	<b>Obiekt</b>
2	Przygotowanie podłoża
2.1	Terminy: rozpoczęcia.....zakończenia.....
2.2	Metoda
2.3	Rodzaj ścierniwa
2.4	Stopień przygotowania powierzchni wg PN-ISO 8501-1
2.5	Stopień odpylenia wg PN-EN ISO 8502-3
2.6	Profil powierzchni wg PN-EN ISO 8503-2
2.7	Zanieczyszczenia jonowe wg PN-EN ISO 8502-9
2.8	Uwagi o stanie podłoża
3	Malowanie:
3.1	Producent farb
3.2	Nazwa farby
3.3	Kolor
3.4	Świadectwo
3.5	Nr partii
3.6	Data produkcji
3.7	Data kontroli jakości
3.8	Termin aplikacji: rozpoczęcia zakończenia
4	System powłokowy
4.1	Grubość powłoki pierwszej
4.2	Grubość powłoki drugiej
4.3	Grubość powłoki trzeciej
4.4	Grubość powłoki czwartej
4.5	Uwagi o jakości pokrycia (grubość, wygląd, przyczepność itd.)

Podpisy:

Wykonawca

Inżynier

.....

.....

**SZCZEGÓŁOWA SPECYFIKACJA TECHNICZNA**

**M – 15.01.02**

**IZOLACJA POWŁOKOWA ASFALTOWA  
UKŁADANA „NA ZIMNO”**

LUBSKO, kwiecień 2014 r.

---

## SPIS TREŚCI

<b>1. WSTĘP</b> .....	<b>3</b>
<b>2. MATERIAŁY</b> .....	<b>3</b>
<b>3. SPRZĘT</b> .....	<b>4</b>
<b>4. TRANSPORT</b> .....	<b>4</b>
<b>5. WYKONANIE ROBÓT</b> .....	<b>5</b>
<b>6. KONTROLA JAKOŚCI ROBÓT</b> .....	<b>8</b>
<b>7. OBMIAR ROBÓT</b> .....	<b>10</b>
<b>8. ODBIÓR ROBÓT</b> .....	<b>10</b>
<b>9. PODSTAWA PŁATNOŚCI</b> .....	<b>10</b>
<b>10. PRZEPISY ZWIĄZANE</b> .....	<b>11</b>
<b>11. ZAŁĄCZNIKI</b> .....	<b>12</b>

---

### NAJWAŻNIEJSZE OZNACZENIA I SKRÓTY

OST	- ogólna specyfikacja techniczna
ST	- specyfikacja techniczna wykonania i odbioru robót budowlanych
IBDiM	- Instytut Badawczy Dróg i Mostów
GDDP	- Generalna Dyrekcja Dróg Publicznych

## **1. WSTĘP**

### **1.1. Przedmiot SST.**

Przedmiotem niniejszej szczegółowej specyfikacji technicznej (SST) są wymagania dotyczące wykonania i odbioru robót związanych z wykonaniem izolacji powłokowych na drogowych obiektach inżynierskich.

### **1.2. Zakres stosowania SST.**

Szczegółowa specyfikacja techniczna (SST) jest materiałem pomocniczym do opracowania dokumentacji przetargowej, wykonania robót i ich odbioru przy realizacji zadania pt: „Remont mostu drogowego nr: JN11024824 i przebudowa drogi dojazdowej w m. Chichy w ciągu drogi powiatowej nr: 1042F w km: 2+184,06 do km: 2+404,22”.

### **1.3. Zakres robót objętych SST.**

Ustalenia zawarte w niniejszej specyfikacji dotyczą zasad wykonania i odbioru robót związanych z malowaniem „na zimno” roztworem asfaltowym powierzchni betonowych, które stykają się z gruntem.

### **1.4. Określenia podstawowe**

Określenia podstawowe są zgodne z obowiązującymi, odpowiednimi polskimi normami i z definicjami podanymi w OST D-M-00.00.00 „Wymagania ogólne” [1] pkt 1.4.

### **1.5. Ogólne wymagania dotyczące robót**

Ogólne wymagania dotyczące robót podano w OST D-M-00.00.00 „Wymagania ogólne” [1], pkt 1.5.

## **2. MATERIAŁY**

### **2.1. Ogólne wymagania dotyczące materiałów**

Ogólne wymagania dotyczące materiałów, ich pozyskiwania i składowania, podano w OST D-M-00.00.00 „Wymagania ogólne” [1] pkt 2.

### **2.2. Zgodność materiałów z dokumentacją projektową**

Materiały do wykonania robót powinny być zgodne z ustaleniami dokumentacji projektowej. Dla zastosowanych materiałów Wykonawca przedstawi aktualną Polską Normę, aprobatę techniczną wydaną przez IBDiM lub europejską aprobatę techniczną.

Wykonawca dostarczy Inżynierowi zaświadczenia producenta potwierdzające spełnienie przez materiał izolacyjny wymaganych właściwości oraz trwałości, a także wyniki przeprowadzonych badań.

### **2.3. Stosowane materiały**

Jeżeli dokumentacja projektowa i ST nie przewidują inaczej, do wykonania izolacji cienkiej można stosować następujące materiały:

- a) do gruntowania - rzadki (R) roztwór plastyfikowanych asfaltów ponaftowych w rozpuszczalnikach. Działanie roztworu powinno polegać na przenikaniu w pory betonu, uszczelnianiu powierzchni, wiązaniu pozostałych pyłów oraz na stwarzaniu warunków przyczepności warstw izolacyjnych do podłoża. Środek powinien być odporny na działanie temperatury do 60°C. Środka nie należy stosować na mokrych i przemrożonych powierzchniach. Rozprowadza się go na zimno, bez podgrzewania w temperaturze powyżej +5°C. Zależnie od porowatości podłoża zużycie materiału wynosi 0,3÷0,45 kg/m<sup>2</sup> powierzchni zabezpieczanej. Przy aplikacji należy zachować szczególne środki ostrożności, ponieważ środki te są łatwopalne i nie są odporne na działanie rozpuszczalników organicznych (benzol, benzyna, nafta itp.),
- b) do wykonania właściwej izolacji - półgęsty roztwór (P) produkowany z asfaltów ponaftowych, plastyfikowanych olejami i rozcieńczanych rozpuszczalnikami organicznymi. Rozprowadzany na podłożu zagruntowanym powinien tworzyć po wyschnięciu silnie przylegającą powłokę asfaltową o dużej plastyczności. Powłoka ta powinna wykazywać odporność na działanie wód agresywnych o słabych stężeniach. Środek powinien być odporny na działanie temperatury do 60°C. Rozprowadza się go zimno, bez podgrzewania w temperaturze powyżej +5°C. Zużycie materiału przy jednokrotnym smarowaniu wynosi 0,8÷1,0 kg/m<sup>2</sup> powierzchni zabezpieczanej.  
Zastosowane materiały powinny spełniać wymagania PN-B-24620:1998 [2].

### 3. SPRZĘT

#### 3.1. Ogólne wymagania dotyczące sprzętu

Ogólne wymagania dotyczące sprzętu podano w OST D-M-00.00.00 „Wymagania ogólne” [1], pkt 3.

#### 3.2. Sprzęt do wykonania robót

Do wykonania robót Wykonawca powinien dysponować prostym sprzętem malarskim, jak pędzle, wálki, szczotki dekarские odporne na działanie agresywnych rozpuszczalników, głównie węglowodorów aromatycznych oraz sprzętem do oczyszczania powierzchni betonowej (piaskownicy z filtrem przeciwoolejowym).

### 4. TRANSPORT

#### 4.1. Ogólne wymagania dotyczące transportu

Ogólne wymagania dotyczące transportu podano w OST D-M-00.00.00 „Wymagania ogólne” [1], pkt 4.

#### 4.2. Transport i przechowywanie materiałów

Roztwór asfaltowy powinien być pakowany w szczelnie zamknięte bębny metalowe. Bębny należy magazynować w pozycji stojącej z dala od źródeł ognia i elementów grzejnych, w warunkach zabezpieczających je przed nasłonecznieniem i wpływami atmosferycznymi. Materiał, pakowany jak wyżej, może być przewożony dowolnymi środkami transportu z zachowaniem przepisów obowiązujących przy przewozie

materiałów niebezpiecznych na drogach publicznych. Bębny ze środkiem gruntującym należy ustawiać w pozycji stojącej, ściśle jeden obok drugiego najwyżej w dwóch warstwach, tak aby tworzyły zwartą całość zabezpieczoną dodatkowo listwami przed ewentualnym przesunięciem i uszkodzeniem.

Na każdym opakowaniu środka powinna być umieszczona etykieta zawierająca następujące dane:

- nazwę i adres producenta,
- datę produkcji,
- numer partii wyrobu,
- masę netto,
- termin przydatności do użycia,
- numer PN lub informację o uzyskaniu przez wyrób aprobaty technicznej,
- napis „Ostrożnie z ogniem”.

Roztwory asfaltowe należy składować w suchym pomieszczeniu, z dala od źródła ciepła i światła, w temperaturze nie niższej niż +5°C i nie wyższej niż +25°C.

## 5. WYKONANIE ROBÓT

### 5.1. Ogólne zasady wykonywania robót

Ogólne zasady wykonywania robót podano w OST D-M-00.00.00 „Wymagania ogólne”[1], pkt 5.

Izolacja cienka powinna być wykonywana zgodnie z ustaleniami dokumentacji projektowej i ST. W przypadku braku wystarczających danych można korzystać z ustaleń podanych w niniejszej specyfikacji.

### 5.2. Zasady wykonywania robót

Sposób wykonania robót powinien być zgodny z dokumentacją projektową i ST. Podstawowe czynności przy wykonywaniu robót obejmują:

- roboty przygotowawcze,
- przygotowanie podłoża betonowego,
- zagruntowanie podłoża betonowego roztworem rzadkim,
- naniesienie dwóch warstw izolacji z roztworu półgęstego,
- roboty wykończeniowe.

### 5.3. Roboty przygotowawcze

Przed przystąpieniem do robót należy, na podstawie dokumentacji projektowej, ST lub wskazań Inżyniera:

- ustalić materiały niezbędne do wykonania robót,
- określić kolejność, sposób i termin wykonania robót.

### 5.4. Ogólne warunki prowadzenia robót izolacyjnych

Przy wykonywaniu prac izolacyjnych należy bezwzględnie przestrzegać zaleceń producenta materiału dotyczących wymaganych warunków atmosferycznych: temperatury i wilgotności powietrza. Podczas wykonywania prac Wykonawca zobowiązany jest



monitorować wilgotność i temperaturę powietrza. Parametry te muszą odpowiadać wymaganiom podanym w kartach technicznych, Polskich Normach i aprobatkach technicznych. Jeżeli warunki pogodowe odbiegają od wymagań kart technicznych, roboty należy przerwać i wznowić je dopiero po poprawie pogody. Pomiary warunków atmosferycznych należy wykonywać co 3-4 godziny i przy każdej odczuwalnej zmianie pogody.

Jeżeli producent materiałów nie podaje inaczej, to prace izolacyjne należy wykonywać przy dobrej pogodzie, niedopuszczalne jest prowadzenie robót w czasie silnego wiatru, podczas opadów śniegu, deszczu i mżawki, bezpośrednio po opadach oraz przed spodziewanymi opadami, a także w czasie, gdy wilgotność względna powietrza jest większa niż 85%. Roboty można prowadzić, gdy temperatura powietrza oraz podłoża jest wyższa od  $+5^{\circ}\text{C}$  i niższa od  $+35^{\circ}\text{C}$ . W pobliżu wykonywanych robót nie mogą być składane żadne materiały sypkie i pyłące.

Przed nałożeniem pierwszej warstwy izolacji cienkiej (warstwy gruntującej), Wykonawca powinien sprawdzić czy wilgotność podłoża gruntowego jest zgodna z wymaganiami producenta. Jeśli producent nie określa innych wymagań, wilgotność podłoża na głębokości 20 mm nie powinna być wyższa niż 4%. Jeśli powyższy warunek nie jest spełniony, Wykonawca przed rozpoczęciem robót powinien zastosować system osuszania podłoża betonowego zaakceptowany przez Inżyniera.

Mas izolacyjnych stosowanych na zimno nie wolno podgrzewać na otwartym ogniu. W okresie chłódów materiały te doprowadza się do temperatury roboczej  $18^{\circ}\text{C}$  przez ogrzewanie beczek w gorącej wodzie lub w ogrzanych pomieszczeniach (cieplakach). Dostarczone na budowę gotowe preparaty nie mogą być rozcieńczane rozpuszczalnikami ani mieszane z innymi materiałami izolacyjnymi.

W trakcie wykonywania robót należy ściśle przestrzegać przepisów bezpieczeństwa, ponieważ materiały stosowane do wykonania izolacji są łatwopalne. Należy unikać otwartego ognia w promieniu 20 metrów od miejsca pracy lub składowania materiałów.

### 5.5. Przygotowanie powierzchni betonowej do ułożenia izolacji

Izolację układa się na odpowiednio wytrzymałym mechanicznie, suchym, czystym, równym i gładkim podłożu, wolnym od plam olejowych i pyłu. Jeżeli producent w kartach technicznych nie podaje inaczej, to izolację można układać na betonie po co najmniej 14 dniach od jego ułożenia, gdy dojrzewanie betonu następowało w temperaturze co najmniej  $15^{\circ}\text{C}$ . W przypadku, gdy dojrzewanie betonu następowało w temperaturze niższej, okres oczekiwania przed rozpoczęciem robót izolacyjnych należy odpowiednio wydłużyć. Stopień dojrzałości betonu można oceniać zgodnie z „Zaleceniami dotyczącymi oceny jakości betonu „in-situ” w nowo budowanych konstrukcjach obiektów mostowych” [5].

Bezpośrednio przed naniesieniem pierwszej warstwy izolacji podłoże należy oczyścić sprężonym powietrzem w celu uzyskania suchej powierzchni, oczyszczonej z mleczka cementowego, niewiązanych ziaren kruszywa, pyłów oraz innych zanieczyszczeń, które mogłyby obniżać przyczepność warstw bitumicznych do betonu. Sprężarka powinna być wyposażona w filtr olejowy. Odpylanie należy wykonywać zawsze w kierunku zgodnym z kierunkiem wiatru wiejącego podczas robót.

Ubytki betonu należy wypełnić specjalnymi zaprawami niskoskurczowymi do napraw betonu, dla których Wykonawca przedstawi Polską Normę, aprobatę techniczną IBDiM lub europejską aprobatę techniczną.

Przygotowane podłoże powinno spełniać następujące wymagania:

- wytrzymałość gwarantowana na ściskanie powinna być nie mniejsza niż wynikająca z przyjętej klasy betonu,
- wytrzymałość betonu na rozciąganie badana metodą „pull-off” powinna wynosić co najmniej 1,5 MPa. Sprawdzenie wytrzymałości podłoża na odrywanie wykonywane metodą „pull-off” przy średnicy krążka próbnego  $\varnothing$  50 mm powinno być przeprowadzone wg zasady: 1 oznaczenie na 25 m<sup>2</sup> izolowanej powierzchni i min. 5 oznaczeń wg PN-B-01814:1992 [3],
- podłoże powinno być suche: beton w stanie powietrzno-suchym, bez widocznych śladów wilgoci i spowodowanych wilgocią zacieмnień; przy pomiarze wilgotności wilgotnościomierzem elektronicznym za podłoże suche należy przyjąć beton o wilgotności mniejszej od 4%; pomiarów wilgotności płyty należy dokonywać przyrządem wycechowanym do pomiaru wilgotności materiałów o porowatości nie przekraczającej 10%,
- podłoże powinno być czyste: powierzchnia betonu wolna od luźnych frakcji pyłów, plam oleju, smarów i innych zanieczyszczeń; ocenę czystości podłoża wykonuje się wizualnie,
- podłoże powinno być gładkie: za podłoże gładkie uznaje się powierzchnie nie wykazujące lokalnych nierówności przekraczających 5 mm.

#### 5.6. Gruntowanie podłoża

Przed przystąpieniem do robót izolacyjnych należy obniżyć poziom wody gruntowej do co najmniej 30 cm poniżej układanej warstwy izolacji i zapewnić utrzymanie tego poziomu w czasie trwania robót. W przypadku konieczności zagruntowania wilgotnej powierzchni należy użyć roztworów depresyjnych szybko rozpadających, np. asfaltowej emulsji kationowej spełniającej wymagania PN-B-24003:1997[4]. Jest to jednak przypadek szczególny, wymagający pisemnej zgody Inżyniera.

W pierwszej kolejności należy zagruntować powierzchnię przy narożach wklęsłych i wypukłych. Do gruntowania powierzchni betonowej asfaltowym środkiem gruntującym można przystąpić, gdy beton jest w wieku co najmniej 14 dni, ale zaleca się 28 dni. Gruntowanie podłoża wykonuje się przez jednokrotne pomalowanie powierzchni roztworem asfaltowym w ilości zalecanej przez producenta (zwykle jest to od 0,3 do 0,45 kg/m<sup>2</sup>). Zużycie materiału jest zależne od rodzaju roztworu asfaltowego oraz od chłonności podłoża. Gruntowanie wykonuje się za pomocą wałków malarskich lub szczotek dekarskich. Czas schnięcia roztworu asfaltowego jest zależny od rodzaju stosowanych rozpuszczalników oraz od warunków pogodowych (temperatury otoczenia podczas wykonywania robót i wiatru). Optymalny czas schnięcia roztworu asfaltowego powinien wynosić od 30 min do 4 godz., ale nie powinien przekraczać 6 godz. Gdy gruntowana powierzchnia pozostaje lepka przez dłuższy czas może zostać zapyłona.

Prawidłowo zagruntowana powierzchnia po wyschnięciu roztworu asfaltowego powinna mieć jednolitą barwę czarną lub ciemnobrązową, bez smug i przebarwień. Przebarwienia powstają w miejscach, gdzie ułożono zbyt cienką warstwę roztworu

asfaltowego lub gdzie podłoże było zatuszczone i roztwór asfaltowy z niego spłynął. Gruntowanie roztworem asfaltowym należy wykonywać jednokrotnie, a ułożona warstwa roztworu asfaltowego nie powinna być zbyt gruba. Należy zużyć tylko tyle środka gruntującego, ile beton zdoła całkowicie wchłonąć tak, aby na powierzchni nie pozostała powłoka z warstewki asfaltu. W przypadku dwukrotnego gruntowania lub ułożenia bardzo grubej warstwy roztworu asfaltowego, na powierzchni roztworu utworzy się błonka, pod którą pozostaną resztki rozpuszczalnika, które w sposób istotny osłabiają przyczepność kolejnych warstw izolacji do podłoża.

### 5.7. Układanie kolejnych warstw izolacji cienkiej

Przed ułożeniem następnych warstw izolacji zagruntowana powierzchnia powinna być całkowicie sucha. Można to sprawdzić przez dotknięcie zagruntowanej powierzchni suchą, czystą dłonią (nie zatuszczoną lub zakurzoną), gdy dłoń nie przykleja się i pozostaje czysta oznacza to, że roztwór gruntujący jest już dostatecznie suchy.

Zagruntowaną powierzchnię należy powlec roztworem asfaltowym dwukrotnie. Zużycie materiału wynosi około 0,8 do 1,0 kg/m<sup>2</sup> dla jednej warstwy. Łączna grubość warstw izolacyjnych nie powinna być mniejsza od 2 mm.

Po wykonaniu izolacji zabezpieczone powierzchnie powinny być chronione przed światłem słonecznym, deszczem i innymi czynnikami atmosferycznymi przez przynajmniej 6 godzin.

### 5.8. Roboty wykończeniowe

Roboty wykończeniowe powinny być zgodne z dokumentacją projektową. Do robót wykończeniowych należą prace związane z dostosowaniem wykonanych robót do warunków budowy obiektu i roboty porządkujące.

## 6. KONTROLA JAKOŚCI ROBÓT

### 6.1. Ogólne zasady kontroli jakości robót

Ogólne zasady kontroli jakości robót podano w OST D-M-00.00.00 [1] „Wymagania ogólne”, pkt 6.

### 6.2. Badania przed przystąpieniem do robót

Przed przystąpieniem do robót Wykonawca powinien:

- a) uzyskać wymagane dokumenty, dopuszczające wyroby budowlane do obrotu i powszechnego stosowania (certyfikaty zgodności, deklaracje zgodności, aprobaty techniczne, ew. badania materiałów wykonane przez dostawców itp.), potwierdzające zgodność materiałów z wymaganiami punktu 2 niniejszej specyfikacji,
- b) przedstawić karty techniczne stosowanych materiałów,
- c) ew. wykonać własne badania właściwości materiałów przeznaczonych do wykonania robót, określone w pkt 2 lub przez Inżyniera.

Wszystkie dokumenty oraz wyniki badań Wykonawca przedstawi Inżynierowi do akceptacji.

Na żądanie Inżyniera Wykonawca powinien przedstawić aktualne wyniki badań materiałów wykonywanych w ramach nadzoru wewnętrznego przez producenta.

Przed zastosowaniem materiałów Wykonawca zobowiązany jest sprawdzić:

- nr produktu,
- stan opakowań materiału,
- warunki przechowywania materiału,
- datę produkcji i datę przydatności do stosowania.

Dodatkowo po otwarciu pojemnika ze środkiem izolacyjnym Wykonawca powinien ocenić jego wygląd.

Wykonawca sporządzi protokół z kontroli jakości środka izolacyjnego. Wzór protokołu przedstawiono w załączniku 1.

### **6.3. Badanie w czasie robót**

#### **6.3.1. Kontrola przygotowania podłoża**

Podłoże powinno spełniać wymagania podane w pktcie 5.5. Przykład protokołu z kontroli przygotowania podłoża podano w załączniku 2.

#### **6.3.2. Kontrola zagruntowania podłoża betonowego**

Po zagruntowaniu podłoża stan powłoki gruntującej należy ocenić wizualnie: przy stosowaniu asfaltowych środków gruntujących: prawidłowo zagruntowana powierzchnia powinna być czarna lub ciemnobrązowa i matowa. Po dotknięciu ręką nie powinna brudzić skóry.

Kontrola grubości układanej powłoki gruntującej powinna być wykonywana na bieżąco przez sprawdzenie ilości zużytych materiałów, ilości dozowanych składników, czasu aplikacji.

Z ułożenia środka gruntującego należy sporządzić protokół. Wzorzec protokołu został zamieszczony w załączniku 3.

#### **6.3.3. Kontrola wykonania izolacji właściwej**

Kontrola wykonania izolacji właściwej polega na:

- kontroli zużycia środka izolacyjnego - powinna być zgodna z kartą techniczną materiału,
- całkowitej grubości wykonanej izolacji - powinna wynosić co najmniej 2 mm,
- wyglądu zaizolowanej powierzchni - warstwa izolacji powinna stanowić jednolitą, czystą powłokę, o jednolitej barwie, bez pęcherzy, złuszczeń i innych wad, powłoka powinna ściśle przylegać do zagruntowanego podłoża.

#### **6.3.4. Kontrola warunków atmosferycznych**

W trakcie trwania robót należy na bieżąco sprawdzać warunki atmosferyczne i porównywać je z wymaganiami producenta podanymi w kartach technicznych materiałów. Z warunków atmosferycznych należy sporządzić protokół. Przykład protokołu podano w załączniku 4.

## 7. OBMIAR ROBÓT

### 7.1. Ogólne zasady obmiaru robót

Ogólne zasady obmiaru robót podano w OST D-M-00.00.00 „Wymagania ogólne” [1], pkt 7.

### 7.2. Jednostka obmiarowa

Jednostką obmiarową jest m<sup>2</sup> (metr kwadratowy) zaizolowanej powierzchni.

## 8. ODBIÓR ROBÓT

### 8.1. Ogólne zasady odbioru robót

Ogólne zasady odbioru robót podano w OST D-M-00.00.00 „Wymagania ogólne” [1], pkt 8.

Roboty uznaje się za wykonane zgodnie z dokumentacją projektową, ST i wymaganiami Inżyniera, jeżeli wszystkie pomiary i badania z zachowaniem tolerancji wg punktu 6 dały wyniki pozytywne.

### 8.2. Odbiór robót zanikających i ulegających zakryciu

Odbiorowi robót zanikających i ulegających zakryciu podlegają:

- podłoże betonowe przygotowane do ułożenia izolacji,
- zagruntowane podłoże betonowe,
- ułożona izolacja właściwa.

Odbiór tych robót powinien być zgodny z wymaganiami OST D-M-00.00.00 „Wymagania ogólne” [1] oraz niniejszej OST.

## 9. PODSTAWA PŁATNOŚCI

### 9.1. Ogólne ustalenia dotyczące podstawy płatności

Ogólne ustalenia dotyczące podstawy płatności podano w OST D-M-00.00.00 „Wymagania ogólne” [1], pkt 9.

### 9.2. Cena jednostki obmiarowej

Cena jednostki obmiarowej obejmuje:

- prace przygotowawcze i pomiarowe,
- zakup, dostarczenie i składowanie materiałów i innych niezbędnych środków produkcji,
- oczyszczenie i zagruntowanie powierzchni betonowej,
- ułożenie poszczególnych warstw z zapewnieniem szczelności połączeń poszczególnych warstw między sobą,
- wykonanie badań,
- oczyszczenie miejsca robót.

Cena uwzględnia również odpady i ubytki materiałowe. W cenie jednostkowej mieści się również wykonanie i rozebranie ewentualnych pomostów roboczych niezbędnych dla wykonania izolacji.

### **9.3. Sposób rozliczenia robót tymczasowych i prac towarzyszących**

Cena wykonania robót określonych niniejszą OST obejmuje:

- roboty tymczasowe, które są potrzebne do wykonania robót podstawowych, ale nie są przekazywane Zamawiającemu i są usuwane po wykonaniu robót podstawowych,
- prace towarzyszące, które są niezbędne do wykonania robót podstawowych, niezaliczane do robót tymczasowych.

## **10. PRZEPISY ZWIĄZANE**

### **10.1. Ogólne specyfikacje techniczne (OST)**

1. D-M-00.00.00 Wymagania ogólne

### **10.2. Normy**

2. PN-B-24620:1998 Lepiki, masy i roztwory asfaltowe stosowane na zimno
3. PN-B-01814:1992 Antykorozyjne zabezpieczenia w budownictwie. Konstrukcje betonowe i żelbetowe. Metoda badań przyczepności powłok ochronnych
4. PN-B-24003:1997 Asfaltowa emulsja kationowa

### **10.3. Inne dokumenty**

5. Zalecenia dotyczące oceny jakości betonu „in-situ” w nowo budowanych konstrukcjach obiektów mostowych, GDDP, Warszawa, 1998

## 11. ZAŁĄCZNIKI

## PROTOKOŁY WYKONANIA ROBÓT IZOLACYJNYCH

## ZAŁĄCZNIK NR 1

Kontrakt nr .....

Nazwa kontraktu.....

Umowa nr .....

**PROTOKÓŁ WYKONANIA ROBÓT nr .....**  
**PROTOKÓŁ KONTROLI JAKOŚCI**  
**ASFALTOWEGO ŚRODKA IZOLACYJNEGO<sup>1)</sup>**

Obiekt: .....

Element: .....

Zakres robót: .....

Termin wykonania prac: .....

Nazwa materiału (rodzaj)	
Producent	
Numer partii	
Ilość materiałów z partii (ilość i pojemność opakowań)	
Numer dostawy	
Data przydatności do użycia (dz./m-c/r.)	
Nr Polskiej Normy lub aprobaty technicznej	
Certyfikat lub deklaracja zgodności z PN lub AT (nr, z dnia, wielkość dostawy objętej danym certyfikatem lub deklaracją)	
Stan opakowania <sup>2)</sup> :	
– uszkodzone (szt.)	[ ]
– nieuszkodzone (szt.)	[ ]
Wygląd zewnętrzny <sup>2)</sup> :	
– barwa	
– zawiesina	[ ] tak [ ] nie
– osad	[ ] tak [ ] nie
– zanieczyszczenia	[ ] tak [ ] nie
Konsystencja	
Inne	
Uwagi	

<sup>1)</sup> – należy wypełniać dla każdej partii materiałów<sup>2)</sup> – właściwą odpowiedź należy zaznaczyć krzyżykiem [ x ]

Miejscowość i data

Wykonawca

Inspektor nadzoru

.....

.....

.....

## ZAŁĄCZNIK NR 2

Kontrakt nr .....  
 Nazwa kontraktu .....  
 Umowa nr .....

**PROTOKÓŁ WYKONANIA ROBÓT nr ..... DZIAŁKA nr .....**  
**PROTOKÓŁ KONTROLI**  
**PRZYGOTOWANIA PODŁOŻA BETONOWEGO**

Obiekt: .....  
 Element: .....  
 Zakres robót: ..... [m<sup>2</sup>] rysunek załącznik nr: .....  
 Termin wykonania prac: .....

Sposób czyszczenia		
Wytrzymałość na odrywanie <sup>1)</sup> (MPa)	wyniki zawiera załącznik nr ..... wartość średnia ..... wartość minimalna ..... [ ] w normie [ ] poza normą	
Czystość podłoża <sup>1)</sup>	[ ] spełnia wymaganie	[ ] nie spełnia wymagania
Gładkość podłoża <sup>1)</sup>	[ ] spełnia wymaganie	[ ] nie spełnia wymagania
Równość podłoża <sup>1)</sup>	[ ] spełnia wymaganie	[ ] nie spełnia wymagania
Wilgotność podłoża <sup>1)</sup>	[ ] spełnia wymaganie	[ ] nie spełnia wymagania
Data i godzina zakończenia prac przygotowania podłoża	Data .....	Godzina .....
Inne		
Uwagi		
Jakość przygotowanego podłoża:	[ ] spełnia wymagania [ ] nie spełnia wymagań (kwalifikuje się do poprawy)	

<sup>1)</sup> – właściwą odpowiedź należy zaznaczyć krzyżykiem [ x ]

Miejscowość i data

Wykonawca

Inspektor nadzoru

.....

.....

.....



## ZAŁĄCZNIK NR 3

Kontrakt nr .....  
 Nazwa kontraktu .....  
 Umowa nr.....

**PROTOKÓŁ WYKONANIA ROBÓT nr ..... DZIAŁKA nr .....**  
**PROTOKÓŁ KONTROLI JAKOŚCI ZAGRUNTOWANEGO PODŁOŻA**  
**BETONOWEGO ŚRODKAMI ASFALTOWYMI**

Obiekt: .....  
 Element: .....  
 Zakres robót: ..... [m<sup>2</sup>] rysunek załącznik nr: .....  
 Termin wykonania prac: .....

Nazwa materiału	
Producent	
Technika aplikacji	
Wygląd zewnętrzny <sup>1)</sup>	
– barwa czarna	[ ] tak [ ] nie
– powierzchnia matowa	[ ] tak [ ] nie
Brudzenie skóry przy dotyku <sup>1)</sup>	[ ] tak [ ] nie
Inne np. przebarwienia, szkliste strefy	[ ] tak [ ] nie
Jakość zagruntowanego podłoża:	[ ] spełnia wymagania [ ] nie spełnia wymagań (kwalifikuje się do poprawek)

<sup>1)</sup> – właściwą odpowiedź należy zaznaczyć krzyżykiem [ x ]

Miejscowość i data

Wykonawca

Inspektor nadzoru

.....

.....

.....

## ZAŁĄCZNIK NR 4

Kontrakt nr .....  
 Nazwa kontraktu .....  
 Umowa nr.....

**PROTOKÓŁ WYKONANIA ROBÓT nr .....**  
**PROTOKÓŁ POMIARÓW WARUNKÓW KLIMATYCZNYCH<sup>1)</sup>**

Obiekt: .....  
 Element: .....  
 Zakres robót: .....[m<sup>2</sup>] rysunek załącznik nr: .....  
 Termin wykonania prac: .....

Nr działki (m <sup>2</sup> )	Data i godzina	Silne promie- niowanie słoneczne	Zachmu- rzenie	Opad atmosfe- ryczny	Wilgotność względna [%]	Temp. powietrza [°C]	Temp. podłoża [°C]
1	2	3	4	5	6	7	8
1 załącznik nr <sup>2)</sup> ....							
1 załącznik nr <sup>2)</sup> ....							
1 załącznik nr <sup>2)</sup> ....							

<sup>1)</sup> – protokół należy stosować do całości zabezpieczanej powierzchni

<sup>2)</sup> – załącznik nr ..... zawiera szkic działki

Miejscowość i data

Wykonawca

Inspektor nadzoru

.....

.....

.....

**SZCZEGÓŁOWA SPECYFIKACJA TECHNICZNA**

**M – 15.04.02**

**NAWIERZCHNIE NA OBIEKTACH MOSTOWYCH.  
WARSTWA WIĄŻĄCA LUB ŚCIERALNA  
Z ASFALTU TWARDOLANEGO**

Lubsko, kwiecień 2014 r.

---

## SPIS TREŚCI

<b>1. WSTĘP</b> .....	<b>3</b>
<b>2. MATERIAŁY</b> .....	<b>4</b>
<b>3. SPRZĘT</b> .....	<b>6</b>
<b>4. TRANSPORT</b> .....	<b>7</b>
<b>5. WYKONANIE ROBÓT</b> .....	<b>7</b>
<b>6. KONTROLA JAKOŚCI ROBÓT</b> .....	<b>14</b>
<b>7. OBMIAR ROBÓT</b> .....	<b>19</b>
<b>8. ODBIÓR ROBÓT</b> .....	<b>19</b>
<b>9. PODSTAWA PŁATNOŚCI</b> .....	<b>20</b>
<b>10. PRZEPISY ZWIĄZANE</b> .....	<b>20</b>

---

## NAJWAŻNIEJSZE OZNACZENIA I SKRÓTY

OST	- ogólna specyfikacja techniczna
ST	- specyfikacja techniczna wykonania i odbioru robót budowlanych
IBDiM	- Instytut Badawczy Dróg i Mostów

## 1. WSTĘP.

### 1.1. Przedmiot SST.

Przedmiotem niniejszej szczegółowej specyfikacji technicznej (SST) są wymagania dotyczące wykonania i odbioru warstwy wiążącej lub ścieralnej z asfaltu twardolanego na obiektach inżynierskich.

### 1.2. Zakres stosowania SST.

Szczegółowa specyfikacja techniczna (SST) jest materiałem pomocniczym do opracowania dokumentacji przetargowej, wykonania robót i ich odbioru przy realizacji zadania pt: „Remont mostu drogowego nr: JNI1024824 wraz z przebudową drogi dojazdowej w m. Chichy w ciągu drogi powiatowej nr: 1042F w km: 2+184,06 do km: 2+404,22”.

### 1.3. Zakres robót objętych SST.

Ustalenia zawarte w niniejszej specyfikacji dotyczą zasad prowadzenia robót związanych z wykonaniem i odbiorem warstwy wiążącej nawierzchni z asfaltu twardolanego grubości 4 cm układanej na jezdni mostu.

### 1.4. Określenia podstawowe.

1.4.1. Mieszanka mineralna (mm) – mieszanka kruszywa i wypełniacza mineralnego o określonym składzie i uziarnieniu.

1.4.2. Mieszanka mineralno-asfaltowa (mma) – mieszanka mineralna z odpowiednią ilością asfaltu lub polimeroasfaltu, wytworzona na gorąco, w określony sposób, spełniająca określone wymagania.

1.4.3. Asfalt twardolany – wbudowana mechanicznie mieszanka mineralno-asfaltowa o dużej zawartości wypełniacza, wytworzona w otaczarce lub kotle produkcyjnym, nie wymagająca zagęszczenia w czasie wbudowywania, spełniająca wymagania wobec asfaltu twardolanego wg PN-S-96025:2000 [6].

1.4.4. Kategoria ruchu (KR) – obciążenie drogi ruchem samochodowym, wyrażone w osiach obliczeniowych (100 kN) na obliczeniowy pas ruchu na dobę.

1.4.5. Pozostałe określenia podstawowe są zgodne z obowiązującymi, odpowiednimi polskimi normami i z definicjami podanymi w OST D-M-00.00.00 „Wymagania ogólne” [1] pkt 1.4.

### 1.5. Ogólne wymagania dotyczące robót

Ogólne wymagania dotyczące robót podano w OST D-M-00.00.00 „Wymagania ogólne” [1], pkt 1.5.

## 2. MATERIAŁY

### 2.1. Ogólne wymagania dotyczące materiałów

Ogólne wymagania dotyczące materiałów, ich pozyskiwania i składowania, podano w OST D-M-00.00.00 „Wymagania ogólne” [1] pkt 2.

### 2.2. Wymagania podstawowe

Tablica 1. Wymagania podstawowe wobec materiałów do warstwy z asfaltu twardolanego

Lp.	Rodzaj materiału, nr normy	Wymagania wobec materiałów
1	Kruszywo łamane granulowane wg PN-B-11112:1996[7]	kl. I, II <sup>1)</sup> , gat. 1
2	Grys i żwir kruszony z naturalnie rozdrobnionego surowca skalnego wg załącznika do normy PN-S-96025:2000 [6]	kl. I, gat. 1
3	Wypełniacz mineralny wg PN-S-96504:1961 [9]	podstawowy
4	Asfalt drogowy wg PN-EN 12591:2004 [10]	---
5	Polimeroasfalt drogowy wg TWT - PAD- 2003 [24]	DE30 B, DE30 C

<sup>1)</sup> tylko pod względem ściernalności w bębnie kulowym, pozostałe cechy jak dla kl. I, gat. 1

### 2.3. Polimeroasfalt

Zgodnie z „Zaleceniami wykonywania izolacji z pap zgrzewalnych i nawierzchni asfaltowych na drogowych obiektach mostowych” [23] do wytwarzania mieszanki z asfaltu twardolanego należy stosować polimeroasfalt DE 30B lub DE 30C. Polimeroasfalty powinny spełniać wymagania zawarte w tablicy 2. Dla polimeroasfaltu Wykonawca przedstawi Polską Normę, aprobatę techniczną wydaną przez IBDiM lub europejską aprobatę techniczną. Należy użyć asfaltu modyfikowanego SBS w rafinerii.

Tablica 2. Wymagania dla asfaltów drogowych modyfikowanych polimerami

Lp.	Właściwości	Asfalt DE 30B	Asfalt DE 30C	Badania wg
1	2	3	4	5
1	Penetracja w temperaturze 25°C, 0,1 mm	30-45	32-45	PN-EN 1426 [11]
2	Temperatura mięknięcia, °C	≥ 63	≥ 73	PN-EN 1427 [12]
3	Temperatura łamliwości, °C, nie więcej niż	≤ -10	≤ -13	PN-EN 12593 [13]
4	Ciagliwość w temperaturze 25°C, nie mniej niż	≥ 40	≥ 40	PN-C-04132 [14]
5	Gęstość w temperaturze 25°C, g/cm <sup>3</sup>	1,0-1,1	1,0-1,1	PN-C-04004 [15]
6	Temperatura zapłonu, °C, nie mniej niż	200	200	PN-EN 2592 [16]

1	2	3	4	5
7	Nawrót sprężysty w temperaturze 25°C, %, nie mniej niż	≥ 50	≥ 80	p.31.1 TWT [24]
8	Stabilność – różnica temperatury mięknięcia°C, – nie więcej niż – różnica penetracji w temp. 25°C, 0,1 mm, nie więcej niż	≤ 2,0  ≤ 5,0	≤ 2,0  ≤ 5,0	p. 3.2 TWT [24]  p. 3.2 TWT [24]
Po odparowaniu w cienkiej warstwie (RTFOT)				
9	Względna zmiana masy, % m/m, nie więcej niż	1,0	1,0	PN-EN 12607-1 [17]
10	Zmiana temperatury mięknięcia metodą PiK, po odparowaniu w cienkiej warstwie, °C – wzrost, °C, nie więcej niż – spadek, °C, nie więcej niż	  6,5 2,0	  4,5 4,0	  PN-EN 1427 [12]
11	Zmiana penetracji w 25°C, po odparowaniu w cienkiej warstwie – spadek, %, nie więcej niż – wzrost, %, nie więcej niż	  40 10	  30 10	  PN-EN 1426 [11]
12	Ciągliwość po odparowaniu w cienkiej warstwie w temperaturze 25°C, nie mniej niż.	20	20	PN-C-04132 [14]
13	Nawrót sprężysty w temperaturze 25°C, po odparowaniu w cienkiej warstwie, %, nie mniej niż	50	80	p. 3.1 TWT [24]

#### 2.4. Wypełniacz

Należy stosować wypełniacz, spełniający wymagania określone w PN-S-96504:1961 [9] dla wypełniacza podstawowego.

#### 2.5. Kruszywa

Do mieszanki mineralno-asfaltowej należy stosować kruszywa spełniające wymagania cech klasowych i gatunkowych odpowiednich norm powołanych w tablicy 1.

Do uszorstnienia warstwy wiążącej z asfaltu twardolanego, jeżeli na niej będzie układana warstwa ściernalna z SMA, należy zastosować grys o uziarnieniu 2÷5 lub 5÷8 mm w ilości 2 kg/m<sup>2</sup> do 3 kg/m<sup>2</sup>.

Do uszorstnienia warstwy ściernalnej z asfaltu twardolanego należy stosować grys o uziarnieniu 4÷6,3 lub 5÷8 mm w ilości od 15 do 18 kg/m<sup>2</sup>.

#### 2.6. Materiał do uszczelnienia

Do wykonania uszczelnienia należy stosować topliwą taśmę samoprzylepną lub lepizzcze asfaltowe. Dla materiału Wykonawca przedstawi Polską Normę, aprobatę

techniczną wydaną przez IBDiM lub europejską aprobatę techniczną oraz atest producenta.

### **2.7. Dostawa materiałów**

Za dostawy materiałów odpowiedzialny jest Wykonawca robót, zgodnie z ustaleniami określonymi w specyfikacji D-M-00.00.00 „Wymagania ogólne” [1]. Wykonawca jest zobowiązany do prowadzenia ilościowego i jakościowego odbioru dostaw poszczególnych asortymentów materiałów oraz ustalonych badań kontrolnych.

Pochodzenie i jakość kruszywa powinny być wcześniej zaaprobowane przez Inżyniera na podstawie wyników badań kontrolnych wg pktu 6. Zmiana producenta lepiszcza, jak i zmiana źródła pozyskania kruszyw w trakcie trwania robót, wymaga akceptacji Inżyniera i wymaga opracowania nowej recepty na mieszankę betonu asfaltowego i jej zatwierdzenia.

### **2.8. Składowanie materiałów**

#### **2.8.1. Składowanie kruszyw**

Sposób składowania kruszyw powinien je zabezpieczać przed zanieczyszczeniem i przemieszaniem z innymi asortymentami materiału kamiennego. Powierzchnia składowania powinna zapewniać możliwość zgromadzenia materiałów w ilościach zabezpieczających ciągłość produkcji.

Warunki składowania, lokalizacja i parametry techniczne składowiska powinny uzyskać akceptację Inżyniera.

#### **2.8.2. Składowanie wypełniacza**

Warunki składowania, lokalizacja i parametry techniczne składowiska powinny uzyskać akceptację Inżyniera. Sposób składowania musi zabezpieczać przed zawilgoceniem, zbrzyleniem i zanieczyszczeniem. Wypełniacz należy przechowywać w silosach stalowych w ilościach zabezpieczających ciągłość produkcji.

## **3. SPRZĘT**

### **3.1. Ogólne wymagania dotyczące sprzętu**

Ogólne wymagania dotyczące sprzętu podano w OST D-M-00.00.00 „Wymagania ogólne” [1], pkt 3.

### **3.2. Sprzęt do wykonania warstwy nawierzchni z asfaltu twardolanego**

Wykonawca przystępujący do wykonania warstwy nawierzchni z asfaltu twardolanego powinien wykazać się możliwością korzystania z następującego sprzętu:

- otaczarek,
- kotłów transportowych wyposażonych w mieszadła i system podgrzewania z automatyczną regulacją temperatury,
- specjalistycznych układarek do asfaltu lanego
- sprzętu do ręcznego wykończenia przy krawężnikach i urządzeniach instalacyjnych (taczek, żelazek, gładzików, łopat, szczotek itp.).



## 4. TRANSPORT

### 4.1. Ogólne wymagania dotyczące transportu

Ogólne wymagania dotyczące transportu podano w OST D-M-00.00.00 „Wymagania ogólne” [1], pkt 4.

### 4.2. Transport materiałów

#### 4.2.1. Asfalt twardolany

Do transportu asfaltu twardolanego można stosować:

- kotły transportowe montowane na samochodach samowyładowczych,
- samochody termosy z podwójnymi ścianami skrzyni wyposażonej w system ogrzewczy. Asfalt należy przewozić zgodnie z zasadami podanymi w PN-C-04024:1991[18].

#### 4.2.2. Wypełniacz

Przechowywanie wypełniacza powinno być zgodne z PN-S-96504:1961 [9].

Wypełniacz luzem należy przewozić w cysternach przystosowanych do przewozu materiałów sypkich, umożliwiających rozładunek pneumatyczny. Wypełniacz workowany można przewozić dowolnymi środkami transportu w sposób zabezpieczony przed zawilgoceniem.

#### 4.2.3. Kruszywo

Składowanie kruszywa powinno odbywać się w warunkach zabezpieczających je przed zanieczyszczeniem i zmieszaniem z innymi asortymentami kruszywa lub jego frakcjami. Zaleca się, aby frakcje drobne kruszywa (poniżej 4 mm) były przechowywane pod zadaszeniem. Warunki składowania oraz lokalizacja powinny być wcześniej uzgodnione z Inżynierem. Powierzchnia składowania powinna zapewniać możliwość zgromadzenia materiałów w ilościach zabezpieczających ciągłość produkcji.

Warunki składowania, lokalizacja i parametry techniczne składowiska powinny uzyskać akceptację Inżyniera.

## 5. WYKONANIE ROBÓT

### 5.1. Ogólne zasady wykonywania robót

Ogólne zasady wykonywania robót podano w OST D-M-00.00.00 „Wymagania ogólne”[1], pkt 5.

### 5.2. Zasady wykonywania robót

Podstawowe czynności przy wykonywaniu robót obejmują:

- roboty przygotowawcze,
- projektowanie mieszanki mineralno-asfaltowej,
- wytworzenie asfaltu twardolanego,
- wbudowanie mieszanki,
- roboty wykończeniowe.

### 5.3. Roboty przygotowawcze

Przed przystąpieniem do robót należy, na podstawie dokumentacji projektowej, ST lub wskazań Inżyniera:

- ustalić materiały niezbędne do wykonania robót,
- określić kolejność, sposób i termin wykonania robót.

### 5.4. Projektowanie mieszanki mineralno-asfaltowej

#### 5.4.1. Projekt mieszanki mineralno-asfaltowej

Przed przystąpieniem do robót, w terminie uzgodnionym z Inżynierem, Wykonawca dostarczy Inżynierowi do akceptacji projekt składu mieszanki mineralno-asfaltowej, wyniki badań laboratoryjnych oraz próbki materiałów pobrane w obecności Inżyniera do wykonania badań kontrolnych przez Zamawiającego.

Projekt mieszanki mineralno-asfaltowej powinien określać:

- źródło wszystkich zastosowanych materiałów,
- proporcje wszystkich składników mieszanki mineralnej,
- rzędne krzywych uziarnienia,
- wyniki badań przeprowadzonych w celu określenia właściwości mieszanki, i porównanie ich z wymaganiami specyfikacji,
- wyniki badań dotyczących fizycznych właściwości kruszywa,
- temperaturę wytwarzania i układania mieszanki.

Recepta powinna być zaprojektowana dla konkretnych materiałów zaakceptowanych przez Inżyniera do wbudowania i przy wykorzystaniu reprezentatywnych próbek tych materiałów. Jeżeli obie warstwy zaprojektowano z asfaltu twardolanego, to zaleca się aby skład i materiały do mieszanki każdej z warstw były takie same.

Nawierzchnia na obiekcie mostowym powinna być możliwie tak zaprojektowana, aby charakteryzowała się zbliżonymi cechami powierzchniowymi, a zwłaszcza właściwościami przeciwpoślizgowymi (współczynnikiem tarcia i teksturą) do nawierzchni na dojazdach. Jeśli zachodzi taka potrzeba, to można wyróżnić nawierzchnię obiektu mostowego pod względem kolorystycznym.

Każda zmiana składników mieszanki w czasie trwania robót wymaga akceptacji Inżyniera oraz opracowania nowej recepty i jej zatwierdzenia.

#### 5.4.2. Mieszanka mineralna

Zgodnie z „Zaleceniami” [23] do warstwy wiążącej lub ścieralnej grubości 3,0 ÷ 5,0 cm należy stosować mieszankę mineralną o uziarnieniu 0 ÷ 12,8 mm lub 0 ÷ 8 mm.

Krzywa uziarnienia mieszanki mineralnej powinna mieścić się w polu dobrego uziarnienia wyznaczonego przez krzywe graniczne, podane odpowiednio w tablicy 3 i tablicy 4.

Tablica 3. Rzędne krzywych granicznych uziarnienia mieszanki mineralnej 0+12,8 mm oraz orientacyjne zawartości asfaltu

Wymiar oczek sit #, mm	Przechodzi przez sito
16,0	100
12,8	88-100
9,6	79-100
8,0	75-90
6,3	69-83
4,0	60-75
2,0	50-66
(zawartość ziarn > 2,0)	(34-50)
0,85	40-57
0,42	32-48
0,30	29-44
0,18	24-37
0,15	23-34
0,075	20-25
Orientacyjna zawartość asfaltu w MMA, % m/m	6,8 – 8,0

Tablica 4. Rzędne krzywych granicznych uziarnienia mieszanki mineralnej 0÷8 mm oraz orientacyjne zawartości asfaltu

Wymiar oczek sit #, mm	Przechodzi przez sito
9,6	100
8,0	82-100
6,3	74-100
4,0	64-80
2,0	55-67
(zawartość ziarn > 2,0)	(33-45)
0,85	45-57
0,42	36-48
0,30	33-44
0,18	28-37
0,15	26-34
0,075	20-24
Orientacyjna zawartość asfaltu w MMA, % m/m	7,0 – 8,5

**5.4.3. Wymagania dla mieszanki mineralno-asfaltowej**

Wymagania dla mieszanki mineralno-asfaltowej podano w tablicy 5.

Tablica 5. Wymagania wobec mieszanek mineralno-asfaltowych

Lp.	Właściwości	Wymagania wobec mma i warstwy wiążącej
1	Penetracja stemplem o powierzchni 5 cm <sup>2</sup> i nacisku 525 N, w temperaturze 40°C po 30 min obciążenia kostek (7×7×7 cm), mm, wg PN-EN 12697-20:2004 [19]	od 1,0 do 3,5
2	Przyrost penetracji po następnych 30 min, mm, wg PN-EN 12697-20:2004 [19]	≤ 0,4
3	Kruszywo do uszorstnienia warstwy wiążącej, grys 2÷5 mm lub 5÷8 mm, wg PN-S-96025:2000 [6]	2 do 3 kg/m <sup>2</sup>

**5.5. Wytwarzanie asfaltu twardolanego**

Asfalt lany powinien być wytwarzany w otaczarce. Dozowanie polimeroasfaltu i składników mineralnych powinno być wagowe i odbywać się automatycznie, zgodnie z receptą.

Dokładność dozowania poszczególnych składników powinna być następująca:

- polimeroasfalt ± 0,3% m/m,
- wypełniacz ± 1,0 % m/m,
- kruszywo ± 2,5% m/m.

Produkcja asfaltu twardolanego w otaczarce polega na oddzielnym podgrzaniu poszczególnych jego składników (kruszywo, wypełniacz, polimeroasfalt), a następnie dozowaniu ich do mieszalnika i otoczeniu lepiszczem. Kolejność dozowania składników do mieszalnika jest następująca: kruszywo grube, kruszywo średnie, kruszywo drobne, wypełniacz, a po ich wymieszaniu – polimeroasfalt. Mieszanie składników powinno odbywać się do czasu uzyskania jednorodnej, pod względem wyglądu i konsystencji mieszanki; wszystkie ziarna powinny być dokładnie otoczone polimeroasfalem.

Zaleca się stosowanie dodatku obniżającego lepkość lepiszcza i temperaturę asfaltu twardolanego. Dodatek ten powinien powodować obniżenie lepkości lepiszcza i poprawę urabialności mieszanki w czasie wbudowywania „na gorąco”, a po ostygnięciu mieszanki nie powinien pogarszać odporności nawierzchni na deformacje trwałe. Dla dodatku obniżającego lepkość Wykonawca przedstawi Polską Normę, aprobatę techniczną wydaną przez IBDiM lub europejską aprobatę techniczną.

**5.6. Zarób próbny**

Przed przystąpieniem do produkcji asfaltu twardolanego Wykonawca jest zobowiązany do wykonania w obecności Inżyniera zarobu próbnego, w oparciu o zatwierdzoną receptę.

Z próbnego zarobu należy wybrać co najmniej 2 próbki ogólne o masie od 3 do 4 kg, z których należy wydzielić 2 próbki laboratoryjne o masie nie mniejszej niż 0,5 kg każda. Przygotowane próbki laboratoryjne należy poddać ekstrakcji i określić zawartość

polimeroasfaltu w mieszance mineralno-asfaltowej. Z mieszanki mineralnej, po wyekstrahowaniu polimeroasfaltu należy wykonać analizę sitową i sprawdzić zgodność składu granulometrycznego z projektowaną krzywą uziarnienia. Tolerancje zawartości składników mieszanki mineralno-asfaltowej względem składu projektowanego podano w tablicy 6.

Tablica 6. Tolerancje zawartości składników mieszanki mineralno-asfaltowej względem składu projektowanego

Lp.	Składniki mieszanki mineralno-asfaltowej	Tolerancje zawartości składników mieszanki
1	Ziarna pozostające na sitach o oczkach # mm: 25,0; 20,0; 16,0; 12,8; 9,6; 8,0; 6,3; 4,0; 2,0	± 4,0 (0,5)
2	Ziarna pozostające na sitach o oczkach # mm: 0,85; 0,42; 0,30; 0,18; 0,15; 0,075	± 2,0 (0,3)
3	Ziarna przechodzące przez sito o oczkach # 0,075 mm	± 1,5 (0,2)
4	Asfalt	± 0,3 (0,5)

W nawiasach podano tolerancje dla kategorii ruchu KR1-KR2

### 5.7. Przygotowanie podłoża

Podłoże, pod warstwę wiążącą będzie stanowić izolacja gruba. Wymagania dotyczące wykonania i odbioru izolacji podano w OST M-15.02.03 [2]. Podłoże pod warstwę ścieralną stanowi warstwa wiążąca z asfaltu twardolanego. Podłoże powinno posiadać projektowany profil, a powierzchnia jego musi być sucha i dokładnie oczyszczona z wszelkiego rodzaju zanieczyszczeń (piasek, błoto, kurz, rozlane paliwo, itp.). Do usuwania zanieczyszczeń należy stosować szczotki mechaniczne i ręczne oraz sprzęt pneumatyczny (dmuchawy, odkurzacze itp.).

Podłoże nie powinno być skrapiane lepiszczem asfaltowym przed ułożeniem na nim warstwy asfaltu twardolanego. Brzegi krawężników oraz innych urządzeń instalacyjnych jak wpusty powinny być przed położeniem asfaltu twardolanego posmarowane asfaltem drogowym D 50/70.

Maksymalne nierówności podłoża pod warstwę wiążącą i ścieralną, mierzone łąką o długości 4 m, podano w tablicy 7.

Tablica 7. Maksymalne nierówności podłoża pod warstwę wiążącą i ścieralną

Lp.	Klasa drogi na obiekcie	Maksymalne nierówności podłoża pod warstwę	
		ścieralną	wiązącą
1	Drogi klasy A, S i GP	6	9
2	Drogi klasy G i Z	9	12
3	Drogi klasy L i D	12	15

Jeżeli warstwa wiążąca (lub ścieralna) ma być wykonana z asfaltu twardolanego to nie należy stosować skropienia izolacji (warstwy wiążącej).

### 5.8. Warunki przystąpienia do robót

Warstwa nawierzchni z asfaltu twardolanego może być układana, gdy temperatura otoczenia jest nie niższa od +5°C. Nie dopuszcza się układania asfaltu twardolanego na wilgotnym i oblodzonym podłożu, podczas opadów atmosferycznych oraz silnego wiatru ( $v > 16$  m/s).

### 5.9. Odcinek próbny

Jeżeli Inżynier tak zadecyduje, co najmniej na 3 dni przed rozpoczęciem robót, Wykonawca wykona odcinek próbny w celu:

- stwierdzenia czy użyty sprzęt jest właściwy,
- określenia grubości warstwy wbudowanej mieszanki koniecznej do uzyskania wymaganej grubości warstwy,
- określenia czasu mieszania składników asfaltu twardolanego koniecznego do uzyskania właściwej temperatury mieszanki,
- ustalenia ilości grysu otoczonego do uszorstnienia nawierzchni oraz ustalenia ilości przejść walca lekkiego celem wciśnięcia grysu.

Do takiej próby Wykonawca powinien użyć takich materiałów oraz takiego sprzętu, jakie będą stosowane do wykonania nawierzchni. Długość odcinka próbnego określi Inżynier. Odcinek próbny powinien być zlokalizowany w miejscu wskazanym przez Inżyniera.

Wykonawca może przystąpić do wykonywania warstwy, po zaakceptowaniu odcinka próbnego przez Inżyniera.

### 5.10. Układanie warstwy z asfaltu twardolanego

Mieszankę asfaltu twardolanego należy wbudować w sposób mechaniczny, przy użyciu układarki. Układanie ręczne jest dopuszczalne tylko w tych miejscach, gdzie nie jest możliwe wbudowanie jej przy pomocy układarki.

W trakcie wykonywania warstwy wiążącej należy zwracać uwagę na niebezpieczeństwo mechanicznego uszkodzenia izolacji. Koło samochodu lub gaśienica rozścielacza może wcisnąć pojedyncze, grube ziarno w izolację i je przeciąć. Ponadto, nie można dopuszczać do gwałtownego hamowania pojazdów samochodowych oraz skręcania kół w miejscu.

Układanie mieszanki musi odbywać się w sposób ciągły, bez przestojów, z jednostajną prędkością. Grubość warstwy układanej w jednym cyklu technologicznym nie może być mniejsza niż 30 mm i większa niż 60 mm. W przypadku konieczności uzyskania większej grubości nawierzchni należy wykonać ją w dwóch warstwach.

Temperatura wytwarzania mieszanki asfaltu twardolanego powinna być zgodna z zaleceniami producenta polimeroasfaltu. Zwykle wynosi ona:

- z asfaltem DE30 B od 170 do 190°C,
- z asfaltem DE30 C od 175 do 195°C.

Temperatura wbudowywania nie powinna być zbliżona do górnej temperatury wytwarzania i nie powinna przekraczać 250°C.

Zaleca się układanie asfaltu twardolanego całą szerokością jezdni. Złącza podłużne warstwy wiążącej i ścieralnej powinny być przesunięte względem siebie o co

najmniej 10 cm. Złącze należy dokładnie zatrzeć, aby otrzymać równą powierzchnię. W razie potrzeby do rozgrzania krawędzi można stosować promienniki podczerwieni. Złącze robocze powinno być równe, a powierzchnia krawędzi powinna być oklejona samoprzylepną taśmą asfaltowo-kauczukową. Sposób wykonywania złączy roboczych powinien być zaakceptowany przez Inżyniera.

Do uszorstnienia warstwy wiążącej z asfaltu twardolanego, jeżeli na niej będzie układana warstwa ścieralna z SMA, należy zastosować grys o uziarnieniu 2÷5 lub 5÷8 mm w ilości 2 kg/m<sup>2</sup> do 3 kg/m<sup>2</sup>. Grys powinien być otoczony asfaltem w ilości 0,6 do 0,8 % m/m. Do uszorstnienia warstwy ścieralnej z asfaltu twardolanego należy stosować grys o uziarnieniu 4÷6,3 lub 5÷8 mm w ilości od 15 do 18 kg/m<sup>2</sup>. Dokładną ilość gysu należy ustalić po wykonaniu odcinka próbnego.

Do układania warstwy ścieralnej można przystąpić po ostygnięciu warstwy wiążącej do temperatury otoczenia.

#### **5.11. Połączenie nawierzchni z urządzeniami dylatacyjnymi**

Asfalt twardolany w pobliżu dylatacji o szerokości ok. 0,5 m może być układany ręcznie, ale wówczas zaleca się jego uszorstnienie i zagęszczenie małym walcem, który będzie poruszał się równoległe do osi dylatacji. Na krawędzi urządzenia dylatacyjnego oraz na krawędzi nawierzchni układanej mechanicznie, na grubości przyszłej warstwy ścieralnej, należy nakleić elastomerowo-asfaltową taśmę topliwą.

#### **5.12. Połączenie nawierzchni z krawężnikiem**

Przed ułożeniem nawierzchni na krawężniku na wysokości przyszłej warstwy ścieralnej należy nakleić elastomerowo-asfaltową taśmę topliwą, co jest przedmiotem OST M-19.01.01 [3].

#### **5.13. Połączenie nawierzchni mostowej z nawierzchnią drogową**

Połączenie nawierzchni mostowej z nawierzchnią drogową powinno być wykonane w strefie płyty przejściowej. Połączenie warstw ścieralnej i wiążącej powinny być przesunięte o co najmniej 0,5 m. Krawędzie poprzeczne łączonych warstw wiążącej i ścieralnej nawierzchni drogowej powinny być odcięte piłą. Połączenia powinny być uszczelnione elastomerowo-asfaltową taśmą topliwą.

Na obiektach inżynierskich, na których zamontowane są modułowe urządzenia dylatacyjne (w tym jednomodułowe), nawierzchnia mostowa powinna być ułożona na przęśle do dylatacji. Za dylatacją (na przyczółku) powinna być wykonana nawierzchnia drogową.

#### **5.14. Połączenie nawierzchni mostowej z wpustami i sączkami**

Sposób wykonania uszczelnienia między nawierzchnią i wpustami i sączkami został opisany w OST M-16.01.03a [4] i OST M-16.01.01a [5].

#### **5.15. Roboty wykończeniowe**

Roboty wykończeniowe powinny być zgodne z dokumentacją projektową. Do robót wykończeniowych należą prace związane z dostosowaniem wykonanych robót do warunków budowy obiektu i roboty porządkujące.

## 6. KONTROLA JAKOŚCI ROBÓT

### 6.1. Ogólne zasady kontroli jakości robót

Ogólne zasady kontroli jakości robót podano w OST D-M-00.00.00 [1] „Wymagania ogólne”, pkt 6.

Wykonawca jest zobowiązany do wykonania pełnego zakresu badań. Laboratorium Wykonawcy powinno być wyposażone w niezbędną aparaturę umożliwiającą przeprowadzenie badań kontrolnych przewidzianych w specyfikacji. Badania kontrolne obejmują cały proces budowy (produkcji i wbudowania mieszank), aż do badań końcowych (jakości wykonanej nawierzchni).

### 6.2. Badania przed przystąpieniem do robót

Przed przystąpieniem do robót Wykonawca powinien wykonać badania polimeroasfaltu, wypełniacza oraz kruszyw przeznaczonych do produkcji asfaltu twardolanego i przedstawić wyniki tych badań Inżynierowi w celu akceptacji.

### 6.3. Badania w czasie robót

#### 6.3.1. Częstotliwość oraz zakres badań i pomiarów

Częstotliwość oraz zakres badań i pomiarów w czasie wykonywania nawierzchni z asfaltu twardolanego podano w tablicy 8.

Tablica 8. Częstotliwość oraz zakres badań i pomiarów w czasie wykonywania nawierzchni z asfaltu twardolanego

Lp.	Wyszczególnienie badań	Częstotliwość badań. Minimalna liczba badań na dziennej działce roboczej
1	Skład i uziarnienie mieszanki mineralno-asfaltowej pobranej w wytwórni	1 próbka przy produkcji do 500 Mg 2 próbki przy produkcji ponad 500 Mg
2	Właściwości asfaltu	dla każdej dostawy (cysterny)
3	Właściwości wypełniacza	1 na 100 Mg i dla każdej dostawy
4	Właściwości kruszywa	przy każdej zmianie
5	Temperatura składników mieszanki mineralnej dozowanej do mieszalnika	dozór ciągły
6	Temperatura asfaltu twardolanego	przy każdym załadunku do kotła transportowego i w czasie wbudowywania
7	Wygląd mieszanki asfaltu twardolanego	jw.
8	Właściwości mieszanki asfaltu twardolanego pobrane w wytwórni	jeden raz dziennie



**6.3.2. Skład i uziarnienie mieszanki mineralnej**

Badanie to polega na wykonaniu ekstrakcji wg PN-S-04001:1967 [20]. Wyniki powinny być zgodne z receptą laboratoryjną, z tolerancją podaną w tablicy 6.

**6.3.3. Badanie właściwości asfaltu**

Dla każdej cysterny należy określić penetrację i temperaturę mięknięcia asfaltu.

**6.3.4. Badanie właściwości wypełniacza**

Dla każdej dostawy i na każde 100 Mg wypełniacza należy określić uziarnienie i wilgotności wypełniacza.

**6.3.5. Badanie właściwości kruszywa**

Przy każdej zmianie kruszywa należy określić klasę i gatunek kruszywa.

**6.3.6. Pomiar temperatury składników mieszanki mineralnej**

Pomiar polega na odczytaniu temperatury na skali odpowiedniego termometru zamontowanego na otaczarce. Temperatura powinna być zgodna z wymaganiami podanymi w receptie laboratoryjnej i ST.

**6.3.7. Pomiar temperatury mieszanki mineralno-asfaltowej**

Pomiar temperatury asfaltu twardolanego powinien być dokonany przy załadunku do kotła transportowego i w czasie wbudowywania w nawierzchnię. Pomiar należy wykonać przy użyciu termometru z dokładnością  $\pm 2^{\circ}\text{C}$ , a temperatura powinna być zgodna z wymaganą w receptie i ST.

**6.3.8. Właściwości mieszanki mineralno-asfaltowej**

Należy określić penetrację stemplem na próbkach o wymiarach  $7 \times 7 \times 7 \text{ cm}$  wg DIN 1996 [21], część 13. Badanie penetracji nawierzchni gładkim stemplem.

**6.4. Badania dotyczące cech geometrycznych i właściwości nawierzchni z asfaltu twardolanego****6.4.1. Częstotliwość oraz zakres badań i pomiarów**

Częstotliwość oraz zakres badań i pomiarów podaje w tablica 9.

Tablica 9. Częstotliwość oraz zakres badań i pomiarów wykonanej nawierzchni z asfaltu twardolanego

Lp.	Wyszczególnienie badań	Minimalna częstotliwość badań i pomiarów
1	Szerokość warstwy	co 10 m, co najmniej 2 razy dla obiektu
2	Równość podłużna warstwy	każdy pas ruchu planografem lub łąką co 10 m, co najmniej 2 razy dla obiektu
3	Równość poprzeczna warstwy	nie rzadziej niż co 5 m, co najmniej 4 razy dla obiektu

4	Spadki poprzeczne warstwy	każdy pas ruchu co 10 m, co najmniej 5 razy dla obiektu
5	Rzędne wysokościowe warstwy	pomiar rzędnych niwelacji podłużnej i poprzecznej oraz usytuowania osi według dokumentacji budowy
6	Ukształtowanie osi w planie	
7	Grubość warstwy	2 próbki z każdego pasa dla obiektu
8	Złącza podłużne i poprzeczne	cała długość złącza
9	Obramowanie warstwy	cała długość
10	Wygląd warstwy	ocena ciągła

#### 6.4.2. Szerokość warstwy

Szerokość wykonanej warstwy powinna być zgodna z dokumentacją projektową i taka, aby izolacja została całkowicie przykryta.

#### 6.4.3. Równość warstwy

##### 6.4.3.1. Równość podłużna warstwy

Do oceny równości podłużnej należy zastosować profilometryczną metodę pomiaru umożliwiającą obliczenie wskaźnika równości IRI. Stosowanie łąty czterometrowej i klina dopuszcza się do oceny równości podłużnej dla nawierzchni obiektów w ciągu dróg klasy Z oraz tych elementów nawierzchni obiektów w ciągu dróg wyższych klas, dla których Inżynier zadecyduje, że nie można wykorzystać innych metod.

Do profilometrycznych pomiarów równości podłużnej powinien być wykorzystywany sprzęt umożliwiający rejestrację, z błędem pomiaru nie większym niż 1,0 mm, profilu podłużnego o charakterystycznych długościach mieszczących się w przedziale od 0,5 m do 50 m. Wartość IRI oblicza się nie rzadziej niż co 50 m. Wymagana równość podłużna jest określona przez wartości wskaźnika, których nie można przekroczyć na 50 %, 80 % i 100 % długości badanego odcinka nawierzchni. Wartości wskaźnika, wyrażone w mm/m, określa tablica 10.

Tablica 10. Wartość wskaźnika IRI (w mm/m)

Klasa drogi	Rodzaj warstwy konstrukcyjnej	50 %	80 %	100 %
A, S, GP	ścieralna	≤ 1,2	≤ 2,0	≤ 3,3
	wiążąca	≤ 2,0	≤ 3,4	≤ 5,6
G, Z	ścieralna	≤ 2,8	≤ 3,9	≤ 4,9
	wiążąca	≤ 3,4	≤ 4,8	≤ 6,8

Jeżeli na odcinku nie można wyznaczyć więcej niż 10 wartości IRI, to wartość miarodajna będąca sumą wartości średniej E (IRI) i odchylenia standardowego D:  $E(IRI)+D$  nie powinna przekroczyć wartości odpowiedniej dla 80% długości badanego odcinka nawierzchni.

W wypadku gdy konieczne jest stosowanie łąty i klina, określonych w Polskiej Normie, pomiar wykonuje się nie rzadziej niż co 10 m. Wymagana równość podłużna jest

określona przez wartości odchyień równości, które nie mogą być przekroczone w liczbie pomiarów stanowiących 95% oraz 100% liczby wszystkich pomiarów na badanym odcinku. Przez odchylenie równości rozumie się największą odległość między łątą a mierzoną powierzchnią. Wartości odchyień, wyrażone w mm, określa tablica 11.

Tablica 11. Wartości odchyień równości (w mm)

Klasa drogi	Element nawierzchni	Rodzaj warstwy konstrukcyjnej	Procent liczby pomiarów	
			95 %	100 %
A, S, GP	Pasy ruchu zasadnicze	ścieralna	≤ 4	≤ 5
		wiążąca	≤ 7	≤ 8
G, Z		ścieralna	≤ 6	≤ 7
		wiążąca	≤ 9	≤ 10

W przypadku mierzenia nierówności warstwy wg BN-68/8931-04 [22] lub równoważną metodą, nierówności podłużne nie powinny być większe od podanych w tablicy 12.

Tablica 12. Dopuszczalne nierówności podłużne mierzone wg BN-68/8931-04 [22]

Lp.	Klasa drogi	Maksymalne dopuszczalne nierówności w mm	
		warstwa ścieralna	warstwa wiążąca
1	A, S i GP	4	6
2	G i Z	6	9
3	L i D	9	12

#### 6.4.3.2. Równość poprzeczna

Do pomiaru poprzecznej równości nawierzchni powinna być stosowana metoda równoważna metodzie z wykorzystaniem łąty i klina, określonych w Polskiej Normie. Pomiar powinien być wykonywany nie rzadziej niż co 5 m, a liczba pomiarów nie może być mniejsza niż 20. Wymagana równość poprzeczna jest określona przez wartości odchyień równości, które nie mogą być przekroczone w liczbie pomiarów stanowiących 90 % i 100 % albo 95 % i 100 % liczby wszystkich pomiarów na badanym odcinku. Odchylenie równości oznacza największą odległość między łątą a mierzoną powierzchnią w danym profilu. Wartości odchyień, wyrażone w mm, określa tablica 13.

Tablica 13. Wartości odchyień równości poprzecznej

Klasa drogi	Rodzaj warstwy konstrukcyjnej	Odchylenia równości poprzecznej w mm dla procentu liczby pomiarów		
		90 %	95 %	100 %
A, S, GP	ścieralna	≤ 3	-	≤ 5
	wiążąca	≤ 6	-	≤ 8
G, Z	ścieralna	≤ 6	-	≤ 9
	wiążąca	≤ 9	-	≤ 12

Tablica 14. Miarodajny współczynnik tarcia nawierzchni po 2 miesiącach od oddania nawierzchni do ruchu

Klasa drogi	Element nawierzchni	Miarodajny współczynnik tarcia przy prędkości zablokowanej opony względem nawierzchni	
		60 km/h	90 km/h
A	Pasy ruchu zasadnicze	0,46	0,42
S, GP,G	Pasy ruchu zasadnicze	0,39	0,32

Nawierzchnia powinna charakteryzować się wymaganymi właściwościami wskaźników bezpośrednio po jej wykonaniu. Nawierzchnia na obiekcie mostowym powinna charakteryzować się zbliżonymi cechami powierzchniowymi, a zwłaszcza właściwościami przeciwpoślizgowymi (współczynnikiem tarcia i tekstur) jak na dojazdach.

## 7. OBMIAR ROBÓT

### 7.1. Ogólne zasady obmiaru robót

Ogólne zasady obmiaru robót podano w OST D-M-00.00.00 „Wymagania ogólne” [1], pkt 7.

### 7.2. Jednostka obmiarowa

Jednostką obmiarową jest m<sup>2</sup> (metr kwadratowy) określonej grubości warstwy wiążącej lub ścieralnej z asfaltu twardolanego.

## 8. ODBIÓR ROBÓT

### 8.1. Ogólne zasady odbioru robót

Ogólne zasady odbioru robót podano w OST D-M-00.00.00 „Wymagania ogólne” [1], pkt 8.

Roboty uznaje się za wykonane zgodnie z dokumentacją projektową, ST i wymaganiami Inżyniera, jeżeli wszystkie pomiary i badania z zachowaniem tolerancji wg punktu 6 dały wyniki pozytywne.

### 8.2. Odbiór robót zanikających i ulegających zakryciu

Odbiorowi robót zanikających i ulegających zakryciu podlegają:

- podłoże przygotowane do ułożenia warstwy wiążącej,
- ułożona warstwa wiążąca.

Odbiór tych robót powinien być zgodny z wymaganiami OST D-M-00.00.00 „Wymagania ogólne” [1] oraz niniejszej OST.

W przypadku mierzenia nierówności warstwy wg BN-68/8931-04 [22] lub równoważnej, nierówności poprzeczne nie powinny być większe od podanych w tabeli 11.

Wymagania dotyczące równości podłużnej i poprzecznej powinny być spełnione w trakcie wykonywania robót i po ich zakończeniu.

#### **6.4.4. Spadki poprzeczne warstwy**

Spadki poprzeczne warstwy być zgodne z dokumentacją projektową z tolerancją  $\pm 0,5\%$  dla warstwy wiążącej i  $\pm 0,2\%$  dla warstwy ścieralnej.

#### **6.4.5. Rzędne wysokościowe warstwy**

Rzędne wysokościowe warstwy powinny być zgodne z dokumentacją projektową z tolerancją  $\pm 0,5$  cm.

#### **6.4.6. Ukształtowanie osi w planie**

Oś warstwy w planie powinna być usytuowana zgodnie z dokumentacją projektową z tolerancją 1 cm.

#### **6.4.7. Grubość warstwy**

Grubość warstwy powinna być zgodna z grubością projektową z tolerancją  $\pm 10\%$ .

#### **6.4.8. Złącza podłużne i poprzeczne**

Złącza warstwy wiążącej powinny być dobrze związane i zatarte, proste, równoległe lub prostopadłe do osi jezdni. Złącza powinny być równe i związane.

#### **6.4.9. Wygląd warstwy**

Wygląd warstwy powinien mieć jednolitą teksturę, bez spękań, deformacji, plam i wykruszeń. Warstwa powinna mieć jednolitą teksturę, bez miejsc przeasfaltowanych, porowatych, łuszczących się i spękań. Luźne grysy zastosowane do uszorstnienia warstwy powinny być usunięte.

#### **6.4.10. Krawędź, obramowanie warstwy ścieralnej**

Warstwa ścieralna przy urządzeniach w jezdni powinna wystawać od 3 mm do 5 mm ponad ich powierzchnię. Warstwa nieobramowana powinna być wyprofilowana, a w miejscach, gdzie zaszła konieczność obcięcia, pokryta asfaltem.

#### **6.4.11. Właściwości przeciwpoślizgowe warstwy ścieralnej**

Przy ocenie właściwości przeciwpoślizgowych nawierzchni przeciwpoślizgowych nawierzchni powinien być określony współczynnik tarcia na mokrej nawierzchni przy całkowitym poślizgu opony testowej. Pomiar wykonuje się nie rzadziej niż co 50 m na nawierzchni zwilżanej wodą w ilości  $0,5 \text{ l/m}^2$ , a wynik pomiaru powinien być przeliczony na wartość 100% poślizgu opony bezpieczeństwa rozmiaru 5,60S×13. Za miarodajny współczynnik tarcia przyjmuje się różnicę wartości średniej  $E(\mu)$  i odchylenia standardowego  $D: E(\mu)-D$ .

Parametry miarodajnego współczynnika tarcia nawierzchni wymagane po dwóch miesiącach od oddania nawierzchni do użytkowania określa tabela 14.

## 9. PODSTAWA PŁATNOŚCI

### 9.1. Ogólne ustalenia dotyczące podstawy płatności

Ogólne ustalenia dotyczące podstawy płatności podano w OST D-M-00.00.00 „Wymagania ogólne” [1], pkt 9.

### 9.2. Cena jednostki obmiarowej

Cena jednostki obmiarowej obejmuje:

- opracowanie recepty laboratoryjnej mieszanki mineralno-asfaltowej,
- zakup, załadunek, transport i składowanie na budowie niezbędnych materiałów,
- zakup i dostarczenie pozostałych czynników produkcji,
- prace pomiarowe,
- przygotowanie (oczyszczenie) podłoża (izolacji lub warstwy wiążącej),
- wykonanie warstwy wiążącej lub ścieralnej określonej grubości,
- wykonanie złączy,
- wykonanie badań kontrolnych wg pktu 6,
- oczyszczenie terenu robót.

Wykonanie uszczelnienia przy krawężniku płatne jest wg OST M-19.01.01a [3]. Wykonanie uszczelnień przy wpustach płatne jest wg OST M-16.01.01a [5]. Wykonanie uszczelnień przy sączkach płatne jest wg OST M-16.01.03a [4].

### 9.3. Sposób rozliczenia robót tymczasowych i prac towarzyszących

Cena wykonania robót określonych niniejszą OST obejmuje:

- roboty tymczasowe, które są potrzebne do wykonania robót podstawowych, ale nie są przekazywane Zamawiającemu i są usuwane po wykonaniu robót podstawowych,
- prace towarzyszące, które są niezbędne do wykonania robót podstawowych, niezaliczane do robót tymczasowych.

## 10. PRZEPISY ZWIĄZANE

### 10.1. Ogólne specyfikacje techniczne (OST)

- |                 |  |
|-----------------|--|
| 1. D-M-00.00.00 | Wymagania ogólne   |
| 2. M-15.02.03   | Izolacja płyty pomostu obiektu mostowego z papy termozgrzewalnej |
| 3. M-19.01.01   | Krawężnik mostowy kamienny                                       |
| 4. M-16.01.03a  | Odwodnienie izolacji pomostu obiektu mostowego                   |
| 5. M-16.01.01a  | Wpust mostowy żeliwny  |

### 10.2. Normy

- |                    |   |
|--------------------|---|
| 6. PN-S-96025:2000 | Drogi samochodowe i lotniskowe. Nawierzchnie asfaltowe. Wymagania |
| 7. PN-B-11112:1996 | Kruszywo mineralne. Kruszywo łamane do nawierzchni drogowych      |

- 
- |     |   |   |
|-----|---|---|
| 8.  | PN-B-11113:1996   | Kruszywa mineralne. Kruszywa naturalne do nawierzchni drogowych. Piasek   |
| 9.  | PN-S-96504:1961   | Drogi samochodowe. Wypełniacz kamienny do mas bitumicznych  |
| 10. | PN-EN 12591:2004  | Przetwory naftowe. Asfalty drogowe  |
| 11. | PN-EN 1426:2001   | Asfalty i produkty naftowe. Oznaczanie penetracji igłą  |
| 12. | PN-EN 1427:2001   | Asfalty i produkty naftowe. Oznaczanie temperatury mięknięcia. Metoda Pierścień i Kula  |
| 13. | PN-EN 12593:2004  | Asfalty i produkty asfaltowe. Oznaczanie temperatury łamliwości metodą Fraassa  |
| 14. | PN-C-04132:1985   | Przetwory naftowe. Pomiar ciągliwości asfaltów  |
| 15. | PN-C-04004:1990 albo<br>PN-EN ISO 3338: 2000;<br>PN ISO 3675:1997 | Ropa naftowa i przetwory naftowe. Oznaczanie gęstości   |
| 16. | PN-EN 2592:1993   | Lotnictwo i kosmonautyka. Trójbiegunowe wyłączniki zabezpieczające skompensowane temperaturowo na prąd znamionowy do 25A. Norma przedmiotowa                                      |
| 17. | PN-EN 12607-1:2004  | Asfalty i produkty asfaltowe. Oznaczanie odporności na twardnienie pod wpływem ciepła i powietrza. Metoda RTFOT   |
| 18. | PN-C-04024:1991   | Ropa naftowa i przetwory naftowe. Pakowanie, znakowanie i transport   |
| 19. | PN-EN12697-20:2004  | Mieszanki mineralno-asfaltowe. Metody badania mieszanek mineralno-asfaltowych na gorąco. Część 20: Badanie twardości (penetracji) na próbkach sześciennych lub próbkach Marshalla |
| 20. | PN-S-04001:1967   | Drogi samochodowe. Metody badań mas mineralno-bitumicznych i nawierzchni bitumicznych   |
| 21. | DIN 1996, cz. 13  | Eindruckversuch mit ebenem Stempel (badanie penetracji nawierzchni gładkim stemplem )   |
| 22. | BN-68/8931-04   | Drogi samochodowe. Pomiar równości nawierzchni planografem i łątą   |

#### 10.2 Inne dokumenty

23. Zalecenia wykonywania izolacji z pap zgrzewalnych i nawierzchni asfaltowych na drogowych obiektach mostowych. Informacje, instrukcje. Zeszyt nr 68, IBDiM, Warszawa 2005
24. Tymczasowe wytyczne techniczne: Polimeroasfalty drogowe. TWT-PAD-2003. Informacje, instrukcje. Zeszyt nr 65, IBDiM, Warszawa 2003

**SZCZEGÓŁOWA SPECYFIKACJA TECHNICZNA**

**M – 18.01.01c**

**URZĄDZENIA DYLATACYJNE KOTWIONE  
W POZIOMIE NAWIERZCHNI  
W BETONIE POLIMEROWYM**

Lubsko, kwiecień 2014 r.



---

<b>SPIS TREŚCI</b>	
<b>1. WSTĘP</b> .....	<b>3</b>
<b>2. MATERIAŁY</b> .....	<b>3</b>
<b>3. SPRZĘT</b> .....	<b>7</b>
<b>4. TRANSPORT</b> .....	<b>8</b>
<b>5. WYKONANIE ROBÓT</b> .....	<b>9</b>
<b>6. KONTROLA JAKOŚCI ROBÓT</b> .....	<b>12</b>
<b>7. OBMIAR ROBÓT</b> .....	<b>13</b>
<b>8. ODBIÓR ROBÓT</b> .....	<b>13</b>
<b>9. PODSTAWA PŁATNOŚCI</b> .....	<b>14</b>
<b>10. PRZEPISY ZWIĄZANE</b> .....	<b>14</b>
<b>11. ZAŁĄCZNIK</b> .....	<b>17</b>

---

#### **NAJWAŻNIEJSZE OZNACZENIA I SKRÓTY**

OST	- ogólna specyfikacja techniczna
ST	- specyfikacja techniczna wykonania i odbioru robót budowlanych
IBDiM	- Instytut Badawczy Dróg i Mostów

## **1. WSTĘP.**

### **1.1. Przedmiot SST.**

Przedmiotem niniejszej szczegółowej specyfikacji technicznej (SST) są wymagania dotyczące wykonania i odbioru robót budowlanych związanych z montażem urządzeń dylatacyjnych szczelnych na drogowych obiektach inżynierskich.

### **1.2. Zakres stosowania SST.**

Szczegółowa specyfikacja techniczna (SST) jest materiałem pomocniczym do opracowania dokumentacji przetargowej, wykonania robót i ich odbioru przy realizacji zadania pt: „Remont mostu drogowego nr: JN11024824 i przebudowa drogi dojazdowej w m. Chichy w ciągu drogi powiatowej nr: 1042F w km: 2+184,06 do km: 2+404,22”.

### **1.3. Zakres robót objętych SST.**

Ustalenia zawarte w niniejszej specyfikacji dotyczą zasad prowadzenia robót związanych z wykonaniem i odbiorem montażu urządzeń dylatacyjnych szczelnych i obejmują montaż dylatacji na krawędzi nasypu drogowego i ustroju niosącego obiektu inżynierskiego. Niniejsza OST dotyczy urządzeń dylatacyjnych kotwionych za pomocą stalowych elementów kotwiących oraz polimerobetonu układanego w niszy dylatacyjnej uformowanej w nawierzchni obiektu inżynierskiego.

### **1.4. Określenia podstawowe.**

**1.4.1. Przerwa dylatacyjna** – przerwa w konstrukcji płyty pomostu przeznaczona na zamontowanie urządzenia dylatacyjnego.

**1.4.2. Urządzenie dylatacyjne** – konstrukcja instalowana w strefie dylatacji, umożliwiająca swobodne odkształcenia przeseł mostu oraz niezakłócony przejazd pojazdów mechanicznych.

**1.4.3. Pozostałe określenia podstawowe** są zgodne z obowiązującymi, odpowiednimi polskimi normami i z definicjami podanymi w OST D-M-00.00.00 „Wymagania ogólne” [1] pkt 1.4.

### **1.5. Ogólne wymagania dotyczące robót.**

Ogólne wymagania dotyczące robót podano w OST D-M-00.00.00 „Wymagania ogólne” [1], pkt 1.5.

## **2. MATERIAŁY.**

### **2.1. Ogólne wymagania dotyczące materiałów**

Ogólne wymagania dotyczące materiałów, ich pozyskiwania i składowania, podano w OST D-M-00.00.00 „Wymagania ogólne” [1] pkt 2.

## 2.2. Materiały do wykonania robót

### 2.2.1. Zgodność materiałów z dokumentacją projektową

Materiały do wykonania robót powinny być zgodne z ustaleniami dokumentacji projektowej.

### 2.2.2. Wymagania ogólne

Na nowoprojektowanych obiektach inżynierskich należy stosować urządzenia dylatacyjne, dla których okres trwałości jest nie krótszy niż 20 lat. Dla obiektów odbudowywanych, rozbudowywanych i przebudowywanych powinien być określony skorygowany okres użytkowania, uwzględniający zakres wykorzystania elementów starej konstrukcji oraz ich stan techniczny i wiek.

Należy stosować urządzenie dylatacyjne, dla którego Wykonawca przedstawi Polską Normę, aprobatę techniczną wydaną przez IBDiM lub europejską aprobatę techniczną.

Urządzenia dylatacyjne powinny być wykonane i montowane zgodnie z Rozporządzeniem Ministra Transportu i Gospodarki Morskiej z dnia 30 maja 2000 r. w sprawie warunków technicznych, jakim powinny odpowiadać obiekty inżynierskie i ich usytuowanie [18].

Zgodnie z Rozporządzeniem [18] zabezpieczenie przerw dylatacyjnych za pomocą urządzenia dylatacyjnego powinno zapewnić:

- szczelność połączenia,
- równość nawierzchni,
- swobodę odkształcenia ustroju nośnego obiektu,
- zbliżone warunki ruchu dla kół pojazdów w obrębie nawierzchni i dylatacji,
- swobodę poziomych przemieszczeń zdylatowanych krawężników i odpowiednią osłonę szczelin w obrębie chodników.

Zabezpieczenie przerw dylatacyjnych powinno być nieprzerwane na całej szerokości pomostu w obrębie jezdni, pasów awaryjnych, opasek, utwardzonych poboczy i chodników.

### 2.2.3. Stosowane materiały

Przy montażu urządzeń dylatacyjnych wg niniejszej OST należy stosować następujące materiały:

- urządzenie dylatacyjne,
- elementy konstrukcyjne,
- elementy uszczelniające,
- materiały wypełniające wnękę dylatacyjną (beton polimerowy).

Wszystkie elementy urządzenia dylatacyjnego powinny być objęte Polską Normą, aprobatą techniczną IBDiM lub europejską aprobatą techniczną.

### 2.2.4. Urządzenie dylatacyjne

Przedmiotem niniejszej OST są urządzenia dylatacyjne szczelne, tzw. kompaktowe, mocowane w konstrukcji za pomocą stalowych elementów kotwiących oraz

polimerobetonu układanego w niszy dylatacyjnej uformowanej w nawierzchni obiektu inżynierskiego.

#### 2.2.4.1. Elementy konstrukcyjne

Elementem konstrukcyjnym urządzenia kompaktowego są profile stalowe, np. gięte na zimno ze stali nierdzewnej, do których mogą być dodatkowo mocowane (np. przez zgrzewanie) bolce kotwiące. Jeżeli dokumentacja projektowa nie stanowi inaczej profile stalowe mogą być wykonane ze stali X5 CrNi 18 19 wg DIN 17440[2].

Elementy metalowe urządzenia dylatacyjnego, jeżeli nie są wykonane ze stali nierdzewnej, powinny być zabezpieczone antykorozyjnie przy pomocy zwykłych metod stosowanych przy zabezpieczaniu konstrukcji mostów stalowych, np. przez metalizację ogniową cynkiem wykonaną zgodnie z wymogami normy PN-EN ISO 1461:2000 [15] oraz pomalowanie farbami antykorozyjnymi. Elementy stalowe, na które należy nanieść powłokę antykorozyjną powinny być oczyszczone do stopnia czystości S.A.2 ½ wg PN-ISO 8501-1:1996 [16]. Rodzaj zastosowanej powłoki, liczba i grubość naniesionych warstw powinny być określone w odpowiedniej normie, aprobacie technicznej urządzenia dylatacyjnego lub w projekcie technicznym urządzenia dostarczonym przez Wykonawcę.

#### 2.2.4.2. Elementy uszczelniające

Element uszczelniający stanowią profile elastomerowe klinujące się we wnękach profili stalowych.

Elastomer, z którego wykonane są profile powinien być odporny na starzenie i agresywne wpływy środowiska.

Jeżeli dokumentacja projektowa nie podaje inaczej można stosować profile z elastomeru spełniającego wymagania podane w tablicy 1.

Tablica 1. Właściwości elastomeru na profile uszczelniające

Lp.	Właściwości	Jednostki	Wymagania	Badania wg
1	Twardość Shore'a, twardościomierz typu A	°Sh A	63±5	PN-80/C-04238 [3] lub DIN 53505:1987 [5]
2	Wytrzymałość na rozciąganie	MPa	≥11	DIN 53504:1994 [4]
3	Wydłużenie względne przy zerwaniu	%	≥350	DIN 53504:1994 [4]
4	Wytrzymałość na rozrywanie	N/mm	≥12	DIN 53507:1994 [6]
5	Odbicie sprężyste	%	≥25	DIN 53512:1998 [7]
6	Ścieralność przy obciążeniu 1 daN	mm <sup>3</sup>	≤220	DIN 53516:1987 [8]
7	Odkształcenie trwałe przy ściskaniu (po 22 h, w temp. 70°C, przy ściśnięciu początkowym 30%)	%	≤28	DIN 53517:1987[9]

8	Odporność na przyspieszone starzenie w powietrzu mierzona maksymalną zmianą wartości początkowej (168 h, 70°C): - twardość - wytrzymałość na rozciąganie - wydłużenie przy zerwaniu	°Sh A % %	≤7 ≤20 ≤20	PN-82/C-04216[8] lub DIN 53508:1987[11]
9	Odporność na starzenie ozonowe	-	bez pęknięć	DIN 53509-1:1990 [12]
10	Odporność na działanie cieczy mierzona maksymalną zmianą objętości (168 h, 25°C) - w oleju ASTM nr 1 - w oleju ASTM nr 3	% %	≤5 ≤25	DIN 53521:1987 [13]
11	Odporność na działanie cieczy mierzona zmianą twardości (168 h, 25°C) - w oleju ASTM nr 1 - w oleju ASTM nr 3	% %	≤10 ≤20	DIN 53521:1987 [13]
12	Temperatura kruchości	°C	≤-35	ASTM D 747:1979 [14]

#### 2.2.4.3. Wypełnienie szczeliny dylatacyjnej

Materiał wypełniający wnękę dylatacyjną stanowi beton polimerowy.

Należy stosować beton polimerowy o składzie zgodnym z zaleceniami producenta.

Głównymi składnikami mieszanki betonu polimerowego są:

- żywica,
- utwardzacz,
- wypełniacze mineralne frakcji od 0 mm do 11 mm.

Składniki betonu polimerowego powinny zostać dostarczone przez producenta w odpowiednich proporcjach.

Jeżeli dokumentacja projektowa nie podaje inaczej, można stosować beton polimerowy, który w stanie utwardzonym spełnia wymagania przedstawione w tabelicy 2.

Tablica 2. Wymagania odnośnie utwardzonego betonu polimerowego

Lp.	Właściwości	Jednostka	Wymagania	Badanie wg
1	Wytrzymałość na zginanie - po 1 dniu - po 7 dniach - po 28 dniach	MPa	10 15 ≥20	PN-85/B-04500 [17]
2	Wytrzymałość na ściskanie - po 1 dniu - po 7 dniach - po 28 dniach	MPa	≥15 ≥22 ≥35	PN-85/B-04500 [17]
3	Współczynnik liniowej rozszerzalności cieplnej	K <sup>-1</sup>	<6×10 <sup>-6</sup>	Procedura IBDiM nr SO-1 [19]
4	Współczynnik sprężystości przy ścisaniu	GPa	50-70	Instrukcja ITB 194 [20]
5	Skurcz po okresie twardnienia 90 dni	‰	≤1,2	PN-85/B-04500 [17]
6	Pęcznienie po okresie twardnienia 90 dni	‰	≤0,3	PN-85/B-04500 [17]
7	Mrozoodporność badana w 2% roztworze soli (NaCl) po 150 cyklach - ubytek masy	%	≤5	Procedura IBDiM nr SO-3 [21]

### 3. SPRZĘT

#### 3.1. Ogólne wymagania dotyczące sprzętu

Ogólne wymagania dotyczące sprzętu podano w OST D-M-00.00.00 „Wymagania ogólne” [1], pkt 3.

#### 3.2. Sprzęt do wykonania robót

Sprzęt powinien być zgodny z wymaganiami producenta urządzenia dylatacyjnego i podlega akceptacji Inżyniera.

Dla zamontowania urządzenia dylatacyjnego Wykonawca powinien dysponować sprzętem:

- do piaskowania lub śrutowania powierzchni betonowej,
- mieszadłem wolnoobrotowym ręcznym lub stacjonarnym do wykonania mieszanki polimerobetonu.

## 4. TRANSPORT

### 4.1. Ogólne wymagania dotyczące transportu

Ogólne wymagania dotyczące transportu podano w OST D-M-00.00.00 „Wymagania ogólne” [1], pkt 4.

### 4.2. Transport, przechowywanie i pakowanie materiałów

#### 4.2.1. Elementy kotwiące i uszczelniające

Elementy urządzenia dylatacyjnego powinny być pakowane w oryginalne opakowania producenta.

Profile stalowe powinny być pakowane w wiązki, w kompletach przeznaczonych na określony obiekt.

Profile elastomerowe powinny być pakowane w zwoje.

Na każdym opakowaniu powinna być umieszczona etykieta zawierająca następujące dane:

- nazwę i adres producenta,
- nazwę wyrobu,
- datę produkcji,
- informację, że wyrób został wykonany zgodnie z PN względnie uzyskał aprobatę techniczną IBDiM lub europejską aprobatę techniczną.

#### 4.2.2. Beton polimerowy

Składniki betonu polimerowego powinny być pakowane w oryginalne opakowania producenta: żywica epoksydowa i utwardzacz w szczelnie zamknięte metalowe pojemniki, wypełniacze kwarcowe - w worki papierowe z wkładką z PVC lub worki z PVC.

Na każdym opakowaniu każdego materiału powinna być umieszczona etykieta zawierające następujące dane:

- nazwę i adres producenta,
- datę produkcji,
- masę netto,
- numer partii,
- numer aprobaty technicznej lub PN.

Składniki betonu polimerowego należy przechowywać w oryginalnych opakowaniach, w miejscu suchym, w temperaturach dodatnich, zabezpieczone przed przemarzaniem przez okres do 6 miesięcy.

Składniki betonu polimerowego należy przewozić krytymi środkami transportowymi, w warunkach zabezpieczających przed mrozem, opadami atmosferycznymi, zawilgoceniem, zanieczyszczeniem i uszkodzeniem opakowań.

## 5. WYKONANIE ROBÓT

### 5.1. Ogólne zasady wykonywania robót

Ogólne zasady wykonywania robót podano w OST D-M-00.00.00 „Wymagania ogólne” [1], pkt 5.

### 5.2. Projekt urządzenia dylatacyjnego i jego montażu

#### 5.2.1. Zasady ogólne

Urządzenie dylatacyjne powinno być wykonane dla ściśle określonego obiektu mostowego. Zamontowanie urządzenia dylatacyjnego w innym obiekcie niż ten, dla którego zostało ono zaprojektowane oraz wprowadzenie do niego zmian konstrukcyjnych i przeróbek bez pisemnej zgody producenta jest niedopuszczalne.

Projekt urządzenia dylatacyjnego wykonuje jego producent w uzgodnieniu z projektantem obiektu mostowego, na koszt Wykonawcy. Projekt montażu urządzenia dylatacyjnego wykonuje Wykonawca na własny koszt, w uzgodnieniu z producentem urządzenia dylatacyjnego.

#### 5.2.2. Projekt urządzenia dylatacyjnego

Projekt urządzenia dylatacyjnego powinien być wykonywany dla ściśle określonego obiektu mostowego. Projekt urządzenia dylatacyjnego zostanie wykonany przez producenta na podstawie rysunków konstrukcyjnych obiektu dostarczonych przez Wykonawcę i obejmujących:

- przekrój poprzeczny obiektu na jezdni i na chodnikach w strefie dylatacji,
- rzędne niwelety jezdni oraz charakterystycznych punktów na jezdni i na chodnikach w strefie dylatacji,
- dane o rozwiązaniach konstrukcyjnych krawędzi przęsła i przyczółka w strefie dylatacji,
- w pełni zwymiarowane przekroje przez jezdnię.

Projekt urządzenia dylatacyjnego ma obejmować całą szerokość obiektu mostowego: jezdnię i płyty chodnikowe. Projekt urządzenia dylatacyjnego powinien zawierać:

- opis techniczny i technologiczny wykonania urządzenia dylatacyjnego,
- przekrój podłużny i przekroje poprzeczne urządzenia,
- rysunki szczegółowe elementów (takich jak profile dylatacyjne, kotwy w strefie jezdni i chodników, blachy osłonowe, blachy fartuchowe itp.),
- kształt w planie wnęki dylatacyjnej oraz wymiary wnęki dylatacyjnej,
- sposób zabezpieczenia antykorozyjnego elementów stalowych urządzenia dylatacyjnego,
- szczegóły zakończenia izolacji przeciwwodnej płyty pomostu oraz nawierzchni asfaltowej przy urządzeniu dylatacyjnym,
- sposób odwodnienia i uszczelnienia strefy dylatacyjnej,
- szczegóły urządzenia dylatacyjnego, dostosowanego do przekrojów jezdni i chodników.



### 5.2.3. Projekt montażu urządzenia dylatacyjnego

Projekt montażu urządzenia dylatacyjnego powinien określać:

- sposób mocowania urządzenia,
- wymagania odnośnie montażu urządzenia dylatacyjnego zgodnie z instrukcją producenta,
- kolejność robót montażowych,
- sposób wykonania połączenia urządzenia dylatacyjnego z nawierzchnią – uszczelnienie styku.

### 5.3. Zasady wykonywania robót

Sposób wykonania robót powinien być zgodny z dokumentacją projektową.

Podstawowe czynności przy wykonywaniu robót obejmują:

- roboty przygotowawcze,
- przygotowanie wnęki dylatacyjnej,
- montaż urządzenia dylatacyjnego,
- zabetonowanie wnęki dylatacyjnej,
- roboty wykończeniowe.

### 5.4. Roboty przygotowawcze

Przed przystąpieniem do robót należy, na podstawie dokumentacji projektowej, ST lub wskazań Inżyniera:

- ustalić materiały niezbędne do wykonania robót,
- określić kolejność, sposób i termin wykonania robót.

### 5.5. Przygotowanie wnęki dylatacyjnej

Wnęki wykonane w nawierzchni w celu zakotwienia urządzenia dylatacyjnego powinny mieć kształt i wymiary zgodne z projektem urządzenia dylatacyjnego.

Powierzchnia wnęki powinna być czysta, wolna od luźnych frakcji i pyłów, kurzu, oleju oraz uszorstniona metodą piaskowania lub śrutowania. Podłoże betonowe powinno wykazywać wytrzymałość na odrywanie nie mniejszą niż 1,5 MPa. Podłoże asfaltowe należy oczyścić przez piaskowanie lub śrutowanie, tak aby w jak największym stopniu odsłonić ziarna wypełniaczy masy asfaltowej.

Jeżeli beton polimerowy będzie układany na podłożu stalowym, powinno być ono oczyszczone do stopnia czystości Sa 2,5 wg PN-ISO 8501-1:1996 [16]. Czyszczenie powinno być wykonane obróbką strumieniowo-cierną.

### 5.6. Przygotowanie betonu polimerowego

Podczas przygotowywania betonu polimerowego należy przestrzegać zalecanych przez producenta proporcji i sposobu mieszania oraz przepisów bhp.

Jeżeli producent betonu polimerowego nie przewiduje inaczej, mieszankę betonową należy przygotować w następujący sposób:

- wszystkie komponenty betonu polimerowego należy przechowywać przed wbudowaniem w temperaturze + 15°C.
- z opakowania fabrycznego należy przelać utwardzacz do oddzielnego pojemnika mieszadła i następnie dodać żywicę. Mieszać około 1 minuty do momentu uzyskania

jednorodnej masy, w której ziarna wypełniaczy będą otoczone przez spoiwo epoksydowe. Masa betonu polimerowego powinna charakteryzować się jednolitym kolorem bez smug i nie zwilżonych ziaren kruszywa. Całkowity czas obróbki materiału wraz z jego wbudowaniem nie powinien przekroczyć 15 minut dla temperatury podłoża i otoczenia w granicach od 5°C do 20°C.

### 5.7. Montaż urządzenia dylatacyjnego

Montaż urządzenia dylatacyjnego należy powierzyć firmie, która jest producentem urządzenia dylatacyjnego lub autoryzowanym przedstawicielem producenta. Wybór firmy montującej urządzenie dylatacyjne podlega akceptacji Inżyniera. Dokonywanie zmian w urządzeniu dylatacyjnym bez uzgodnienia z producentem jest niedopuszczalne.

Profile elastomerowe są scalane pomiędzy sobą za pomocą wulkanizowania.

Przed zabetonowaniem wnęki dylatacyjnej należy:

- sprawdzić, czy wnęki dylatacyjne pozostawione w nawierzchni w celu zakotwienia urządzenia dylatacyjnego mają kształt i wymiary zgodne z projektem urządzenia dylatacyjnego i dokumentacją projektową,
  - zanotować temperaturę powietrza zmierzoną w czasie wbudowywania urządzenia dylatacyjnego,
  - wstawić i ustabilizować urządzenie dylatacyjne we wnęcie dylatacyjnej,
  - sprawdzić dokładność ustawienia urządzenia dylatacyjnego w stosunku do projektowanej niwelety płyty.
- Pomiar pionowego położenia urządzenia dylatacyjnego należy wykonać w co najmniej 6 punktach pomiarowych, usytuowanych w osi jezdni i w liniach krawężników na skrajnych. Maksymalna odległość osi, w których usytuowane są punkty pomiarowe nie powinna być większa od 6 m. Błąd wysokościowego ustawienia urządzenia dylatacyjnego w żadnym punkcie pomiarowym nie powinien przekroczyć  $\pm 5$  mm,
- bezpośrednio przed zabetonowaniem zakotwień wnęki oczyścić za pomocą sprężonego powietrza z pyłów, luźnych frakcji, nadmiaru wody i innych zanieczyszczeń.

### 5.8. Ułożenie polimerobetonu

Beton polimerowy nanosi się za pomocą rakli gumowych, wałków, pędzli lub innych rozgarniaczy ręcznych, lub wylewa się bezpośrednio na przygotowane podłoże. Materiał nie wymaga stosowania warstw gruntujących. W przypadku konieczności obróbki trudno dostępnych miejsc, można bezpośrednio przed ułożeniem betonu polimerowego, wykonać zaprawki na krawędziach, zagłębieniach itp.

Nawierzchnię można obciążyć po upływie 10 godzin przy temperaturze otoczenia +20°C, i po upływie 24 godzin przy temperaturze od 5°C do 10°C. Szalunki i inne ograniczniki można demontować po upływie 7 godzin.

### 5.9. Uszczelnienie i odwodnienie strefy dylatacji

Uszczelnienie i odwodnienie strefy przydylatacyjnej należy wykonać ściśle wg wymagań producenta, zgodnie z projektem urządzenia dylatacyjnego.

### 5.9. Roboty wykończeniowe

Roboty wykończeniowe powinny być zgodne z dokumentacją projektową. Do robót wykończeniowych należą prace związane z dostosowaniem wykonanych robót do warunków budowy obiektu i roboty porządkujące.

## 6. KONTROLA JAKOŚCI ROBÓT

### 6.1. Ogólne zasady kontroli jakości robót

Ogólne zasady kontroli jakości robót podano w OST D-M-00.00.00 [1] „Wymagania ogólne”, pkt 6.

### 6.2. Badania przed przystąpieniem do robót

Wszystkie elementy urządzenia dylatacyjnego powinny być dostarczone przez producenta jako komplet. Kontrola wykonania warsztatowego w wytwórni spoczywa na producencie. Protokoły kontroli materiałów i całego urządzenia oraz odbioru w wytwórni powinny być dostarczone na budowę łącznie z urządzeniem dylatacyjnym.

Przed przystąpieniem do robót Wykonawca powinien:

- uzyskać wymagane dokumenty, dopuszczające wyroby budowlane do obrotu i powszechnego stosowania (certyfikaty zgodności, deklaracje zgodności, aprobaty techniczne, protokoły kontroli i odbioru w wytwórni itp.), potwierdzające zgodność materiałów z wymaganiami pktu 2 niniejszej specyfikacji,
- ew. wykonać własne badania właściwości materiałów przeznaczonych do wykonania robót, określone w pkcie 2 lub przez Inżyniera,
- sprawdzić cechy zewnętrzne urządzenia dylatacyjnego (sprawdzenie wyglądu zewnętrznego urządzenia należy przeprowadzić na podstawie oględzin przez ocenę uszkodzeń na powierzchni poszczególnych elementów oraz kompletności urządzenia).

Wszystkie dokumenty oraz wyniki badań Wykonawca przedstawi Inżynierowi do akceptacji.

### 6.3. Badania w czasie robót

Kontrola w czasie robót obejmuje:

- wykonanie wnęk dylatacyjnych w konstrukcji płyty pomostu. Należy sprawdzić kształt i wymiary wnęki, czy powierzchnia wnęki jest należycie oczyszczona,
- sprawdzenie jakości wykonania urządzenia dylatacyjnego na podstawie projektu urządzenia, aprobaty technicznej IBDiM i certyfikatu jakości producenta, należy zanotować temperaturę powietrza zmierzoną w czasie wbudowywania urządzenia dylatacyjnego,
- wykonanie regulacji ustawienia wysokościowego urządzenia dylatacyjnego – należy sprawdzić dokładność pionowego ustawienia urządzenia dylatacyjnego w stosunku do projektowanej niwelety płyty. Pomiar pionowego położenia urządzenia dylatacyjnego należy wykonać wg pktu 5.7,
- sposób wypełnienia strefy zakotwień betonem polimerowym wg pktu 5.6 i 5.8 niniejszej OST,
- wykonanie nawierzchni w sąsiedztwie dylatacji wg odrębnej specyfikacji,

- sprawdzenie odwodnienia i uszczelnienia w strefie urządzenia dylatacyjnego na zgodność z projektem urządzenia dylatacyjnego,
- sprawdzenie szczelności strefy dylatacyjnej.  
Badanie szczelności strefy dylatacyjnej należy przeprowadzić następująco:
- w strefie dylatacyjnej umieścić szczelne i szczelnie przylegające do podłoża otwarte naczynie o wysokości 0,12 m i o szerokości większej niż szerokość dylatacji o 0,30 m po każdej stronie dylatacji,
- naczynie wypełnić wodą do wysokości 0,10 m,
- wodę utrzymać przez 24 h.

Za pozytywny wynik próby należy uznać nieobniżenie się poziomu wody w naczyniu. W przypadku wystąpienia przecieków, należy wyjaśnić przyczyny nieszczelności, usunąć usterki i ponownie wykonać próbę.

## 7. OBMIAR ROBÓT

### 7.1. Ogólne zasady obmiaru robót

Ogólne zasady obmiaru robót podano w OST D-M-00.00.00 „Wymagania ogólne” [1], pkt 7.

### 7.2. Jednostka obmiarowa

Jednostką obmiarową jest m (metr) zamontowanego urządzenia dylatacyjnego o danym przesuwie i danej długości.

## 8. ODBIÓR ROBÓT

### 8.1. Ogólne zasady odbioru robót

Ogólne zasady odbioru robót podano w OST D-M-00.00.00 „Wymagania ogólne” [1], pkt 8.

Roboty uznaje się za wykonane zgodnie z dokumentacją projektową, ST i wymaganiami Inżyniera, jeżeli wszystkie pomiary i badania z zachowaniem tolerancji wg punktu 6 dały wyniki pozytywne.

### 8.2. Odbiór robót zanikających i ulegających zakryciu

Odbiorowi robót zanikających i ulegających zakryciu podlegają:

- przygotowanie wnęki dylatacyjnej,
- ułożenie i ustabilizowanie urządzenia dylatacyjnego,
- wykonanie wypełnienia z polimerobetonu,
- wykonanie uszczelnienia i odwodnienia w rejonie dylatacji.

Odbiór tych robót powinien być zgodny z wymaganiami pktu 8.2 OST D-M-00.00.00 „Wymagania ogólne” [1] oraz niniejszej OST.

## 9. PODSTAWA PŁATNOŚCI

### 9.1. Ogólne ustalenia dotyczące podstawy płatności

Ogólne ustalenia dotyczące podstawy płatności podano w OST D-M-00.00.00 „Wymagania ogólne” [1], pkt 9.

### 9.2. Cena jednostki obmiarowej

Cena jednostkowa montażu urządzenia dylatacyjnego obejmuje:

- prace pomiarowe i roboty przygotowawcze,
- oznakowanie robót,
- dostarczenie materiałów i sprzętu,
- wykonanie projektu urządzenia dylatacyjnego,
- wykonanie projektu montażu urządzenia dylatacyjnego,
- wykonanie wnęki dylatacyjnej w konstrukcji nawierzchni płyty pomostu,
- zabezpieczenie antykorozyjne elementów urządzenia dylatacyjnego,
- montaż urządzenia dylatacyjnego,
- dostarczenie i montaż osłon bocznych szczeliny dylatacyjnej gzymsów,
- zabetonowanie stref zakotwień,
- ułożenie nawierzchni w bezpośrednim sąsiedztwie dylatacji,
- wyregulowanie rozstawu elementów przekrycia dylatacji w dostosowaniu do aktualnej temperatury,
- wykonanie odwodnienia i uszczelnienia strefy dylatacyjnej,
- wykonanie badań i pomiarów.

Wszystkie roboty powinny być wykonane wg wymagań dokumentacji projektowej, ST i niniejszej specyfikacji technicznej.

### 9.3. Sposób rozliczenia robót tymczasowych i prac towarzyszących

Cena wykonania robót określonych niniejszą OST obejmuje:

- roboty tymczasowe, które są potrzebne do wykonania robót podstawowych, ale nie są przekazywane Zamawiającemu i są usuwane po wykonaniu robót podstawowych,
- prace towarzyszące, które są niezbędne do wykonania robót podstawowych, niezaliczane do robót tymczasowych.

## 10. PRZEPISY ZWIĄZANE

### 10.1. Ogólne specyfikacje techniczne (OST)

1. D-M-00.00.00 Wymagania ogólne

### 10.2. Normy

2. DIN 17440 Nitrostähle. Technische Liefer Bedingungen für Blach (Stale nierdzewne, Techniczne warunki dostawy blach)
3. PN-80/C-04238 Guma - Oznaczenie twardości wg metody Shore'a
4. DIN 53504:1994 Prüfung von Kautschuk und Elastomeren. Bestimmung von Reißfestigkeit, Zugfestigkeit, Reißdug und

- 
- Spannungswerten in Zugversuch (Badania kauczuku i elastomerów. Oznaczanie wytrzymałości przy zerwaniu, wytrzymałości przy rozciąganiu, wydłużenia względnego przy zerwaniu oraz właściwości wytrzymałościowych przy rozciąganiu)
5. DIN 53505:1987 Prüfung von Kautschuk, Elastomeren und Kunststoffen. Härteprüfung nach Shore A und D (Badania kauczuku, elastomerów i tworzyw sztucznych. Oznaczanie twardości wg metody Shore'a A i D)
6. DIN 53507:1983 Prüfung von Kautschuk und Elastomeren. Bestimmung des Weiterreißwiderstandes von Elastomeren. Streifenprobe. (Badania kauczuku i elastomerów. Oznaczanie wytrzymałości elastomerów na rozdieranie na próbkach prostokątnych)
7. DIN 53512:1988 Prüfung von Kautschuk und Elastomeren. Bestimmung des Rückprall-Elastizität (Badania kauczuku i elastomerów. Oznaczanie odbicia sprężystego)
8. DIN 53516:1987 Prüfung von Kautschuk und Elastomeren. Bestimmung des Abriebs (Badanie kauczuku i elastomerów. Oznaczanie ścieralności)
9. DIN 53517:1987 Prüfung von Kautschuk und Elastomeren. Bestimmung von Druckverformungsrestes nach konstanter Verformung (Badania kauczuku i elastomerów. Oznaczanie odkształcenia trwałego przy ściskaniu, przy stałej wartości odkształcenia)
10. PN-82/C-04216 Guma - Oznaczanie odporności na przyspieszone starzenie w powietrzu o podwyższonej temperaturze za pomocą zmian właściwości fizycznych
11. DIN 53508:1987 Prüfung von Kautschuk und Elastomeren. Künstliche Alterung (Badanie kauczuku i elastomerów. Sztuczne starzenie)
12. DIN 53509-1:1990 Prüfung von Kautschuk und Elastomeren. Bestimmung der Beständigkeit gegen Ribbildung unter Ozoneinwirkung. Statische Beanspruchung (Badania kauczuku i elastomerów. Oznaczanie odporności na powstawanie rys pod wpływem działania ozonu. W Warunkach obciążeń statycznych)
13. DIN 53521:1987 Prüfung von Kautschuk und Elastomeren. Bestimmung des Verhaltens gegen Flüssigkeiten, Dämpfe und Gase (Badania kauczuku i elastomerów. Oznaczanie odporności cieczy na działanie cieczy, par i gazów)
14. ASTM D 746:1979 Standard Test Method for Brittleness Temperature of Plastics and Elastomers by Impact (Standardowa metoda oznaczania temperatury kruchości plastików i elastomerów przy pomocy uderzenia)

- 15. PN-EN ISO 1461:2000      Powłoki cynkowe nanoszone na stal metodą zanurzeniową (cynkowanie jednostkowe). Wymagania i badania
- 16. PN-ISO 8501-1:1996      Przygotowanie podłoży stalowych przed nakładaniem farb i podobnych produktów – Wzrokowa ocena czystości powierzchni – Stopnie skorodowania i stopnie przygotowania niezabezpieczonych podłoży stalowych oraz podłoży stalowych po całkowitym usunięciu wcześniej nałożonych powłok
- 17. PN-85/B-04500            Zaprawy budowlane. Badania cech fizycznych i wytrzymałościowych

### **10.3. Inne dokumenty**

- 18. Rozporządzenie Ministra Transportu i Gospodarki Morskiej z dnia 30 maja 2000 r. w sprawie warunków technicznych, jakim powinny odpowiadać obiekty inżynierskie i ich usytuowanie (Dz.U. nr 63, poz. 735)
- 19. Procedura badawcza IBDiM nr SO-1 – Badanie współczynnika liniowej rozszerzalności cieplnej dla zapraw modyfikowanych
- 20. Instrukcja ITB 194 - Wytyczne badania cech mechanicznych betonu na próbkach wykonanych w formach, Warszawa, 1976 r.
- 21. Procedura badawcza IBDiM nr SO-3 - Badanie mrozoodporności zapraw modyfikowanych

## 11. ZAŁĄCZNIK

**PRZYKŁADY URZĄDZEŃ DYLATACYJNYCH  
KOTWIONYCH W POZIOMIE NAWIERZCHNI  
W BETONIE POLIMEROWYM**  
(wg informacji producenta)

Rys. 1. Urządzenie dylatacyjne ze sworzniami

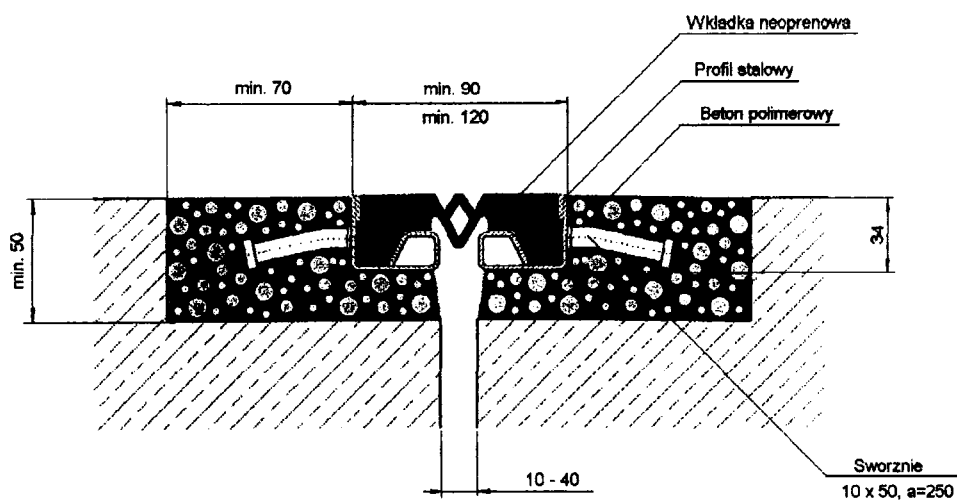

Rys. 2. Urządzenie dylatacyjne bez sworzni

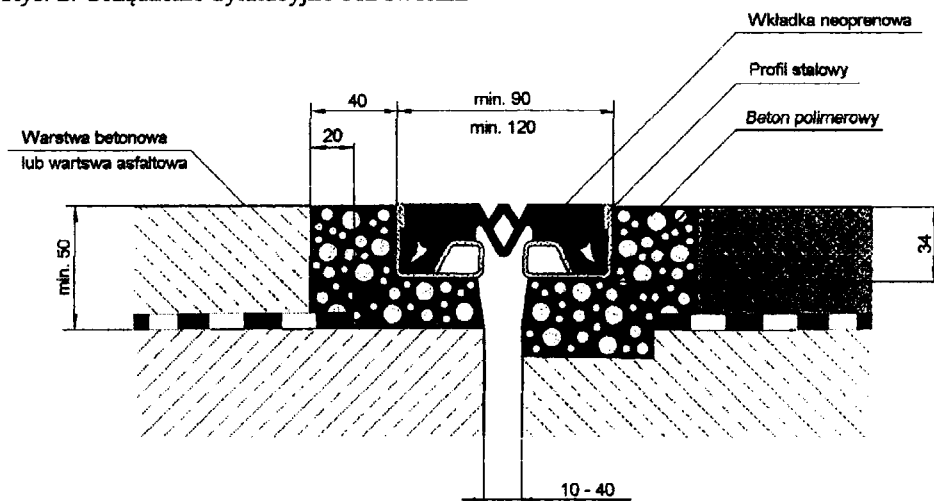



**Opis urządzeń dylatacyjnych****Zastosowanie**

Wodoszczelne, przeznaczone dla ruchu kołowego urządzenie dylatacyjne stosowane w konstrukcjach inżynierskich, tunelach, kładkach, mostach i wiaduktach.

**Właściwości**

Zakotwienie urządzenia dylatacyjnego polega na zgrzaniu sworzni do stalowych profili wykonanych ze stali nierdzewnej oraz betonu polimerowego.

Rozwiązanie tego typu gwarantuje otrzymanie odpornego na czynniki korozyjne, działanie olejów i benzyn urządzenia dylatacyjnego. Wymienna wkładka neoprenowa pozwala na łatwe w utrzymaniu zabiegi konserwacyjne oraz możliwość jej wymiany w przypadku jej uszkodzeń.

**Zakotwienie**

Zakotwienie urządzenia dylatacyjnego przewidziano poprzez zastosowanie zgrzanych bolców oraz polimerobetonu. W pozostawionej niszy dylatacyjnej osadza się i reguluje urządzenie dylatacyjne. Niszę dylatacyjną wypełnia się szybkością polibetonem, który tworzy szczelne i bardzo trwałe zakotwienie urządzenia dylatacyjnego w podłożu betonowym lub stalowym.

**Trwałość**

Trwałość profili stalowych jest równoznaczna z trwałością wyrobów ze stali nierdzewnej. Wkładki neoprenowe wykonane są z kauczuków chloroprenowych. Polimerobeton posiada właściwości pozwalające na długoletnią eksploatację urządzeń dylatacyjnych.

**SZCZEGÓŁOWA SPECYFIKACJA TECHNICZNA**

**M – 20.20.15c**

**ODBUDOWA KONSTRUKCJI ŻELBETOWEJ**

Lubsko, kwiecień 2014 r.

---

## SPIS TREŚCI

<b>1. WSTĘP</b> .....	<b>3</b>
<b>2. MATERIAŁY</b> .....	<b>4</b>
<b>3. SPRZĘT</b> .....	<b>5</b>
<b>4. TRANSPORT</b> .....	<b>6</b>
<b>5. WYKONANIE ROBÓT</b> .....	<b>7</b>
<b>6. KONTROLA JAKOŚCI ROBÓT</b> .....	<b>12</b>
<b>7. OBMIAR ROBÓT</b> .....	<b>13</b>
<b>8. ODBIÓR ROBÓT</b> .....	<b>13</b>
<b>9. PODSTAWA PŁATNOŚCI</b> .....	<b>14</b>
<b>10. PRZEPISY ZWIĄZANE</b> .....	<b>15</b>
<b>11. ZAŁĄCZNIKI</b> .....	<b>16</b>

---

### NAJWAŻNIEJSZE OZNACZENIA I SKRÓTY

OST	- ogólna specyfikacja techniczna
ST	- specyfikacja techniczna wykonania i odbioru robót budowlanych
IBDiM	- Instytut Badawczy Dróg i Mostów

## **1. WSTĘP.**

### **1.1. Przedmiot SST.**

Przedmiotem niniejszej szczegółowej specyfikacji technicznej (SST) są wymagania dotyczące wykonania i odbioru robót związanych z odbudową konstrukcji żelbetowych.

### **1.2. Zakres stosowania SST.**

Szczegółowa specyfikacja techniczna (SST) jest materiałem pomocniczym do opracowania dokumentacji przetargowej, wykonania robót i ich odbioru przy realizacji zadania pt: „Remont mostu drogowego nr: 1024824 i przebudowa drogi dojazdowej w m. Chichy w ciągu drogi powiatowej nr: 1042F w km: 2+184,06 do km: 2+404,22”.

### **1.3. Zakres robót objętych SST.**

Niniejsza specyfikacja dotyczy napraw konstrukcji żelbetowych polegających na odbudowie elementów konstrukcji poprzez połączenie nowego betonu (naprawczego) z betonem istniejącym w przyczółkach.

### **1.4. Określenia podstawowe.**

1.4.1. Atest - wykaz parametrów technicznych produktu gwarantowanych w ramach kontroli wewnętrznej producenta. Zawiera on wyniki badań kontroli wewnętrznej producenta.

1.4.2. Temperatura punktu rosy - temperatura, w której na powierzchni elementu pojawiają się kropelki wody wskutek kondensacji pary wodnej zawartej w powietrzu, w wyniku wypromieniowania ciepła przez podłoże lub wskutek napływu ciepłego, wilgotnego powietrza na chłodniejsze podłoże.

1.4.3. Warstwa szepna - warstwa zwiększająca przyczepność materiału naprawczego do podłoża betonowego.

1.4.4. Powłoka antykorozyjna zbrojenia - warstwa wykonana z modyfikowanej żywicami zaprawy cementowej, służąca do ochrony zbrojenia przed korozją i zwiększenia przyczepności do stali materiału wypełniającego ubytek.

1.4.5. Pozostałe określenia podstawowe są zgodne z obowiązującymi, odpowiednimi polskimi normami i z definicjami podanymi w OST D-M-00.00.00 „Wymagania ogólne” [1] pkt 1.4.

### **1.5. Ogólne wymagania dotyczące robót**

Ogólne wymagania dotyczące robót podano w OST D-M-00.00.00 „Wymagania ogólne” [1], pkt 1.5.

## 2. MATERIAŁY

### 2.1. Ogólne wymagania dotyczące materiałów

Ogólne wymagania dotyczące materiałów, ich pozyskiwania i składowania, podano w OST D-M-00.00.00 „Wymagania ogólne” [1] pkt 2.

Za sprawdzenie przydatności materiałów oraz jakość wbudowania odpowiada Wykonawca. Przed przystąpieniem do wbudowania materiałów Wykonawca zobowiązany jest do przedstawienia dla każdej dostawy deklaracji zgodności materiału z Polską Normą lub w przypadku jej braku z aprobatą techniczną.

### 2.2. Ogólne wymagania dla materiałów stosowanych do naprawy

Materiały powinny być dobrane pod kątem kompatybilności betonu istniejącego i materiału naprawczego oraz wzajemnej kompatybilności różnych materiałów naprawczych. Z tego względu zaleca się stosowanie materiałów naprawczych należących do jednego systemu, zawierającego, w zależności od zakresu robót, materiał do wykonania zabezpieczenia antykorozyjnego stali zbrojeniowej, warstwę szczepną, itp.

### 2.3. Beton

Należy stosować beton klasy zgodnej z dokumentacją projektową, ale nie niższej niż B30. Składniki betonu, mieszanka betonowa oraz stwardniały beton powinny spełniać wymagania podane w OST M-13.01.00 [3] pkt2.

### 2.4. Materiał do ochrony antykorozyjnej zbrojenia i warstwa szczepna

Zaleca się stosowanie środka, który jednocześnie spełnia rolę zabezpieczenia antykorozyjnego zbrojenia i warstwy szczepnej. Jeżeli dokumentacja projektowa nie podaje inaczej można stosować materiał jednoskładnikowy na bazie cementu modyfikowanego polimerem, spełniający wymagania podane w tablicy 1.

Tablica 1.

Lp.	Właściwości	Jednostka	Wymagania	Metoda badania wg
1	Wytrzymałość na odrywanie - wartość średnia - wartość pojedynczego odczytu	MPa MPa	$\geq 2,0$ $\geq 1,5$	Procedura IBDiM PB-TM-X1 [11]
2	Przyczepność do zbrojenia: - wartość średnia - wartość pojedynczego odczytu	MPa MPa	$\geq 2,0$ $\geq 1,5$	Procedura IBDiM IBDiM-TWm-18/97 [12]

Dla zastosowanego materiału Wykonawca przedstawi Polską Normę lub aprobatę techniczną IBDiM lub europejską aprobatę techniczną.

### 2.5. Stal

Stal do naprawy skorodowanego zbrojenia oraz stosowana jako zbrojenie łącznikowe (pręty kotwiące) między starym i nowym betonem powinna spełniać

wymagania podane w OST M-12.01.00 [2] pkt 2. Klasa i gatunek stali powinny być zgodne z dokumentacją projektową.

Pręty kotwiące należy wklejać za pomocą żywicy epoksydowej lub zaprawy cementowej lub epoksydowej, dla której Wykonawca przedstawi certyfikat zgodności z Polską Normą, aprobatą techniczną wydaną przez IBDiM lub europejską aprobatą techniczną. Zastosowana żywica powinna być materiałem twardniejącym bezskurczowo, mieć bardzo dobre właściwości mechaniczne i mieć bardzo dobrą przyczepność do betonu i kamienia. Jeżeli dokumentacja projektowa nie przewiduje inaczej można zastosować żywicę, która ma następujące właściwości:

- wytrzymałość na ściskanie po 14 dniach (po związaniu pod wodą, w temperaturze  $+20^{\circ}\text{C}$ )  $> 90 \text{ N/mm}^2$ ,
- wytrzymałość na zginanie po 14 dniach (po związaniu pod wodą, w temperaturze  $+20^{\circ}\text{C}$ )  $> 44 \text{ N/mm}^2$ ,
- wytrzymałość na rozciąganie po 14 dniach (po związaniu pod wodą, w temperaturze  $+20^{\circ}\text{C}$ )  $> 25 \text{ N/mm}^2$ ,
- przyczepność do podłoża (po utwardzeniu pod wodą, w temperaturze  $+20^{\circ}\text{C}$ )  $> 2,5 + 3,5 \text{ N/mm}^2$  (zniszczenie betonu).

## 2.6. Deskowania

Deskowania i rusztowania powinny spełniać wymagania podane w OST M-13.01.00 [3].

## 3. SPRZĘT

### 3.1. Ogólne wymagania dotyczące sprzętu

Ogólne wymagania dotyczące sprzętu podano w OST D-M-00.00.00 „Wymagania ogólne” [1], pkt 3.

### 3.2. Sprzęt do wykonania robót

Wykonawca zobowiązany jest posiadać niezbędny sprzęt do wykonywania robót, zgodnie z przyjętą technologią i kartami technicznymi materiałów

#### 3.2.1. Sprzęt do usuwania skorodowanego betonu i czyszczenia powierzchni betonowej

W dyspozycji Wykonawcy powinien znajdować się sprzęt do przygotowania powierzchni betonowej, np.:

- młotki,
- piły do betonu,
- szczotki stalowe ręczne i obrotowe,
- szlifierki lub wiertarki do napędu szczotek obrotowych,
- aparatura doczyszczenia strumieniowo-ściernego (piaskownica, sprężarka w wydajności  $10 \text{ m}^3/\text{h}$ ),
- odkurzacz,
- sprężarka śrubowa.

### 3.2.2. Sprzęt do nakładania warstwy szepnej i środka antykorozyjnego

Środek antykorozyjny i warstwę szepną można nakładać średniej twardości szczotką, pędzlem, lub natryskiem. Do przygotowania środka należy stosować mieszadło wolnoobrotowe (max. 500 obr./min).

### 3.2.3. Sprzęt do wykonania nowego betonu

Sprzęt do wykonania i układania nowego betonu powinien spełniać wymagania podane w OST M-13.01.00 [3] pkt 3.

### 3.2.4. Sprzęt do kontroli procesu technologicznego i wykonywanych prac

Podczas robót Wykonawca zobowiązany jest kontrolować warunki atmosferyczne, a podczas robót posiadać do dyspozycji:

- wilgotnościomierz,
- termometry do pomiaru temperatury powietrza i podłoża betonowego.

Wykonawca powinien też dysponować sprzętem laboratoryjnym do wykonania badań wytrzymałości podłoża wg odpowiednich norm przedmiotowych.

### 3.2.5. Sprzęt do wykonania robót zbrojarskich

Do wykonania robót zbrojarskich należy stosować sprzęt wg OST M-12.01.00 [2] pkt 3.

Do wiercenia otworów dla ewentualnego zbrojenia kotwiącego Wykonawca powinien dysponować wiertarką do betonu. Do przygotowania żywicy do wklejania prętów kotwiących należy stosować wolnoobrotowe mieszadło mechaniczne (około 300 ÷ 400 obr/min). Do umieszczania żywicy w wywierconych otworach należy stosować sprzęt rekomendowany przez producenta.

## 4. TRANSPORT

### 4.1. Ogólne wymagania dotyczące transportu

Ogólne wymagania dotyczące transportu podano w OST D-M-00.00.00 „Wymagania ogólne” [1], pkt 4.

### 4.2. Transport składników mieszanki betonowej i mieszanki betonowej

Transport składników mieszanki betonowej i mieszanki betonowej powinien spełniać warunki podane w OST M-13.01.00 [3] pkt 4.

### 4.3. Transport i przechowywanie materiału do wykonania warstwy szepnej i środka do zabezpieczenia antykorozyjnego zbrojenia

Materiał powinien być pakowany, transportowany i przechowywany w oryginalnych opakowaniach producenta (plastikowych pojemnikach lub workach papierowych). Na każdym opakowaniu powinna być umieszczona etykieta zawierająca dane:

- nazwę i adres producenta,
- nazwę wyrobu,

- masę netto,
- datę produkcji i okres przydatności do stosowania,
- warunki przechowywania,
- ogólne zasady stosowania,
- nr PN lub aprobaty technicznej.

Materiał należy przechowywać w pomieszczeniach zadaszonych, suchych, zabezpieczonych przed działaniem mrozu. Okres przydatności dostosowania materiałów przechowywanych w oryginalnie zapakowanych, nieuszkodzonych opakowaniach, w temperaturze od +5°C do +25°C wynosi zwykle ok. 12 miesięcy od daty produkcji.

Materiał należy przewozić krytymi środkami transportu chroniąc opakowania przed uszkodzeniami mechanicznymi i wilgocią.

#### **4.4. Transport stali**

Transport stali do naprawy skorodowanych prętów oraz wykonania zbrojenia łącznikowego między starym i nowym betonem powinien odbywać się wg zasad podanych w OST M-12.01.00 [2] pkt 4.

#### **4.5. Transport i przechowywanie żywicy epoksydowej**

Żywica powinna być pakowana w opakowania firmowe producenta (np. plastikowe puszki lub beczki). Na każdym opakowaniu należy umieścić etykietę zawierającą co najmniej następujące dane:

- nazwę i adres producenta,
- nazwę wyrobu,
- oznaczenie,
- datę produkcji i okres przydatności do stosowania,
- masę netto,
- stosunek mieszania,
- numer PN lub aprobaty technicznej,
- sposób przechowywania i stosowania materiałów i zachowania przy tym niezbędnych środków ostrożności, bhp i ochrony środowiska,
- oznaczenie, że wyrób zawiera substancje szkodliwe dla zdrowia.

Żywicę należy przechowywać w suchych, chłodnych pomieszczeniach, w oryginalnych, szczelnie zamkniętych opakowaniach, zabezpieczonych przed działaniem ciepła i bezpośredniego promieniowania słonecznego, z dala od źródeł zapalnych. Okres przydatności do stosowania, w zamkniętych fabrycznie pojemnikach wynosi zwykle 12 miesięcy.

Żywicę należy przewozić krytymi środkami transportu chroniąc opakowania przed uszkodzeniami mechanicznymi zgodnie z PN-C-81400:1989 [4].

### **5. WYKONANIE ROBÓT**

#### **5.1. Ogólne zasady wykonywania robót**

Ogólne zasady wykonywania robót podano w OST D-M-00.00.00 „Wymagania ogólne” [1], pkt 5.



Roboty należy wykonywać zgodnie z „Zaleceniami do wykonywania oraz odbioru napraw i ochrony powierzchniowej betonu w konstrukcjach mostowych” [13].

### 5.5. Wymagana dokumentacja robót

Przed przystąpieniem do prac Wykonawca zobowiązany jest przedstawić Program Zapewnienia Jakości (PZJ). Przed przystąpieniem do robót Wykonawca i Inżynier dokonują ustaleń technologicznych, których zakres przedstawiony został w załączniku 1. Podczas robót na bieżąco, na odpowiednich formularzach Wykonawca zobowiązany jest do sporządzania dokumentacji wykonawczej według załączonych wzorów (przykłady protokołów w załączniku), w której zamieszcza m.in.:

- dane o obiekcie,
- informacje o stosowanych materiałach i technologii prac,
- dane dzienne o warunkach atmosferycznych podczas robót,
- informacje o ilości wykonanych prac i zużytych materiałów,
- wyniki wykonanych badań w ramach kontroli wykonywania i odbioru robót.

Powyższa dokumentacja stanowi podstawę do rozliczenia robót. Dokumentację tę Wykonawca zobowiązany jest dołączyć jako element dokumentacji budowy.

### 5.6. Zasady wykonywania robót

Podstawowe czynności przy wykonywaniu robót obejmują:

1. roboty przygotowawcze,
2. przygotowanie podłoża betonowego i stali zbrojeniowej do nałożenia nowego betonu,
3. nałożenie nowego betonu,
4. roboty wykończeniowe.

### 5.7. Roboty przygotowawcze

Przed przystąpieniem do robót należy, na podstawie dokumentacji projektowej, ST lub wskazań Inżyniera:

- ustalić materiały niezbędne do wykonania robót,
- określić kolejność, sposób i termin wykonania robót.

Do Wykonawcy należy również wykonanie, zabezpieczenie, utrzymanie oraz rozbiórka rusztowań, pomostów roboczych i innych urządzeń pomocniczych niezbędnych do prowadzenia robót.

### 5.8. Przygotowanie podłoża

#### 5.8.1. Warunki ogólne

Przygotowanie podłoża do ułożenia świeżego betonu zwykle jest poprzedzone rozbiórką fragmentu istniejącej konstrukcji, która jest przedmiotem odrębnej specyfikacji.

Przed ułożeniem świeżego betonu istniejące podłoże betonowe (po dokonaniu rozbiórki) wymaga specjalnych przygotowań. Właściwe oczyszczenie betonu ma decydujące znaczenie dla trwałości i jakości wykonanej odbudowy. Podłoże betonowe, na którym będzie układany świeży beton powinno być jednorodne, czyste, wolne od mlecza cementowego, piasku, pyłów, olejów i tłuszczów, a także oczyszczone z odstających grudek związanego betonu, skorodowanych, luźnych części betonu, starych powłok

ochronnych i innych elementów pogarszających przyczepność. Odpowiednio przygotowane powinno być również odsłonięte zbrojenie.

W zakres przygotowania podłoża wchodzi następujące prace:

- usunięcie pozostałości powłok ochronnych i pielęgnacyjnych oraz powierzchniowych zanieczyszczeń (w tym również chemicznych) mogących mieć wpływ na połączenie nakładanych materiałów z betonem lub na korozję betonu albo stali zbrojeniowej,
- usunięcie mleczka cementowego i słabo związanych warstw betonu,
- odkucie otuliny betonowej wystających, skorodowanych prętów,
- oczyszczenie odsłoniętych prętów zbrojeniowych z rdzy do wymaganego stopnia czystości,
- oczyszczenie podłoża betonowego z pyłów i części luźnych oraz ewentualnie usunięcie nadmiaru wody.

Z przygotowania podłoża Wykonawca powinien przygotować protokół. Przykład protokołu podano w załączniku 2.

#### 5.8.2. Sposoby przygotowania podłoża przed wykonaniem odbudowy

Przed przystąpieniem do wykonania odbudowy należy usunąć skorodowany beton do tzw. „zdrowego betonu”, oczyścić i zabezpieczyć odkryte pręty zbrojeniowe, oczyścić powierzchnię styku starego i nowego betonu z wszelkich zanieczyszczeń.

##### 5.8.2.1. Odkuwanie betonu

Odkuwanie skorodowanego betonu powinno odbywać się pod nadzorem Inżyniera. Dopuszczalna wielkość obszaru odkuwania betonu powinna być zgodna z dokumentacją projektową i niedopuszczalne jest odkuwanie betonu na obszarze wykraczającym poza ten zakres bez konsultacji z Inżynierem. W przypadku konieczności odkucia betonu na znacznym obszarze, mogącym mieć wpływ na statykę konstrukcji obiektu lub jej poszczególnych elementów, należy przerwać roboty i powiadomić Inżyniera celem skonsultowania się z projektantem. Należy również powiadomić bezzwłocznie Inżyniera i przerwać roboty przygotowawcze w przypadku natrafienia na stal sprężającą. Linie wyznaczające krawędzie odkuć powinny być prostopadłe lub równoległe do osi naprawianego elementu. Krawędzie obszaru naprawianego należy podkuć (naciąć liniowo) pod kątem prostym. Minimalna głębokość bruzd po skuciu betonu powinna wynosić 1 cm.

##### 5.8.2.2. Przygotowanie zbrojenia

Zbrojenie wystające z istniejącej konstrukcji, jeżeli jest przewidziane do wykorzystania, powinno być ukształtowane odpowiednio do nowego kształtu odbudowywanej konstrukcji, zgodnie z dokumentacją projektową. Następnie powinno zostać oczyszczone i zabezpieczone antykorozyjnie.

Jeżeli stwierdzono korozję wystającego zbrojenia, to powinno ono być odsłonięte w stopniu umożliwiającym jego oczyszczenie i wykonanie zabezpieczenia antykorozyjnego jego powierzchni. W przypadku stwierdzenia powierzchniowej korozji prętów zbrojenia (od strony otuliny) beton należy rozkuć do  $\frac{1}{2}$  średnicy pręta zbrojeniowego. Gdy pręty zbrojeniowe są skorodowane na całym obwodzie rozkucie powinno sięgać jeszcze około 2 cm poza pręt. Odkryte zbrojenie należy oczyścić z rdzy obróbką strumieniowo-ścierną do

stopnia czystości wymaganego przez producenta materiałów naprawczych (zwykle do stopnia Sa ½ wg PN-EN ISO 8501-1:2008 [5]).

W przypadku stwierdzenia korozji 20% przekroju pręta zbrojeniowego należy wzmocnić zbrojenie prętami uzupełniającymi lub odcinki zniszczone pręta usunąć i zastąpić nowymi. Pręty stanowiące uzupełnienie należy oczyścić do stopnia czystości jak pręty zbrojenia uzupełnianego. Łączenie prętów uzupełnianych z prętami uzupełniającymi należy wykonywać zgodnie z PN-S-10042:1991 [10].

Po oczyszczeniu pręty zbrojeniowe należy zabezpieczyć środkiem antykorozyjnym. Przygotowanie środka antykorozyjnego do użycia musi być zgodne z zaleceniami producenta podanymi w karcie technicznej. Zwykle odpowiednią ilość wody wlewa się do mieszarki wolnoobrotowej i dodaje suchy składnik mieszając aż do uzyskania jednorodnej masy o konsystencji śmietany (nie krócej niż 3 min.). Oczyszczone pręty zbrojeniowe należy pokryć materiałem antykorozyjnym za pomocą szczotki, pędzla lub rozpylacza. Ilość i grubość warstw ochrony antykorozyjnej prętów oraz całość przebiegu procesu wbudowywania materiału musi odpowiadać wymaganiom producenta podanym w kartach technicznych materiałów. Zwykle należy zastosować dwie warstwy o grubości 0,5 mm każda. Odstęp pomiędzy nakładaniem kolejnych warstw wynosi zwykle od 4 do 5 godz. w temperaturze +20°C. Kolejne warstwy naprawy można nakładać po upływie czasu określonym przez producenta (zwykle od 4 do 5 godzin w temp. +20°C).

Pręty kotwiące (służące do zespolenia starego betonu z nowym) należy wklejać w wywiercone wcześniej otwory za pomocą żywicy epoksydowej. Składniki żywicy należy mieszać w proporcjach ściśle wg wskazań producenta. Składniki należy mieszać aż do osiągnięcia jednolitej barwy, przez okres czasu określony przez producenta, lecz nie krócej niż przez 3 minuty. Następnie wymieszany materiał należy przelać do czystego pojemnika i jeszcze raz wymieszać. Czas przydatności żywicy w temperaturze +20°C wynosi zwykle około 30 minut. Temperatura podłoża i otoczenia w trakcie aplikacji żywicy powinna wynosić od +5 °C do +30 °C. Żywicę należy umieszczać w wywierconych otworach za pomocą sprzętu zalecanego przez producenta.

Z zabezpieczenia antykorozyjnego prętów zbrojeniowych Wykonawca sporządzi protokół. Wzór protokołu podano w załączniku 3.

#### 5.8.2.4. Czyszczenie podłoża betonowego

Czyszczenie podłoża betonowego polega na usunięciu części luźnych, pyłów, olejów, mleczka cementowego i innych elementów obniżających przyczepność. Sposób czyszczenia należy dostosować do przewidywanej do wbudowania warstwy szepnej, zgodnie z jej kartą techniczną. Do czyszczenia powierzchni należy stosować metodą strumieniowo-ścierną (np. piaskowanie, śrutowanie, hydropiaskowanie). Następnie oczyszczoną powierzchnię należy odpylić odkurzaczem przemysłowym lub przez zdmuchnięcie pyłu sprężonym powietrzem (sprężarki śrubowe). Miejsca zatłuszczone należy zmyć rozpuszczalnikami organicznymi lub detergentami.

Jeżeli producent materiału nie podaje inaczej w karcie technicznej stosowanego materiału, przygotowane podłoże powinno spełniać wymagania:

- wytrzymałość na ścislenie podłoża betonowego powinna  $\geq 25$  MPa,
- wytrzymałość na odrywanie wg normy PN-EN 1542:2000 [6] prawidłowo przygotowanego podłoża betonowego powinna wynosić:

wartość średnia  $\geq 1,5$  MPa,  
wartość minimalna 1,0 MPa.

Należy wykonać jedno oznaczenie wytrzymałości na odrywanie betonu w podłożu na każde 25 m<sup>2</sup> powierzchni oczyszczonego podłoża, przy czym minimalna liczba oznaczeń wynosi 5 dla jednego elementu.

#### 5.8.2.5. Nakładanie warstwy szepnej

Przygotowanie warstwy szepnej do użycia musi być zgodne z zaleceniami producenta podanymi w karcie technicznej. Zwykle odpowiednią ilość wody wlewa się do mieszarki wolnoobrotowej i dodaje suchy składnik mieszając w mieszadłem wolnoobrotowym przez co najmniej 3 min., aż do uzyskania jednorodnej masy o konsystencji śmietany. Przed wykonaniem warstwy szepnej podłoże należy zwilżyć czystą wodą aż do nasycenia (chyba, że producent podaje inaczej w karcie technicznej). Warstwę szepną należy nakładać szczotką, pędzlem lub natryskiem. Warstwa szepna musi zostać dobrze wtarta w podłoże w celu osiągnięcia dobrego związania z podłożem. Ilość i grubość warstw oraz całość przebiegu procesu wbudowywania materiału musi odpowiadać wymaganiom producenta podanym w kartach technicznych materiałów. Zwykle temperatura powietrza i podłoża w trakcie układania warstwy powinna wynosić min. +5°C i max. +30°C. Nowy beton powinien być układany na wilgotną warstwę szepną metodą „mokre na mokre”, chyba że producenta podaje inaczej w karcie technicznej materiału.

Z wykonania warstwy szepnej Wykonawca sporządzi protokół. Wzór protokołu podano w załączniku 4.

#### 5.8.2.6. Nasączenie podłoża be tonowego

Jeżeli nie jest stosowana warstwa szepna podłoże betonowe powinno być starannie nasączone wodą przez 3 dni poprzedzające betonowanie, aby suchy stary beton nie odciągał wody ze świeżej mieszanki, a także aby w jak największym stopniu zmniejszyć skurcz różnicowy między starym i świeżym betonem. Bezpośrednio przed betonowaniem nadmiar wody należy usunąć, aby powierzchnia była matowo-wilgotna.

### 5.10. Odbudowa konstrukcji żelbetowej

#### 5.10.1. Warunki stosowania

Podczas wykonywania odbudowy ustroju nośnego obiekt powinien być wyłączony z ruchu. Jeżeli nie jest to możliwe należy wyeliminować ruch ciężki i dążyć do zminimalizowania drgań obiektu przez ograniczenie szybkości pojazdów. Podczas układania mieszanki i w początkowej fazie jej wiązania ruch na obiekcie należy zamknąć. Warunki atmosferyczne wymagane przy układaniu świeżego betonu powinny być zgodne z podanymi w OST M-13.01.00 [3].

Z warunków meteorologicznych w trakcie układania betonu Wykonawca sporządzi protokół. Wzór protokołu podano w załączniku 5.

#### 5.10.2. Układanie świeżej mieszanki betonowej

Układanie świeżej mieszanki betonowej oraz pielęgnacja i warunki rozformowywania betonu powinny być zgodne z OST M-13.01.00 [3].

## 6. KONTROLA JAKOŚCI ROBÓT

### 6.1. Ogólne zasady kontroli jakości robót

Ogólne zasady kontroli jakości robót podano w OST D-M-00.00.00 [1] „Wymagania ogólne”, pkt 6.

Badania kontrolne należy wykonywać w obecności Inżyniera, a wyniki załączyć do dokumentacji powykonawczej budowy.

### 6.2. Badania przed przystąpieniem do robót

Przed przystąpieniem do robót Wykonawca powinien:

- uzyskać wymagane dokumenty, dopuszczające wyroby budowlane do obrotu i powszechnego stosowania (certyfikaty zgodności, deklaracje zgodności, aprobaty techniczne, ew. badania materiałów wykonane przez dostawców itp.), potwierdzające zgodność materiałów z wymaganiami pktu 2 niniejszej specyfikacji,
- ew. wykonać własne badania właściwości materiałów przeznaczonych do wykonania robót, określone w pktcie 2 lub przez Inżyniera.

Wszystkie dokumenty oraz wyniki badań Wykonawca przedstawi Inżynierowi do akceptacji.

Podczas robót Wykonawca zobowiązany jest prowadzić protokół wykonania robót, w którym podaje wszystkie niezbędne informacje o warunkach atmosferycznych, stanie używanych materiałów, parametrach technologicznych wbudowania materiałów, ilości zastosowanych materiałów oraz wyniki badań wykonanej odbudowy. Wzory protokołów zostały zamieszczone w załącznikach do niniejszej OST.

### 6.3. Kontrola jakości materiałów

Za sprawdzenie przydatności materiałów oraz jakości wbudowania odpowiada Wykonawca.

Akceptacja materiałów następuje na podstawie Polskich Norm lub, w wypadku ich braku, aprobat technicznych i sprawdzeniu ich na zgodność z wymaganiami specyfikacji technicznej pkt 2. Wykonawca przedstawi Inżynierowi deklaracje zgodności danej partii materiału z Polską Normą lub aprobatą techniczną, a także kartę techniczną materiału. Na żądanie Inżyniera Wykonawca przedstawi aktualne wyniki badań materiałów wykonanych w ramach nadzoru wewnętrznego przez producenta.

#### 6.3.1. Sprawdzenie materiału na warstwę szepną, środek antykorozyjny oraz żywicy do wklejania kotew

Przed zastosowaniem materiałów do wykonania warstwy szepnej, środka antykorozyjnego oraz żywicy do wklejania kotew Wykonawca zobowiązany jest sprawdzić:

- nr produktu,
- stan opakowań materiału,
- warunki przechowywania materiału,
- datę produkcji i datę przydatności do stosowania.

Dodatkowo po otwarciu pojemnika z materiałem Wykonawca powinien ocenić jego wygląd.

### 6.3.2. Badania składników mieszanki betonowej

Badania składników mieszanki betonowej powinny być przeprowadzone zgodnie z OST M-13.01.00 [3].

### 6.4. Kontrola przygotowania podłoża

Wykonawca zobowiązany jest przedstawić Inżynierowi do akceptacji wyniki badań podłoża, które powinny odpowiadać wymaganiom podanym w pkt 5.9.

Z przygotowania podłoża zostanie sporządzony protokół. Przykład protokołu został zamieszczony w załączniku 2.

### 6.5. Badanie nowego betonu

Kontrolę jakości mieszanki betonowej i betonu należy przeprowadzić zgodnie z OST M-13.01.00 [3] pkt 6.

### 6.6. Sprawdzenie podstawowych wymiarów geometrycznych

Sprawdzenie podstawowych wymiarów geometrycznych należy wykonać zgodnie z PN-S-10040:1999 [9].

### 6.7. Sprawdzenie grubości otuliny zbrojenia

Po zakończeniu napraw należy sprawdzić grubość wykonanej otuliny zbrojenia w naprawianym elemencie metodami nieniszczącymi, pod kątem zachowania wartości przyjętych w dokumentacji projektowej.

### 6.8. Wyniki kontroli i badania dodatkowe

Z pomiarów kontrolnych Wykonawca sporządzi protokół. Wzór protokołu został przedstawiony w załączniku 6.

Na żądanie Inżyniera kontrola może objąć również badania innych właściwości materiałów i wykonanej naprawy.

## 7. OBMIAR ROBÓT

### 7.1. Ogólne zasady obmiaru robót

Ogólne zasady obmiaru robót podano w OST D-M-00.00.00 „Wymagania ogólne” [1], pkt 7.

### 7.2. Jednostka obmiarowa

Jednostką obmiarową jest  $m^3$  (metr sześcienny) ułożonego betonu.

## 8. ODBIÓR ROBÓT

### 8.1. Ogólne zasady odbioru robót

Ogólne zasady odbioru robót podano w OST D-M-00.00.00 „Wymagania ogólne” [1], pkt 8.

Roboty uznaje się za wykonane zgodnie z dokumentacją projektową, ST i wymaganiami Inżyniera, jeżeli wszystkie pomiary i badania z zachowaniem tolerancji wg punktu 6 dały wyniki pozytywne.

### **8.2. Odbiór robót zanikających i ulegających zakryciu**

Odbiorowi robót zanikających i ulegających zakryciu podlegają:

- zakres i kształt odkucia betonu,
- oczyszczenie, naprawa i zabezpieczenie odsłoniętego zbrojenia,
- oczyszczenie powierzchni betonowej,
- wklejenie prętów kotwiących z zabezpieczeniem antykorozyjnym,
- ułożenie warstwy szepnej,
- wykonanie deskowania.

Odbiór tych robót powinien być zgodny z wymaganiami OST D-M-00.00.00 „Wymagania ogólne” [1] oraz niniejszej OST.

## **9. PODSTAWA PŁATNOŚCI**

### **9.1. Ogólne ustalenia dotyczące podstawy płatności**

Ogólne ustalenia dotyczące podstawy płatności podano w OST D-M-00.00.00 „Wymagania ogólne” [1], pkt 9.

### **9.2. Cena jednostki obmiarowej**

Cena jednostki obmiarowej obejmuje:

- roboty przygotowawcze i pomiarowe,
- zakup, dostawę i magazynowanie materiałów, konstrukcji lub wyrobów potrzebnych do wykonania robót,
- odkucie betonu,
- oczyszczenie i uzupełnienie skorodowanych prętów zbrojeniowych,
- wklejenie dodatkowego zbrojenia (kotwiącego),
- zabezpieczenie antykorozyjne zbrojenia,
- oczyszczenie powierzchni betonowej,
- nałożenie warstwy szepnej,
- ułożenie i pielęgnację świeżego betonu zgodnie z OST M-13.01.00 [3],
- wykonanie i rozbiórkę rusztowań, pomostów roboczych, urządzeń pomocniczych, niezbędnych do wykonania robót,
- zapewnienie bezpieczeństwa robót i ochrony środowiska,
- wykonanie badań,
- uporządkowanie miejsca robót.

Wykonanie zbrojenia do budowywanej konstrukcji płatne jest wg odrębnej specyfikacji - OST M-12.01.00 [2].

### **9.3. Sposób rozliczenia robót tymczasowych i prac towarzyszących**

Cena wykonania robót określonych niniejszą OST obejmuje:

- roboty tymczasowe, które są potrzebne do wykonania robót podstawowych, ale nie są przekazywane Zamawiającemu i są usuwane po wykonaniu robót podstawowych,

- prace towarzyszące, które są niezbędne do wykonania robót podstawowych, niezaliczane do robót tymczasowych.

## 10. PRZEPISY ZWIĄZANE

### 10.1. Ogólne specyfikacje techniczne (OST)

1. D-M-00.00.00 Wymagania ogólne
2. M-12.01.00 Stal zbrojeniowa
3. M-13.01.00 Beton konstrukcyjny w obiektach mostowych

### 10.2. Normy

4. PN-C-81400:1989 Wyroby lakierowe. Pakowanie, przechowywanie i transport
5. PN-EN ISO 8501-1:2008 Przygotowanie podłoży stalowych przed nakładaniem farb i podobnych produktów. Wzrokowa ocena czystości powierzchni. Część I: Stopnie skorodowania i stopnie przygotowania niepokrytych podłoży stalowych oraz podłoży stalowych po całkowitym usunięciu wcześniej nałożonych powłok
6. PN-EN 1542:2000 Wyroby i systemy do ochrony i napraw konstrukcji betonowych. Metody badań. Pomiar przyczepności przez odrywanie
7. PN-EN 933-4:2001 Badania geometrycznych właściwości kruszyw. Część 4. Oznaczanie kształtu ziarn
8. PN-B-06714-12:1976 Kruszywa mineralne. Badania. Oznaczanie zawartości zanieczyszczeń obcych
9. PN-S-10040:1999 Obiekty mostowe. Konstrukcje betonowe, żelbetowe i sprężone. Wymagania i badania
10. PN-S-10042:1991 Obiekty mostowe. Konstrukcje betonowe, żelbetowe i sprężone. Projektowanie

### 10.3. Inne dokumenty

11. Procedura IBDiM Nr PB-TM-X1 Badanie przyczepności zaprawy do napraw betonu metodą „pull-off”
12. Procedura IBDiM-TWm-18/97 Badanie przyczepności do zbrojenia zapraw modyfikowanych
13. Zalecenia do wykonywania oraz odbioru napraw i ochrony powierzchniowej betonu w konstrukcjach mostowych, IBDiM, Żmigród, 1998



## 11. ZAŁĄCZNIKI

WZORY PROTOKOŁÓW DLA ROBÓT DOTYCZĄCYCH ODBUDOWY  
BETONU

## ZAŁĄCZNIK 1

Kontrakt nr .....

Umowa nr.....

PROTOKÓŁ WYKONANIA ODBUDOWY BETONU  
– USTALENIA TECHNOLOGICZNE

Obiekt: .....

Zleceniodawca: .....

Projektant: .....

Wykonawca: .....

Laboratorium: .....

Osoby odpowiedzialne:.....

IMIĘ I NAZWISKO	FUNKCJA	NUMER UPRAWNIEN
	Inspektor nadzoru	
	Kierownik budowy	

## USTALENIA:

RODZAJ ROBÓT	ZAKRES ROBÓT	PROJEKTOWANA TECHNOLOGIA
Przygotowanie podłoża betonowego		odkucia ręczne odkucia mechaniczne oczyszczenie podłoża: – piaskowanie – hydropiaskowanie – śrutowanie – frezowanie – inne: .....
Przygotowanie zbrojenia		wym. stopień oczyszczenia: oczyszczenie zbrojenia: -piaskowanie -inne: : .....





**WYKAZ MINIMALNEGO WYPOSAŻENIA LABORATORYJNEGO  
NIEZBĘDNEGO PRZY PROWADZONYCH PRACACH**

RODZAJ SPRZĘTU	ILOŚĆ SZTUK
Termometr do pomiaru temperatury powietrza	
Termometr do pomiaru temperatury podłoża	
Termometr do pomiaru temperatury materiałów	
Higrometr	
Fenolftaleina	
Aparat „pull-off”	
Inne:	

**WYKAZ ZAAKCEPTOWANEGO SPRZĘTU I NARZĘDZI:**

RODZAJ SPRZĘTU	ILOŚĆ SZTUK

**INNE USTALENIA TECHNOLOGICZNE:****Wykonawca****Inżynier****Data:**

**ZALĄCZNIK 2**

Kontrakt nr .....

Nazwa kontraktu .....

Umowa nr.....

**PROTOKÓŁ WYKONANIA ROBÓT Nr ..... DZIAŁKA Nr .....**  
**PROTOKÓŁ KONTROLI**  
**PRZYGOTOWANIA PODŁOŻA BETONOWEGO**

Obiekt: .....

Element: .....

Zakres robót: ..... [m<sup>2</sup>] rysunek załącznik nr: .....

Termin wykonania prac: .....

Sposób czyszczenia:.....

**KONTROLA WYKONANIA PRAC (WYNIKI BADAŃ KONTROLNYCH)**

Lp.	Wytrzymałość na ściskanie	Wytrzymałość na odrywanie	Inne .....

*UWAGI:***Kierownik robót****Inżynier****Data:**

**ZAŁĄCZNIK 3**

Kontrakt nr .....  
 Nazwa kontraktu .....  
 Umowa nr .....

**PROTOKÓŁ WYKONANIA ROBÓT Nr ..... DZIAŁKA Nr .....  
 ZABEZPIECZENIE ANTYKOROZYJNE PRĘTÓW ZBROJENIOWYCH**

Obiekt: .....

Element: .....

Zakres robót: .....[m<sup>2</sup>] rysunek załącznik nr: .....

Termin wykonania prac: .....

Stopień oczyszczenia prętów zbrojeniowych: .....

Sposób czyszczenia prętów zbrojeniowych: .....

Lp.	Parametry materiału	Dane
1	Nazwa materiału	
2	Numer partii	
3	Numer dostawy	
4	Certyfikat lub deklaracja zgodności z Polską Normą lub aprobatą techniczną	załącznik nr
5	Data ważności	
6	Stosunek mieszania	
7	Czas mieszania	
8	Temperatura materiału	
9	Metoda nanoszenia	
10	Liczba warstw	
11	Grubość warstw	
12	Przerwa technologiczna pomiędzy warstwami zabezpieczenia antykorozyjnego	
13	Przerwa technologiczna przed wykonaniem kolejnej warstwy	
14	Inne:	

**UWAGI:**

Miejscowość i data

Wykonawca

Inżynier

.....

.....

.....

## ZAŁĄCZNIK 4

Kontrakt nr .....  
 Nazwa kontraktu .....  
 Umowa nr .....

**PROTOKÓŁ WYKONANIA ROBÓT Nr .....**  
**PROTOKÓŁ KONTROLI JAKOŚCI WYKONANIA WARSTWY SZCZEPNEJ**

Obiekt: .....  
 Element: .....  
 Zakres robót: ..... [m<sup>2</sup>] rysunek załącznik nr: .....  
 Termin wykonania prac: .....

**PARAMETRY MATERIAŁU DO WYKONANIA WARSTWY SZCZEPNEJ**

Lp.	Parametry materiału	Dane
1	Nazwa materiału	
2	Numer partii	
3	Numer dostawy	
4	Certyfikat lub deklaracja zgodności z Polską Normą lub aprobatą techniczną	załącznik nr
5	Data ważności	
6	Stosunek mieszania	
7	Czas mieszania	
8	Temperatura materiału	
9	Metoda nanoszenia	
10	Liczba warstw	
11	Grubość warstw	
12	Przerwa technologiczna pomiędzy warstwami zabezpieczenia antykorozyjnego	
13	Przerwa technologiczna przed wykonaniem kolejnej warstwy	
14	Inne:	

**DANE METEOROLOGICZNE W TRAKCIE NAKŁADANIA WARSTWY SZCZEPNEJ**

Data:	Godzina:	Godzina:	Godzina:
Pogodnie			
Zachmurzenie			
Deszcz			
Temperatura powietrza			
Wilgotność powietrza			
Temperatura podłoża			
Temperatura punktu rosy			
Inne:			

**UWAGI:**

Miejscowość i data

Wykonawca

Inżynier

.....

**ZAŁĄCZNIK 5**

Kontrakt nr .....

Umowa nr.....

**PROTOKÓŁ WYKONANIA ROBÓT Nr .....**  
**WARUNKI ATMOSFERYCZNE W TRAKCIE UKŁADANIA BETONU**

Obiekt: .....

Element: .....

Zakres robót: .....

Termin wykonania prac: .....

**DANE METEOROLOGICZNE**

Data:	Godzina:	Godzina:	Godzina:
Pogodnie			
Zachmurzenie			
Deszcz			
Temperatura powietrza			
Wilgotność powietrza			
Temperatura podłoża			
Temperatura punktu rosy			
Inne:			

**UWAGI:**

Miejscowość i data

Wykonawca

Inżynier

.....

.....

.....



